

SLOVENSKÁ JAZDECKÁ FEDERÁCIA

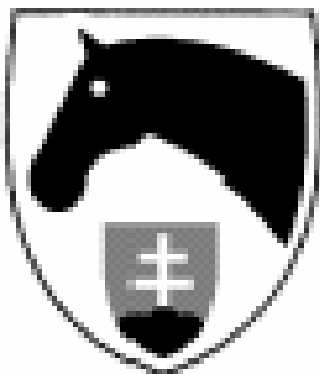

MEDZINÁRODNÉ PRAVIDLÁ KOMBINOVANÝCH ZÁPRAHOVÝCH SUŤAZÍ

10. vydanie, platné od 1. januára 2009

Printed in Switzerland
Copyright © 2009 Fédération Equestre Internationale
Reproduction strictly reserved

Fédération Equestre Internationale
Avenue Mon-Repos 24
1005 Lausanne
Switzerland

t +41 21 310 47 47
f +41 21 310 47 60
info@fei.org
www.fei.org

Preklad z anglického originálu zrealizovala spoločnosť ILUMINATA, Mnoheľova 3891/3A, Poprad. Text prekontrolovala a odsúhlasila záprahová komisia SJF.

Aktualizácia 2011

Preambula		1
HLAVA I	VŠEOBECNE	2
Článok 900:	ZDRAVIE KOŇA	2
Článok 901:	POSTROJE A KOČ	2
Článok 902	ZÁSADY	3
Článok 903	DEFINÍCIE	3
Článok 904	ORGANIZÁCIA	4
Článok 905	ROZPIS A KVALIFIKAČNÉ PREDPOKLADY	5
Článok 906	ROZHODCOVIA	8
Článok 907	TECHNICKÝ DELEGÁT	10
Článok 908	VETERINÁRNY DELEGÁT/ VETERINÁRNA KOMISIA	11
Článok 909	BEZPEČNOSŤ STAJNÍ	11
Článok 910	STAVITEĽ TRATE	11
Článok 911	HLAVNÝ KOMISÁR FEI (STEWARD)	12
Článok 912	ODVOLACIA KOMISIA	12
Článok 913	PODMIENKY ÚČASTI	13
Článok 914	KONE	14
Článok 915	PREUKAZY KONÍ	14
Článok 916	IDENTIFIKAČNÉ ČÍSLA	14
Článok 917	ÚČASŤ	15
Článok 918	KOČE	15
Článok 919	POSTROJE	16
Článok 920	PODKOVY	17
Článok 921	VÝMENY	17
Článok 922	POTVRDENIE ŠTARTOV	18
Článok 923	ŠTAROVNÉ PORADIE	18
Článok 924	PREHLIADKY A INŠPEKCIE	19
Článok 925	HODNOTENIE	21
Článok 926	CUDZIA POMOC	22
Článok 927	SUROVOŠŤ (HRUBÉ ZAOBCHÁDZANIE)	22
Článok 928	DOPRAVA, VÝLOHY A UBYTOVANIE	23
HLAVA II	SKÚŠKA A – DREZÚRA	23
Článok 929	ZÁSADY	23
Článok 930	OBDĽŽNIK	23
Článok 931	DREZÚRNE ÚLOHY	23
Článok 932	PODMIENKY	24
Článok 933	HODNOTENIE	24
Článok 934	CHODY	24
Článok 935	CELKOVÝ DOJEM	26
Článok 936	BODOVÉ HODNOTENIE	27
Článok 937	SÚHRN PENALIZÁCIÍ V DREZÚRE	28
Článok 938	HODNOTENIE	28
HLAVA III	SKÚŠKA B – MARATÓN	29
Článok 939	VŠEOBECNE	29
Článok 940	SÚŤAŽIACI	29
Článok 941	TRAŤ	29
Článok 942	PREKÁŽKY V ÚSEKU E	30
Článok 943	PREHLIADKA TRATE	31
Článok 944	ČASY	32
Článok 945	PENALIZÁCIA NA TRATI MARATÓNU	33
Článok 946	PENALIZÁCIA V PREKÁŽKACH	34
Článok 947	ROZHODCOVIA	35
Článok 948	FUNKCIONÁRI	35
Článok 949	HODNOTENIE	36
HLAVA IV	SÚŤAŽ C: PREKÁŽKOVÁ JAZDA (KUŽELE)	39
Článok 950	VŠEOBECNE	39
Článok 951	TRAŤ	39

Článok 952	PREKÁŽKY	40
Článok 953	SÚHRN SÚŤAŽE C	41
Článok 954	SÚŤAŽ	42
Článok 955	ŠTARTOVNÉ PORADIE	42
Článok 956	PENALIZÁCIA	42
Článok 957	PREHĽAD PENALIZÁCIÍ V SKÚŠKE C	44
Článok 958	ROZJAZDA	46
Článok 959	SÚŤAŽ NA ČAS	46
Článok 960	DVOJFÁZOVÁ SÚŤAŽ	46
PRÍLOHA 1:	KVALIFIKÁCIA MEDZINÁRODNÝCH ROZHODCOV	48
1.	Kategórie rozhodcov	48
2.	Kvalifikačné požiadavky na rozhodcov	48
3.	Menovanie rozhodcov	48
4.	Obmedzenia	48
PRÍLOHA 2	KVALIFIKÁCIA STAVITEĽOV TRATÍ	50
1.	Kategórie medzinárodných staviteľov tratí	50
2.	Kvalifikačné požiadavky na staviteľov tratí	50
3.	Menovanie staviteľov tratí	50
4.	Obmedzenia	50
PRÍLOHA 3	KVALIFIKÁCIA TECHNICKÝCH DELEGÁTOV	52
1.	Kategórie technických delegátov	52
2.	Kvalifikačné požiadavky na technických delegátov	52
3.	Menovanie technických delegátov	52
4.	Obmedzenia	52
PRÍLOHA 4	NÁKRES DREZÚRNEHO OBDĽŽNIKA PRE ÚLOHU 8a	54
PRÍLOHA 4A	NÁKRES DREZÚRNEHO OBDĽŽNIKA	55
PRÍLOHA 5	NÁKRES MALÉHO DREZÚRNEHO OBDĽŽNIKA	56
PRÍLOHA 6	ODLIŠNOSTI V PRAVIDLÁCH PRE „5 ÚSEKOVÝ MARATÓN“	57
PRÍLOHA 7	UZATVORENÉ KOMBINOVANÉ PREKÁŽKY	58
1.	Jednoduché "L"	58
2.	Dvojité "L"	59
3.	Jednoduché "U"	60
4.	Dvojité "U"	61
5.	Box	62
6.	Dvojitý Box	63
PRÍLOHA 8	OTVORENÉ KOMBINOVANÉ PREKÁŽKY	64
1.	VLNOVKA: ČI. 952.3	64
2.	CIK-ČAK: ČI. 952.3	65
PRÍLOHA 9	MOSTÍK: ČI. 952.4	66
PRÍLOHA 10	NÁRODNÉ DOPLNKY K PRAVIDLÁM	67
PRÍLOHA 11	TERÉNNÁ PREKÁŽKOVÁ JAZDA	68
PRÍLOHA 12	PRAVIDLÁ ZÁPRAHOVÝCH SÚŤAŽÍ V HALE	69

Anotácia

Toto vydanie je platné ako pravidlá jazdeckého športu Slovenskej jazdeckej federácie (SJF) od 1. januára 2009 (aktualizované o zmeny a doplnky platné k 1.1.2011)

Všetky pravidlá, predpisy, alebo iné texty týkajúce sa rovnakého predmetu, vydané pred týmto dátumom strácajú platnosť

Pravidlá sú obsahovým prekladom medzinárodných pravidiel FEI **Rules for International Combined Driving Events**, 10. vydanie platné od 1. januára 2009.

V prípade rozporu textu originálu a prekladu, je rozhodujúci text originálu.

Doplnky k pravidlám, ktoré platia len pre národné súťaže, sú v texte označené symbolom  a uvedené v prílohe č. 10 týchto pravidiel

Pozn.: ~~V prípade organizovania halových záprahových súťaží záprahová komisia SJF doporučuje organizátorom využiť pravidlá CJF, konkrétne čl. 961 a 962 (pravidlá terénnej prekážkovej jazdy a záprahových súťaží v hale sú v prílohe č. 11 a 12)~~

Preambula

Toto vydanie pravidiel pre medzinárodné kombinované súťaže záprahov vstupuje do platnosti **1. januára 2009**. Od tohto dátumu, všetky ostatné texty týkajúce sa tej istej záležitosti (včítane iných vydaní, oficiálnych zápisov, memorandá alebo bulletinov). Aj keď táto príručka stanovuje podrobné pravidlá FEI, ktorými sa riadia medzinárodné kombinované súťaže záprahov, musia byť čítane spolu s platnými stanovami, Všeobecnými pravidlami, Veterinárnymi predpismi FEI a prílohami, ktoré tvoria súčasť týchto pravidiel, súčasne s akýmikoľvek dodatkami

Tieto pravidlá nemôžu obsiahnuť všetky možné situácie. Za akýchkoľvek nepredvídateľných alebo výnimočných okolností je povinnosťou zboru rozhodcov, aby prijal rozhodnutie v športovom duchu, berúc do úvahy či to prinesie nejaké výhody a blaho pre koňa. Ich rozhodnutie by malo odrážať čo najvernejšie cieľ týchto pravidiel a Všeobecných pravidiel FEI. V rámci tejto publikácie slovo „kôň“ zahŕňa koňa prípadne ponyho; mužský rod zahŕňa aj ženský a jednotné číslo aj množné, pokiaľ nejaké špecifické pravidlo neurčuje inak. Zvláštna publikácia, „Smernice pre organizátorov a funkcionárov“ dopĺňa interpretáciu týchto pravidiel. Najnovšie vydanie je dostupné na webovej stránke FEI:

<http://www.fei.org>

HLAVA I VŠEOBECNE**Článok 900: ZDRAVIE KOŇA**

Medzinárodná jazdecká federácia (FEI) očakáva od všetkých, ktorí sú zaangažovaní do medzinárodného jazdeckého športu, že budú dodržiavať FEI Kódex správania sa a že budú uznávať a akceptovať, že vždy musí byť prvoradé blaho koňa a nesmie byť nikdy podriadené konkurenčným alebo komerčným vplyvom.

- 900.1** Vo všetkých fázach prípravy a tréningu, blaho koňa musí byť nadradené všetkým ostatným požiadavkám. To sa týka dobrého riadenia koňa, tréningových metód, podkováčstva, výstroja a prepravy
- 900.2** Kone a súťažiaci musia byť v dobrej kondícii, spôsobilí a v dobrom zdravotnom stave aby mohli súťažiť. To zahŕňa použitie liekov, chirurgické postupy, ktoré ohrozujú blaho koňa alebo jeho bezpečnosť, žrebnosť v prípade kobýl a nevhodné použitie pomôcok
- 900.3** Súťaže nesmú byť škodlivé pre blaho koňa, čo v sebe zahŕňa venovanie významnej pozornosti súťažným tratiam, povrchom, poveternostným podmienkam, ustajneniu, bezpečnosti priestorov a spôsobilosti koňa pre ďalšiu prepravu po ukončení súťaže.
- 900.4** Musí sa vynakladať veľké úsilie, aby sa zabezpečilo, že koňom sa dostane primeranej pozornosti po ukončení súťaže a že sa s nim bude zaobchádzať ľudsky, keď sa skončí ich súťažná kariéra. Týka sa to náležitej veterinárnej starostlivosti, zranení zo súťaží, eutanázie a dôchodku.
- 900.5** FEI trvá na tom, aby všetci, ktorí sú zaangažovaní v jazdeckom športe dosiahli najvyššiu úroveň vzdelania vo svojej odbornosti.

Úplná kópia tohto kódexu starostlivosti o zdravie koňa sa dá získať od FEI, Fédération Equestre Internationale, Avenue Mon- Repos 24, CH- 1000, Lausanne 5, Switzerland. Telephone: +41 21 310 47 47. Kódex je k dispozícii v angličtine a francúzštine. Kódex je tiež dostupný na web stránke FEI: www.fei.org

Článok 901: POSTROJE A KOČ

- 901.1** Minimálna vzdialenosť medzi koňom a kočiárom pri ťahu (predná časť rámu koča: 40 cm, kĺb váhy: 50 cm)
- 901.2** Rozporky pre kone: najmenej 60 cm široké
- 901.3** Dĺžka oja: Oje pre kone a pony by malo dosahovať do polovice dĺžky krku pri ťahu; neplatí pri použití chomúta.
- 901.4** Šírka chomúta: minimálne 45 cm. Chomút nesmie žiadnou svojou časťou zasahovať za plece koňa. Náojné remene musia byť dostatočne dlhé, tak aby umožňovali voľný pohyb koní.
- 901.5** Pre štvorzáprahy, váha náojných (predných) koní musí mať rozmer najmenej 1 m a rozporky najmenej 50 cm.
- 901.6** Pre jednozáprahy, vzdialenosť medzi koňom a kočiárom v ťahu nesmie byť menej ako 50 cm.
- 901.7** Nánosník, pripojenie, alebo iný výstroj, ktorý bráni, alebo mohol by brániť, voľnému prístupu vzduchu do nozdier koňa alebo pony, je neprípustný.
- 901.8** Klapky na oči a iný výstroj, nesmie koňom a pony brániť vo výhlade vpred, alebo byť tak tesný, že by to spôsobovalo podráždenie očí.
- 901.9** Minimálna vzdialenosť medzi kočom a pony v ťahu musí byť taká, aby to nebránilo voľnému pohybu pony.
- 901.10** Rozporky a náojné váhy musia byť dostatočne široké, aby nebránili voľnému pohybu pony.
- 901.11** Šírka chomúta alebo náojné remene musia byť dostatočne dlhé, tak aby nebránili voľnému pohybu pony.
- 901.12 Bezpečnosť**
- 901.12.1** Kedykoľvek je kôň (kone) zapriahnutý/zapriahaný na území pretekov do koča, musí byť spolujazdec po celú dobu prítomný a schopný v prípade potreby poskytnúť pomoc.
- 901.12.2** Súťažiaci môže zosadnúť z koča iba ak je spolujazdec pri hlave koňa/koní, alebo pokiaľ odovzdá oťažie inej zodpovednej osobe na koči
- 901.12.3** Kôň nesmie byť vodený, pokiaľ je zapriahnutý v koči
- 901.13** Pri porušení týchto pravidiel musí byť zborom rozhodcov udelené napomenutie, alebo žltá karta. Podobné opakovanie na tých istých pretekoch má za následok udelenie druhej žltej karty.

Článok 902 ZÁSADY**902.1 Medzinárodné pravidlá**

Cieľom týchto Pravidiel je štandardizácia medzinárodných kombinovaných záprahových súťaží, ako je len možné, a vytvorenie spravodlivých a všetkým súťažiacim známych podmienok na takýchto závodoch. Preto je potrebné stanoviť presné a podrobné pravidlá pre konanie medzinárodných súťaží.

902.2 Vlastné rozhodnutia organizačných výborov

Je veľmi dôležité, aby boli tieto Pravidlá čo najpresnejšie dodržiavané na všetkých medzinárodných majstrovstvách a na každých závodoch označených ako „medzinárodné“.

Organizačné výbory budú dodržiavať tieto pravidlá, avšak môžu na základe vlastného rozhodnutia usporiadať súťaže tak, aby boli zaujímavé a náročné pre súťažiacich a atraktívne pre divákov.

902.3 Penalizácia

- 902.3.1 Zbor rozhodcov musí prísne dodržiavať použitie týchto Pravidiel na závodoch a v každej skúške. Súťažiaci, ktorí tieto Pravidlá porušia, môžu byť diskvalifikovaní alebo vylúčení, pokiaľ príslušný článok Pravidiel neukladá inú penalizáciu.
- 902.3.2 Žltá karta – ak je spáchaná surovosť na koňoch v akejkoľvek podobe, alebo nevhodné chovanie voči druhej osobe počas prieihu závodu, alebo akejkoľvek súvisiacej časti závodu, môže predseda zboru rozhodcov, predseda odvolacej komisie a FEI hlavný komisár (steward) v rámci právneho systému, udeliť zodpovednej osobe žltú kartu (y) (viď. Všeob. pravidlá)

902.4 Diskvalifikácia (D)

- 902.4.1 Súťažiaci a kone môžu byť diskvalifikovaní, ak kedykoľvek počas závodov porušia ktorýkoľvek bod týchto Pravidiel. Súťažiaci, ktorý bude diskvalifikovaný sa už ďalej nemôže ďalej závodov zúčastňovať, ani vyhrať žiadnu z cien. Proti súťažiacemu, ktorý poruší Pravidlá, môže byť ďalej vedené disciplinárne pokračovanie jeho národnou federáciou (NF), alebo FEI, pokiaľ je odvolacím výborom závodov alebo zahraničným rozhodcom oznámené takéto porušenie FEI, alebo je udelená žltá karta.

902.5 Vylúčenie (E)

- 902.5.1 Pri porušení niektorého z týchto pravidiel, môže byť súťažiaci vylúčený zo súťaže.
- 902.5.2 Súťažiaci, ktorý je vylúčený v skúške A, môže pokračovať v skúške B a C. Súťažiaci, ktorí sú vylúčení v skúške B, môžu pokračovať v skúške C.

902.6 Vzdanie súťaže (R)

- 902.6.1 Jazdec, ktorý z akéhokoľvek dôvodu nemieni pokračovať v súťaži, môže v priebehu ktorejkoľvek skúšky vzdať. Ak súťažiaci vzdá, môže mu byť povolené zúčastniť sa ďalšej skúšky.

902.7 Odstúpenie súťažiaceho (W) [Withdrawn]

- 902.7.1 Súťažiaci, ktorý z akéhokoľvek dôvodu neodštartuje v jednej zo skúšok, sa považuje za súťažiaceho, ktorý odstúpil. Ak súťažiaci odstúpil, nemôže sa ďalej zúčastniť súťaže.

902.8 Krivajúci alebo nespôsobilý kôň

- Ak je kôň vyhlásený za krivajúceho alebo nespôsobilého:
- 902.8.1 hlavným rozhodcom v skúške A, kôň bude diskvalifikovaný a nebude pokračovať v žiadnej ďalšej skúške
- 902.8.2 členom zboru rozhodcov v skúške B, alebo C, kôň bude vylúčený

902.9 Umiestnenia a peňažné ceny

- 902.9.1 Súťažiaci, ktorí vzdajú alebo sú vylúčení z ktorejkoľvek skúšky, sa nemôžu umiestniť v tejto súťaži, alebo v konečnej klasifikácii.
- 902.9.2 Súťažiaci môžu obdržať peňažné ceny v súťaži, v ktorej neboli diskvalifikovaní, vylúčení či odstúpili.

Článok 903 DEFINÍCIE**903.1 Kombinované záprahové súťaže**

Seriál jednej alebo viacerých súťaží, ktoré sú zahájené jednu hodinu pred začiatkom prvej inšpekcie koní a končiacie pol hodiny po zverejnení konečných výsledkov

903.2 Skúšky

Časti kombinovaných záprahových súťaží: ako napr. skúška A – Drezúra; skúška B – Maratón; skúška C – Prekážková jazda.

903.3 Zosadnutie

903.3.1 Vedomé opustenie koča súťažiacim alebo spolujazdcom. Čl. 946.3, čl. 956.5

903.3.2 Opustenie koča súťažiacim alebo spolujazdcom v súvislosti s nehodou (vypadnutie). Čl. 946.3, čl. 956.5

903.4 Územie konania pretekov. Všetky plochy slúžiace pre jednotlivé súťaže – priestory pre prípravu a opracovanie, priestory pre ustajnenie a parkovisko automobilov.

903.5 Prihláška. Súťažiaci (jazdec), kone, spolujazdec, postroje a koč zodpovedajúci predpisom podľa týchto pravidiel.

903.6 Funkcionári pretekov - vid'. Všeobecné pravidlá

903.7 Kôň - Kôň alebo pony spôsobilý pretekov podľa čl. 914

903.8 Organizačný výbor – vid'. Všeobecné pravidlá.

903.9 Rozpis. Oficiálny dokument obsahujúci detaily pretekov, pripravený organizačným výborom a schválený FEI alebo príslušnou národnou federáciou pre národných pretekoch.

Článok 904 ORGANIZÁCIA

904.1 Súťaže. Majstrovstvá jednotlivcov a družstiev sú nasledovné:

904.1.1 Majstrovstvá sveta štvorzáprahov koní CH-M-A-4

904.1.2 Majstrovstvá sveta dvojzáprahov koní CH-M-A-2

904.1.3 Majstrovstvá sveta jednozáprahov koní CH-M-A-1

904.1.4 Kombinované majstrovstvá sveta pony CH-M-A-P 1, 2, 4

904.2 Organizácia

904.2.1 V zásade všetky majstrovské súťaže musia byť organizované v súlade so Všeobecnými pravidlami a Pravidlami pre záprahy.

904.2.2 V párných rokoch FEI vyzýva NF (národné federácie) k zorganizovaniu majstrovstiev sveta štvorzáprahov a jednozáprahov sveta.

904.2.3 V nepárných rokoch FEI vyzýva NF k zorganizovaniu Kombinovaných majstrovstiev sveta pony a Majstrovstiev sveta dvojzáprahov koní.

904.3 Typy súťaží

904.3.1 Majstrovské súťaže () musia vždy obsahovať všetky tri skúšky.

904.3.2 Organizačné výbory medzinárodných záprahových súťaží (CAI) môžu zaradiť dve alebo tri skúšky v rôznej kombinácii. Skúška B (maratón) musí byť považovaná za najdôležitejšiu a môže sa konať pred skúškou A alebo až po nej. Ak je súčasťou súťaže i skúška C, musí sa ísť ako posledná. (◇)

904.3.3 Národných súťaží (CAN) sa môže zúčastniť najviac osem zahraničných súťažiacich, maximálne zo štyroch národov.

904.4 Kategórie záprahov

Súčasťou jedných závodov môžu byť všetky ďalej uvedené kategórie alebo ktorákoľvek z nich, avšak každá bude hodnotená samostatne.

Kone – jednozáprahy Pony – jednozáprahy

Kone – dvojzáprahy Pony – dvojzáprahy

Kone – tandem Pony – tandem

Kone štvorzáprahy Pony – štvorzáprahy

904.5 Kategórie súťaží

Existujú štyri typy medzinárodných súťaží:

	Družstvá	Peňažné ceny	Maratón
Majstrovstvá	áno	áno	3 úseky
CAIO	áno	áno	3 úseky
CAI – A	nie	áno	3 úseky*
CAI – B	nie	voliteľné	3 úseky*

* 5 úsekový maratón je dovolený pre štvorzáprahy a dvojzáprahy, ak je schválený organizačným výborom a uverejnený v rozpise. Pozri prílohu 6 o rozdieloch

904.6 Doplnkové súťaže

Organizačné výbory môžu v priebehu Majstrovstiev a CAIO usporiadať súťaže CAI-A alebo CAI-B pre ďalšie kategórie záprahov. Takéto súťaže musia taktiež spĺňať tieto Pravidlá. Pre všetky kategórie môže byť použitá rovnaká trať maratónu, ale súťažiaci CAI môžu štartovať až po súťažiacich Majstrovstiev sveta alebo CAIO

904.7 Termíny súťaží

- 904.7.1 Žiadosti o termíny súťaží CAI-A musia byť zaslané generálnemu sekretárovi FEI, najneskôr však do 1. októbra v roku, ktorý predchádza roku konania súťaže (viď Všeob. pravidiel, článok 102).
- 904.7.2 Žiadosti o termíny súťaží CAI-B musia byť zaslané generálnemu sekretárovi FEI najneskôr 16 týždňov pred konaním súťaže (viď Všeob. pravidiel)
- 904.7.3 Žiadosť o termín CAIO alebo Majstrovstiev sveta musí zodpovedať Všeob. pravidlám.

904.8 Funkcionári

- 904.8.1 Hlavný rozhodca a členovia zboru rozhodcov musia byť určený v súlade s článkom 906.
- 904.8.2 Technický delegát musí byť určený v súlade s článkom 907.
- 904.8.3 Staviteľ trate musí byť určený v súlade s článkom 910.
- 904.8.4 Hlavný komisár pre záprahy (steward) musí byť menovaný v súlade s článkom 911.
- 904.8.5 Zloženie a menovanie odvolacej komisie sa musí riadiť požiadavkami článku 912.

Článok 905 ROZPIS A KVALIFIKÁCIA**905.1 Návrh rozpisu**

Najneskôr 16 týždňov pred konaním závodov musia organizačné výbory majstrovstiev, CAIO, CAI-A a CAI-B zaslať návrh rozpisu prostredníctvom SJF generálnemu sekretárovi FEI na schválenie. Návrh rozpisu musí obsahovať všeobecné podmienky pre každú navrhovanú skúšku a zároveň konkrétne podmienky, ktoré chce OV stanoviť a ktoré nie sú uvedené v týchto Pravidlách

Po schválení generálnym sekretárom FEI môže byť rozpis odoslaný prostredníctvom Narodnej federácie jednotlivým NF, v žiadnom prípade nie jednotlivým súťažiacim.

905.2 Konečný rozpis

Organizačný výbor musí zaslať FEI definitívny rozpis aspoň 4 týždne pred konaním akýchkoľvek závodov uvedených v predošlom odstavci.

905.3 Spôsob kvalifikácie pre majstrovstvá

- 905.3.1 Kvalifikačné podmienky pre každé Majstrovstvá sveta budú publikované na webových stránkach FEI ~~a v Bulletin~~ najmenej 18 týždňov pred šampionátom, pokiaľ to je vykonateľné.
- 905.3.2 FEI zverejní maximálny počet trestných bodov dosiahnutých na majstrovstvách v skúške A (drezúra), ktoré jazdca kvalifikujú k pokračovaniu v skúške B a C. Takéto maximum trestných bodov za drezúru sa bude vzťahovať iba na vykonané cviky. Konečné rozhodnutie je na zbere rozhodcov, či súťažiaci môže pokračovať

v skúške B a C, s uvážením všetkých prispievajúcich faktorov. Proti tomuto rozhodnutiu sa nedá odvolať.

- 905.3.3 Jazdci a kone sa nemusia kvalifikovať ako kombinácia, ale musia sa kvalifikovať v tej istej kategórii, v ktorej budú súťažiť.
- 905.3.4 Národné federácie sú zodpovedné za splnenie všetkých kvalifikačných podmienok. Tento postup je povinný pre všetky Majstrovstvá sveta FEI. Osvedčenie o kvalifikácii a záznam o výsledkoch musí NF zaslať Organizačnému výboru spolu s menovitou prihláškou, bez týchto údajov je prihláška je považovaná za neplatnú. Vid' Všeob. pravidiel.
- 905.3.5 Národná federácia, ktorá poskytne nesprávne informácie bude nahlásená „Právnej komisii“ FEI.
- 905.3.6 Národná Federácia, ktorá chce usporiadať národné preteky pre jazdcov a kone ako kvalifikačné, musí najprv dostať povolenie od FEI. V zbere rozhodcov musia byť najmenej dvaja medzinárodní rozhodcovia, obaja schválení FEI a jeden z nich musí byť zahraničný. Ako kvalifikačný výsledok drezúry sa berie skóre udelené medzinárodnými rozhodcami.

905.4 Majstrovstvá sveta štvorzáprahov koní

- 905.4.1 Každá NF môže prihlásiť maximálne šesť štvorzáprahov s maximálne desiatimi koňmi na jeden štvorzáprah v menovitej prihláške a maximálne tri štvorzáprahy s maximálne piatimi koňmi na jeden štvorzáprah v definitívnej prihláške.
- 905.4.2 Pokiaľ NF môže vyslať iba dvoch jazdcov, musia byť prihlásení ako družstvo.
- 905.4.3 NF sú oprávnené vyslať vedúceho družstva a veterinára, ktorým sa dostane tých istých výsad ako jazdcom.
- 905.4.4 Pokiaľ NF nemôže vyslať družstvo, môže prihlásiť jednotlivca podľa podmienok popísaných v 4.1

905.5 Majstrovstvá sveta dvojzáprahov koní

- 905.5.1 Každá NF môže prihlásiť maximálne šesť dvojzáprahov s maximálne šiestimi koňmi na dvojzáprah v menovitej prihláške a maximálne tri dvojzáprahy s tromi koňmi v definitívnej prihláške.
- 905.5.2 Pokiaľ NF môže vyslať iba dvoch jazdcov, musia byť prihlásení ako družstvo.
- 905.5.3 NF sú oprávnené vyslať vedúceho družstva a veterinára, ktorým sa dostane tých istých výsad ako jazdcom.
- 905.5.4 Pokiaľ NF nemôže vyslať družstvo, môže prihlásiť jednotlivca podľa podmienok popísaných v 5.1

905.6 Majstrovstvá sveta jednozáprahov koní

- 905.6.1 Každá NF môže prihlásiť šesť jednozáprahov s maximálne dvoma koňmi na jednozáprah v menovitej prihláške a tri jednozáprahy s jedným koňom na jednozáprah v definitívnej prihláške.
- 905.6.2 Pokiaľ NF môže vyslať iba dvoch jazdcov, musia byť prihlásení ako družstvo.
- 905.6.3 NF sú oprávnené vyslať vedúceho družstva a veterinára, ktorým sa dostane tých istých výsad ako jazdcom.
- 905.6.4 Pokiaľ NF nemôže vyslať družstvo, môže prihlásiť jednotlivca podľa podmienok popísaných v 6.1.
- 905.6.5 Národné družstvo môže mať jedného náhradného kmoňa prihláseného v nominačnej prihláške. Jazdec, ktorý použije náhradného koňa, nemôže byť klasifikovaný v súťaži jednotlivcov a je klasifikovaný iba ako člen družstva. Náhradný kôň môže byť vymenený iba raz, najneskôr jednu hodinu pred začiatkom skúšky A – táto výmena musí byť oznámená písomne organizačnému výboru.

905.7 Majstrovstvá sveta všetkých kategórií pony

- 905.7.1 Národné družstvo musí mať najmenej jeden jednozáprah, jeden dvojzáprah a jeden štvorzáprah a každá NF môže vyslať maximálne šesť súťažiacich, pozostávajúcich z dvoch jednozáprahov, dvoch dvojzáprahov a dvoch štvorzáprahov.
- 905.7.2 Počet pony je nasledovný:

Kategória	Nominačná prihláška	Definitívna prihláška
Jednozáprah	2	1
Dvojjzáprah	6	3
Štvorzáprah	10	5

- 905.7.3 Pokiaľ nemôže NF vyslať družstvo, môže vyslať maximálne dvoch súťažiacich z každej kategórie.
- 905.7.4 Do súťaže jednozáprahov môže byť prihlásený jeden náhradný pony. Jazdec, ktorý použije náhradného pony, nemôže byť klasifikovaný v súťaži jednotlivcov a je klasifikovaný iba ako člen družstva. Náhradný pony môže byť vymenený iba raz, najneskôr jednu hodinu pred začiatkom skúšky A – táto výmena musí byť oznámená písomne organizačnému výboru.
- 905.7.5 Usporiadateľská krajina má právo prihlásiť dvoch jednotlivcov do každej kategórie.
- 905.7.6 Každá NF je oprávnená vyslať vedúceho družstva a veterinára, ktorým sa dostane tých istých výsad ako jazdcom.
- 905.8 Prihlášky**
- 905.8.1 Počet koní, ktoré je možné prihlásiť do súťaže, musí byť v súlade s rozpisom.
- 905.8.2 Všetci pozvaní alebo nominovaní súťažiaci na medzinárodné preteky musia byť prihlásení prostredníctvom svojich NF. Všetci zahraniční súťažiaci vybraní svojou NF musia byť odsúhlasení organizačným výborom. Organizačné výbory môžu ktorúkoľvek prihlášku zamietnuť.
- 905.8.3 Na Majstrovstvá sveta môžu NF prihlásiť iba tých súťažiacich, ktorí sa kvalifikovali podľa podmienok stanovených príslušnou technickou komisiou a schválených Predsedníctvom.
- 905.8.4 Pokiaľ je NF prihlásených na preteky viacero súťažiacich ako stanovený počet pre družstvo, musí vedúci družstva vybrať jazdcov a kone pre oficiálne družstvo a to najneskôr do prvej inšpekcie koní.
- 905.8.5 Organizačný výbor nemôže za žiadnych okolností obmedziť počet prihlášok spôsobilých kvalifikovaných súťažiacich alebo družstiev na Majstrovstvá sveta FEI.
- 905.8.6 Prihlášky na Majstrovstvá sveta FEI seniorov musia povinne prebehnúť v troch fázach podľa nižšie uvedených článkov 905.8.6.1, 905.8.6.2 a 905.8.6.3.
- 905.8.6.1 Predbežné prihlášky musia byť podané OV najneskôr osem týždňov pred začiatkom pretekov. Predbežná prihláška znamená, že NF má jasnú predstavu o vyslaní jazdcov na preteky. Musí taktiež uviesť, či uvažuje vyslať iba jednotlivcov alebo družstvo, alebo družstvo a jednotlivcov.
- 905.8.6.2 Nominačné prihlášky musia byť podané OV najneskôr štyri týždne pred začiatkom pretekov a obsahovať zoznam s menami súťažiacich a koní, z ktorých bude zostavené definitívna prihláška a z ktorých bude vyberané pre akúkoľvek výmenu. Taktiež musí byť uvedené, koľko jazdcov a koní zamýšľa NF vyslať. Počet prihlásených jazdcov a koní nesmie presiahnuť dvojnásobok počtu uvedeného v rozpise. Akonáhle je nominačná prihláška odoslaná, NF môžu vyslať menej jazdcov alebo koní, ale nikdy viac ako je uvedené v nominačnej prihláške NF. NF, ktorá sa neriadi nominačnou prihláškou odoslanou OV a ani sa mu patrične neospravedlní, bude OV nahlásený generálnemu sekretárovi FEI a jeho prostredníctvom FEI.
- 905.8.6.3 Definitívne prihlášky musia byť podané OV najneskôr štyri dni pred začiatkom pretekov. Tieto obsahujú konečný výber jazdcov a koní ktorí na preteky odcestujú. Prihláška nesmie presiahnuť uvedený počet a musí byť vybraná zo zoznamu mien nominačnej prihlášky. Po odoslaní definitívnej prihlášky je možná výmena jazdcov a/alebo koní iba na zvláštne povolenie OV.

Pravidlá pre medzinárodné súťaže záprahov

10. vydanie, platné od 1. januára 2009

- 905.8.7 Prihlášky koní musia obsahovať meno/mená, rasu, pohlavie, vek, farbu, krajinu narodenia, reprezentujúci štát, číslo pasu a príslušnú kvalifikáciu.
- 905.8.8 Pokiaľ NF vyšle viac jazdcov a/alebo koní ako je uvedené v nominačnej prohláske nie je OV povinný ich ubytovať, alebo im umožniť účasť na pretekoch.
- 905.8.9 Jazdec môže na závodoch stiahnuť akéhokoľvek alebo všetky z jeho koní, ale nemôže doplniť kone, ktoré neboli dopredu do súťaže nahlásené, bez schválenia OV a zborom rozhodcov.
- 905.8.10 Pokiaľ NF prihlási v menovitej prihláske družstvo a zistí že nie je schopná ho vyslať, musí o tom okamžite informovať OV.
- 905.8.11 Družstvá alebo jednotlivci, ktorí boli definitívne NF prihlásení azávodov sa nezúčastnili bez platného ospravedlnenia, musia byť nahlásení zahraničným rozhodcom/technickým delegátom generálnemu sekretárovi a jeho prostredníctvom tribunálu FEI. Účasť na iných závodoch v rovnakom termíne nie je považované za platné ospravedlnenie zo závodov, na ktoré sa jazdec prihlásil a nezúčastnil sa ich.
- 905.8.12 NF nemôže zaslať definitívnu prihlášku rovnakého jazdca/koňa viacerím OV pod hrozbou diskvalifikácie jazdca/koňa zo závodov, ktorých sa jazdec/kôň eventuálne zúčastní.
- 905.8.13 Tí, ktorí odstúpia po dátume definitívnych prihlášok bez oznámenia, budú povinní uhradiť OV finančné straty, ktoré im vznikli z dôvodu neskorého odvolania alebo neoznámenia (napr. ustajnenie, náklady na ubytovanie).

905.9 Prihlášky na závody CAI.

- 905.9.1 Závody CAI-A a CAI-B sú predovšetkým závodmi pre jednotlivcov bez presného udania počtu závodníkov alebo národov, ktoré môžu byť prihlásené.
- 905.9.2 So súhlasom hostiteľskej federácie sa môžu závodov CAI-B zúčastniť zahraniční súťažiaci, ktorí na území štátu hostiteľskej federácie žijú.

905.10 Prihlášky na Majstrovstvá sveta a CAIO

Majstrovstvá sveta a CAIO sú otvorené pre národné družstvá. Národné družstvo tvoria traja súťažiaci rovnakej národnosti. Na závodoch na ktoré môže NF vyslať iba dvoch súťažiacich, musia byť títo prihlásení ako družstvo. Pokiaľ môže federácia poslať iba jednotlivú prihlášku, bude posudzovaná ako prihláška jednotlivca.

905.11 Dodatočná prihláška jednotlivca

- 905.11.1 Je na uvážení OV všetkých NF, ktoré prijímajú nominačné prihlášky družstiev, prizvať k prihláseniu dodatočné prihlášky jednotlivcov.
- 905.11.2 Hostiteľská krajina môže prihlásiť 3 prihlášky jednotlivcov. Pre majstrovstvá sveta pony všetkých kategórií, 2 na každú kategóriu. Výnimka môže byť povolená Záprahovou komisiou FEI spoločne s Technickým delegátom.
- 905.11.3 Dátum druhej menovitej prihlášky musí byť uvedený v rozpise, pokiaľ je OV rozhodnutý vyzvať NF k podaniu dodatočných prihlášok jednotlivcov.
- 905.11.4 Počet prihlásených jazdcov na menovitých prihláškach môže byť dvojnásobkom počtu povoleného pre definitívne prihlášky.

Článok 906 ROZHODCOVIA

906.1 Rozhodcovia

Na všetkých medzinárodných závodoch musia byť minimálne traja, ale nie viac ako piati rozhodcovia pre každú kategóriu. Spoločne tvoria rozhodcovský zbor.

906.2 Zloženie zboru rozhodcov (viď Všeobecné pravidlá)

- 906.2.1 Zbor rozhodcov
(Minimálne požiadavky)

Kategória	Počet rozhodcov	Hlavný rozhodca	Zahraničný rozhodca	Zbor rozhodcov
Majstrovstvá sveta	5	zahraničný oficiálny	oficiálny	1 oficiálny a 2 medzinárodní
CAIO	5	oficiálny	menovaný FEI oficiálny alebo medzinárodný	3 ostatní môžu byť oficiálni alebo medzinárodní
CAI-A	5	oficiálny alebo medzinárodný	oficiálny, medzinárodný alebo kandidát	1 oficiálny alebo medzinárodný a 2 kandidáti
CAI-A	3	oficiálny alebo medzinárodný	oficiálny, medzinárodný alebo kandidát	1 oficiálny alebo medzinárodný
CAI-B	5	oficiálny alebo medzinárodný	oficiálny, medzinárodný alebo kandidát	3 zo zoznamu FEI, alebo senior národný
CAI-B	3	oficiálny alebo medzinárodný	oficiálny, medzinárodný alebo kandidát	1 zo zoznamu FEI alebo senior národný
CAN (kvalifikátor)	3	hociktorý	medzinárodný	medzinárodný

Zbor rozhodcov je určený OV, mimo majstrovstiev sveta, kde je určený FEI.

Národní rozhodcovia dosiahnu seniorskú úroveň po 5 rokoch rozhodovskej práce. Vid' príloha 1, 2.1.1)

906.2.2 Náhradný rozhodca pre majstrovstvá sveta bude určený FEI. Má rovnakú právomoc ako členovia rozhodcovského zboru a požíva rovnaké výhody i v prípade že sa rozhodovaní a protestoch nepodiela.

906.3 Povinnosti zboru rozhodcov

906.3.1 Povinnosti a zodpovednosť zboru rozhodcov je stanovená vo Všeobecných pravidlách.

906.3.2 Každý člen rozhodcovského zboru má právo a povinnosť vylúčiť alebo diskvalifikovať každého koňa, ktorý podľa jeho názoru kríva alebo nie je schopný pokračovať v súťaži v súlede s článkom 902.4 a 902.5

906.3.3 Rozhodcovský zbor zodpovedá za priebeh celých pretekov.

906.3.4 Predseda zboru rozhodcov kontroluje povinnosti a právomoci zboru rozhodcov v priebehu celých pretekov

906.3.5 Všetci členovia zboru rozhodcov budú posudzovať skúšku A. Spravidla zbor rozhodcov nemôže posudzovať viac ako 45 súťažiacich za deň. Tento počet môže byť vo výnimočných prípadoch zvýšený, toto rozhodnutie je na samostatnom uvážení predsedu zboru rozhodcov.

906.3.6 Predseda zboru rozhodcov zodpovedá za kontrolu a uverejnenie výsledkov každej skúšky a súťaže.

906.4 Konflikt záujmov

906.4.1 Rozhodcovia FEI nemôžu rozhodovať na závodoch FEI a zároveň súťažiť v jennom kalendárnom roku v rovnakej kategórii.

906.4.2 Nikto nemôže byť funkcionárom na závodoch, ak výkon jeho povinností bude v sebe zahŕňať konflikt záujmov.

906.4.3 Nasledovné osoby nemôžu byť členmi zboru rozhodcov, odvolacej komisie, alebo funkcionármi na závodoch:

906.4.3.1 Jazdci a majitelia koní, ktorí sa zúčastňujú závodov

906.4.3.2 Vedúci družstiev, funkcionári družstiev, tréneri, zamestnávateľia a zamestnanci súťažiacich. Pozn.: trénerom sa rozumie osoba, ktorá trénuje koňa/jazdca po viac ako 3 dni v období 6 mesiacov pred závodom, alebo akýmkoľvek spôsobom trénuje v období 3 mesiacov pred súťažou

906.4.3.3 Blízky príbuzní majiteľov, jazdcov, vedúcich družstiev a funkcionárov družstva.

906.4.3.4 Osoby, ktoré majú osobný alebo finančný záujem na koňovi alebo jazdcovi, zúčastňujúcim sa na závodoch.

Článok 907 TECHNICKÝ DELEGÁT

907.1 Menovanie

Technický delegát musí byť prítomný na závodoch na ktorých je skúška B a/alebo C.

907.2 Výber

907.2.1 Majstrovstvá sveta. Záprahová komisia FEI menuje zahraničného technického delegáta vybraného zo Zoznamu oficiálnych medzinárodných TD.

907.2.2 CAIO and CAI-A. Organizačný výbor menuje TD vybraného zo zoznamu oficiálnych TD alebo medzinárodných TD. Pre CAIO musí byť TD zo zahraničia.

CAI-B. Organizačný výbor menuje TD vybraného zo zoznamu oficiálnych, medzinárodných alebo medzinárodných kandidátov TD.

907.3 Povinnosti a zodpovednosť technického delegáta

907.3.1 Na Majstrovstvách a CAIO je zodpovedný za schvaľovanie všetkých administratívnych opatrení a to od doby svojho menovania až do skončenia závodov.

907.3.2 Presvedčiť sa, že ubytovanie a strava pre súťažiacich, spolujazdcov a ustajnenie a krmivo pre kone a všetky priestory pre tréning a opracovanie sú po všetkých stránkach vhodné a vyhovujúce.

907.3.3 Zkontrolovať kolbisko a trate a zaistiť, aby technické zariadenia, požiadavky a organizácia boli v súlade s pravidlami FEI pre záprahy a ďalšími súvisiacimi predpismi.

907.3.4 Zaistiť, aby trate a prekážky boli regulérne a bezpečné a aby znalosť miestnych podmienok nezvýhodňovala súťažiacich usporiadajúcej krajiny.

907.3.5 Dať pokyn OV a staviteľovi trate, aby vykonali zmeny, ktoré považuje za nutné.

907.3.6 Zabezpečiť, aby časomerači, pozorovatelia zo zeme, rozhodcovia na prekážkach a zapisovatelia boli správne poučení o svojich povinnostiach, včítane používania a prečítania hodnôt z časomier a stopiek.

907.3.7 Hlásiť hlavnému rozhodcovi, že príslušná trať je pripravená k zahájeniu súťaže.

907.3.8 Pokračovať v sledovaní technického priebehu závodov, včítane odovzdávania údajov zapisovateľom výsledkov a to i potom, keď hlavný rozhodca prevezme kontrolu nad závodom.

907.4 Asistent Technického delegáta

907.4.1 Pre Majstrovstvá sveta môže byť asistent TD z usporiadateľskej krajiny a musí spĺňať najmenej štatút medzinárodného kandidáta TD.

907.4.2 Pokiaľ je asistent TD menovaný pre CAI alebo CAIO, môže byť z usporiadateľskej krajiny a musí mať minimálne 5-ročnú skúsenosť s touto činnosťou a musí spĺňať podmienky podľa prílohy 3.2.

907.4.3 Pre majstrovstvá sveta musí byť asistent TD menovaný a OV je zodpovedný za financovanie asistenta TD.

907.4.4 Menovanie asistenta TD pre CAI a CAIO je voliteľné. Pokiaľ je menovaný, za jeho financovanie zodpovedá OV.

907.5 Konflikt záujmov

Vid' článok 906.4.2./4.3./ 4.3.1 / 4.3.2 / 4.3.3 / 4.3.4

Článok 908 VETERINÁRNY DELEGÁT/ VETERINÁRNA KOMISIA**908.1 Majstrovstvá a CAIO**

Zloženie veterinárnej komisie je pre Majstrovstvá sveta a CAIO povinné a menovanie jej predsedu a členov musí byť v súlade s Veterinárnymi pravidlami.

908.2 CAI-A a CAI-B

OV menuje veterinárneho delegáta vybraného zo zoznamu veterinárnych delegátov v súlade s Veterinárnymi pravidlami.

Článok 909 BEZPEČNOSŤ STAJNÍ**909.1 Majstrovstvá sveta a CAIO**

Vid' Veterinárne pravidlá.

909.2 CAI- A a CAI- B

Ustajnenie všetkých koní v jednej centrálnej stajni nie je povinné, ale OV zodpovedá za kontrolu všetkých stajní tak, aby bili splnené nasledovné minimálne bezpečnostné požiadavky:

909.2.1 Najdôležitejšou prioritou je celková pohoda koní/pony

909.2.2 Ochrana a kontrola všetkých stajní musí byť vykonávaná akonáhle v niektorej z nich sú ustajnené kone.

909.2.3 Bezpečnostné ploty nie sú povinné a je na voľnom uvážení OV či budú inštalované ploty a brányz bezpečnostných príčin.

909.2.4 Ustajnenie musí byť schválené technickým delegátom spoločne s hlavným FEI komisárom (stewardom) v súčinnosti s čl. 909 2.1 and 2.3.

Článok 910 STAVITEĽ TRATÍ**910.1 Menovanie**

Na Majstrovstvá sveta je staviteľ tratí vybraný zo Zoznamu FEI Oficiálnych staviteľov tratí, je menovaný OV a usporiadateľskou NF, a to po predchádzajúcom schválení Záprahovou komisiou FEI (vid'. Všeob. pravidlá)

910.2 Výber

910.2.1 Pre majstrovstvá sveta musí byť staviteľ tratí vybraný zo Zoznamu FEI oficiálnych medzinárodných staviteľov tratí. Pre CAIO a CAI-A musí byť staviteľ tratí vybraný zo Zoznamu FEI oficiálnych medzinárodných alebo medzinárodných staviteľov tratí.

910.2.2 Pre CAI-B musí byť staviteľ tratí vybraný zo Zoznamu oficiálnych medzinárodných, medzinárodných alebo medzinárodných kandidátov staviteľov tratí.

910.2.3 Staviteľ trate môže byť pre všetky skúšky rovnaký, alebo môže byť pre každú skúšku iný.

910.2.4 Meno/mená staviteľa/staviteľov trate, musí byť uvedené v rozpise závodov.

910.2.5 Iba staviteľ trate a jeho štáb môže zmeniť drezúrny obdĺžnik, trať maratónu a prekážkovej jazdy, alebo pracovať na niektorej časti. Každý zýsah znamenajúci zmenu vytýčenej trate alebo charakteru prekážky zo strany jazdca alebo jeho tímu, má za následok jeho vylúčenie z príslušnej skúšky.

910.3 Povinnosti

910.3.1 Staviteľ trate zodpovedá pod dohľadom technického delegáta za:

910.3.1.1 Usporiadanie a vymernie obdĺžnika pre skúšku A.

910.3.1.2 Usporiadanie a vymernie trate a stavbu prekážok pre skúšku B.

910.3.1.3 Usporiadanie a vymernie trate pre skúšku C.

910.3.2 Iba hlavný rozhodca môže nariadiť zahájenie skúšky, a to po oznámení Technického delegáta, že príslušná trať je pripravená..

910.4 Konflikt záujmov

Vid' čl. 906.4.2./4.3./ 4.3.1 / 4.3.2 / 4.3.3 / 4.3.4

Článok 911 Hlavný komisár FEI (Steward)**911.1 Menovanie**

- 911.1.1 Na všetkých Majstrovstvách sveta FEI bude Hlavný komisár (steward) vybraný zo Zoznamu FEI stewardov a musí byť z inej krajiny, ako je krajina kde sa Majstrovstvá sveta konajú.
- 911.1.2 Na všetkých ostatných Medzinárodných závodoch musí OV vybrať Hlavného komisára zo Zoznamu FEI stewardov..

911.2 Povinnosti

- 911.2.1 Komisári pre záprahy sú zodpovední za:
- 911.2.1.1 kontrolu a meranie všetkých kočov po skúške A a C. Na štarte úseku E v skúške B a pokiaľ je to potrebné, na konci úseku E.
- 911.2.1.2 kontrolu udidla každého koňa po skúške A a C. Pred a po skúške B. Nevhodné udidlá musia byť nahlásené Hlavnému rozhodcovi.
- 911.2.1.3 kontrolu dodržiavania predpisov o reklame.
- 911.2.1.4 Hlásenie Hlavnému rozhodcovi každé porušenie pravidiel týkajúcich sa kočov, lampášov, pneumatík, postrojov, uzdenia alebo reklamy.
- 911.2.1.5 Ostatné povinnosti sú stanovené vo Všeob. pravidlách.
Steward alebo ktorýkoľvek funkcionár je povinný okamžite hlásiť Hlavnému rozhodcovi každý prípad surového a nevhodného jednania.
- 911.2.2 Hlavný komisár (steward) musí byť jasne označený počas celej doby konania závodov.

911.3 Konflikt záujmov

Vid' čl. 906 4.2 / 4. 3 / 4.3.1 / 4.3.2 / 4.3.3 / 4.3.4

Článok 912 ODVOLACIA KOMISIA**912.1 Zloženie**

- 912.1.1 Odvolacia komisia zložená z predsedu a aspoň dvoch členov musí byť menovaná pre všetky Majstrovstvá sveta a CAIO. Pre CAI-A môže byť odvolacia komisia tvorená iba predsedom, je to na rozhodnutí OV. Pre CAI-B je menovanie odvolacej komisie nepovinné. Vyššie uvedené musí byť v súlade so Všeobecnými pravidlami.
- 912.1.2 Na Majstrovstvách sveta a CAIO musí byť predseda alebo jeden člen odvolacej komisie zo zahraničia.
- 912.1.3 Veterinárny delegát musí byť k dispozícii ako poradný orgán vo všetkých prípadoch týkajúcich sa veterinárnych záležitostí spojených s údajnou surovosťou na koňoch.

912.2 Menovanie

- 912.2.1 Svetové majstrovstvá na Svetových jazdeckých hrách. Byro FEI menuje predsedu a členov odvolacej komisie. Pre všetky ostatné Majstrovstvá sveta menuje predsedu Záprahová komisia FEI. OV menuje ostatných členov odvolacej komisie.
- 912.2.2 Ostatné Majstrovstvá a medzinárodné závody. OV menuje členov odvolacej komisie so súhlasom Národnej federácie.

912.3 Kvalifikácia

- 912.3.1 Predseda a členovia odvolacej komisie musia byť technicky spôsobilí a musia byť vybraní podľa Všeobecných pravidiel z nasledovných osôb:
- 912.3.1.1 Členovia Záprahovej komisie FEI.
- 912.3.1.2 Osôb zo Zoznamu funkcionárov FEI, aktívnych alebo penzionovaných rozhodcov,, hlavných komisárov, technických delegátov, staviteľov tratí a veterinárov na závodoch FEI.
- 912.3.1.3 Národní rozhodcovia, podľa prílohy 1, 2.1.1.
- 912.3.1.4 Na Majstrovstvách sveta a CAIO, najmenej jeden člen musí byť akreditovaný FEI rozhodca.
- 912.3.1.5 Na CAI-A a CAI-B zo zoznamu aktívnych alebo penzionovaných národných rozhodcov vid' príloha 1. 2.1.1..
- 912.3.1.6 Funkcionári Národnej federácie usporiadateľskej krajiny.

912.4 Schôdzky

- 912.4.1 Odvolanie musia vypočuť všetci členovia odvolacej komisie. O mieste konania a čase schôdzky rozhodne jej predseda.
- 912.4.2 V prípade odvolania proti rozhodnutiu jednotlivých rozhodcov a funkcionárov a v prípadoch, ktoré oznámi komisii rozhodcovský zbor podľa všeob. pravidiel, musí komisia vypočuť obidve strany.

912.5 Rozhodnutia

Rozhodnutia odvolacej komisie sú konečné s výnimkou prípadov uloženia peňažných trestov.

912.6 Konflikt záujmov

Vid' čl. 906.4.2./4.3./ 4.3.1 / 4.3.2 / 4.3.3 / 4.3.4

Článok 913 PODMIENKY PRE ÚČASŤ na závodoch a jazdenie na území závodov.

913.1 Minimálny vek jazdcov a prísediacich

Kategória	Minimálny vek jazdca
Štvorzáprahy, tandem kone	18 rokov
Dvojjzáprahy, kone	16 rokov
Jednozáprahy, kone	16 rokov
Pony – všetky kategórie	14 rokov

- 913.1.2 Jazdci mladší ako 18 rokov musia byť doprevádzaní prísediacim(i) starším(i) ako 18 rokov.
- 913.1.3 Jazdci starší ako 18 rokov musia byť doprevádzaní prísediacim(i) minimálne 14 ročnými
- 913.1.4 Určený vek jazdcov a prísediacich sa počíta od začiatku kalendárneho roku, v ktorom tento vek dosiahnu.
- 913.1.5 Nedodržanie týchto podmienok znamená diskvalifikáciu súťažiaceho..

913.2 Reklama v skúške A a C

- 913.2.1 Názov výrobcu postrojov môže byť umiestnený jedenkrát na každom postroji, na štítku ktorý nebude širší ako pás kože na ktorej je upevnený a dlhší ako 10 cm
- 913.2.2 Názov výrobcu koča môže byť umiestnený na koči, na štítku s plochou max. 50 cm².
- 913.2.3 Identifikácia výrobcu odevov môže byť umiestnená jedenkrát na každom kuse na ploche max 3 cm².
- 913.2.4 Keď je súťažiaci na kolbisku, môže byť názov a/alebo logo osobného sponzora(ov) a sponzora(ov) družstva umiestnené na saku alebo vrchného odevu súťažiaceho vo výške náprsného vrecka na ploche max 80 cm² iba jedenkrát.
- 913.2.5 Keď je súťažiaci na kolbisku, môže byť názov a/alebo logo osobného sponzora(ov) a sponzora(ov) družstva umiestnené na ploche max 16 cm² na obidvoch stranách goliera košele súťažiaceho.
- 913.2.6 Názov alebo logo sponzora, alebo názov či logo asociácie súťažiaceho, môže byť umiestnené na každej strane koča na ploche max 400 cm².

913.3 Reklama v skúške B

- 913.3.1 Reklama je povolená na koči a všetkých odevoch. Názov výrobcu postrojov môže byť umiestnený jedenkrát na každom postroji na štítku, ktorý nebude širší ako pás kože na ktorom je upevnený a dlhší ako 10 cm.

913.4 Penalizácia

Porušenie vyššie uvedených článkov o reklame znamená penalizáciu 20 bodov.

Článok 914 K O N E**914.1 Vek**

914.1.1 Kone pre jednozáprah musia byť najmenej 6 ročné na všetkých závodoch. (◇)

914.1.2 Všetky ostatné kone na závodoch CAI musia byť najmenej 5 ročné (◇)

914.1.3 Všetky kone na CAIO a Majstrovstvách sveta musia byť najmenej 6 ročné

914.2 Výška

Pony pre záprahy nesmie byť vyšší ako 148 cm bez podkov, alebo 149 cm s podkovami. Všetky ostatné kone prevyšujúcu túto výšku sú klasifikované ako kone. Pony pre dojzáprahy a štvorzáprahy, nesmú byť menší ako 108 cm bez podkov, alebo 109 cm s podkovami. Pony pre jednozáprahy a tandem nesmú byť menší ako 120 cm bez podkov a 121 cm s podkovami.

Národné federácie zodpovedajú za to, že jazdci súťažiaci s pony zodpovedajú týmto vyššie uvedeným kritériám.

914.3 Počet

914.3.1 Správny počet koní dohodnutý pre každú kategóriu musí závoditeľ po dobu celej skúšky. Súťažiaci nesmie stiahnuť jedného či viac koní/pony počas skúšky a pokračovať s menším počtom koní ako je počet dohodnutý pre ich kategóriu.

914.3.2 Koň môže v rovnakej skúške štartovať iba raz. (◇)

914.3.3 Porušenie odstavca 3.1 alebo 3.2 sa trestá diskvalifikáciou.

914.4 Zvláštne podmienky

(Vid' Veterinárne pravidlá 1011. 2. 6. 3 – 2.6.5)

Kobyly po štvrtom mesiaci žrebnosti alebo kojace žriebä nesmú závodiť. Pokiaľ sa dodatočne zistí, že kobyla nypriek tomu závodila, bude diskvalifikovaná zo všetkých závodov na ktoré sa vzťahujú tieto podmienky a zodpovedná osoba bude nahlásená Gen. sekretárovi, ktorí na ňu upozorní právnu komisiu.

Článok 915 PREUKAZY KONÍ

Všetky kone prihlásené do akejkoľvek súťaže na závodoch CAI-B v zahraničí a všetky kone prihlásené na závody CAI-A, CAIO a lebo Majstrovstvá sveta doma I v zahraničí musia mať oficiálny pas FEI alebo národný pas schválený FEI doplnený ratifikačnou kartou, ktorá slúži k identifikácii a určeniu majiteľa (viď Všeob. pravidlá).

Kone štartujúce na závodoch CAI-B vo vlastnej krajine nemusia mať pas uvedený v predchádzajúcom odstavci. Všetky kone musia byť správne zaregistrované a musia byť identifikovateľné podľa nákresu. (◇)

Článok 916 IDENTIFIKAČNÉ ČÍSLA**916.1 Kôň**

Koňom po príchode na závody musí byť vydané identifikačné číslo. Týmto číslom musí byť kôň označený na ľavej strane (pri dvojzáprahoch a štvorzáprahoch musí byť na viditeľnej strane, pokiaľ sú kone zapriahnuté), vždy keď opustia stajňu a na celom území pretekov.

916.2 Súťažiaci

Každému súťažiacemu bude po príchode pridelené identifikačné číslo. Týmto číslom musí byť označený každý koč, ktorý súťažiaci použije v priebehu závodov a to i pri opracovaní a tréningu.

916.3 Penalizácia

Pokiaľ súťažiaci nebude používať svoje identifikačné číslo alebo neoznačí svoje kone takýmto číslom, bude prvý takýto prípad riešený napomenutím. V opakovanom prípade uloží hlavný rozhodca alebo hlavný komisár (steward) žltú kartu.

Článok 917 ÚČASŤ**917.1 Spôsob vedenia záprahu**

Súťažiaci môže použiť akýkoľvek spôsob alebo štýl vedenia záprahu.

917.2 Súťažiaci a prísediaci

- 917.2.1 Súťažiaci musí zapriať rovnakého koňa/kone vo všetkých skúškach, okrem prípadov keď je kôň riadne vymenený, čl. 921
- 917.2.2 Žiadny súťažiaci ani spolujazdec sa nesmie zúčastniť skúšky B na závodoch viac ako jedenkrát. Čl. 940.1.1
- 917.2.3 Spolujazdci sa môžu zúčastniť skúšok A a C s viac ako jedným súťažiacim.
- 917.2.4 Súťažiaci je jedinou osobou, ktorá môže počas jednotlivých skúšok používať oťaže, bič a brzdu. Každé porušenie tohto pravidla a to i v prípade snahy zabrániť nehode sa trestá 20 trestnými bodmi. Prísediaci smie držať oťaže a brzdu bez penalizácie iba ak záprah stojí. Výnimka vid' čl. 926.3.5.
- 917.2.5 Počas akejkoľvek skúšky nesmie byť žiadna osoba pripútaná ku koču. Súťažiaci môže byť pridržiavaný povrazom alebo popruhom za predpokladu, že jeden koniec drží spolujazdec a nie je obtočený alebo inak upevnený ku koču. **Porušenie tohto pravidla sa trestá vylúčením.**
- 917.2.6 Výmena prísediaceho medzi štartom a cieľom úseku E nie je za žiadnych okolností dovolená. Nedodržanie tohto ustanovenia má za následok vylúčenie súťažiaceho.
- 917.2.7 V súťaži A a C bude súťažiaci povinný pozdraviť zbor rozhodcov, bez ztráty času určeného pre skúšku.
- 917.2.8 Počas súťaže A, B alebo C nesmie sa na koči viezť žiaden pasažier.

917.3 Bič pre skúšku A a C

- 917.3.1 Súťažiaci musí niesť bič v tradičnom štýle. Remienok biča musí byť dostatočne dlhý aby dosiahol na všetky kone. Remianok môže byť k bičisku uviazaný, ale musí byť uvoľniteľný.
- 917.3.2 Pokiaľ jazdec vojde na kolbisko (obdĺžnik) bez biča v ruke je penalizovaný 10 tr. bodmi.
- 917.3.3 Pokiaľ jazdec na kolbisku bič pustí, alebo ho nedrží v ruke bude penalizovaný 10 tr. bodmi.
- 917.3.4 Ak jazdec počas skúšky bič pustí, môže dokončiť skúšku bez biča. Pokiaľ prísediaci podá jazdcovi náhradný bič nebude za to penalizovaný ďalšími trestnými bodmi.

917.4 Bič pre skúšku B

Bič môže byť používaný iba súťažiacim. Nedodržanie tohto ustanovenia bude penalizované 20 tr. bodmi.

917.5 Úbor pre skúšku A & C

- 917.5.1 Úbor súťažiacich a spolujazdcov musí byť v súlade so štýlom koča a použitých postrojovce.
- 917.5.2 Sako alebo národný kroj, zástera, pokrývka hlavy a rukavice sú pre súťažiacich povinné.
- 917.5.3 Prísediaci musí mať sako alebo národný kroj, pokrývku hlavy a rukavice.
- 917.5.4 Hlavný rozhodca môže rozhodnúť, že::
- 917.5.4.1 Sako môže byť vyzlečené v nadmerne teplom a vlhkom počasí;
- 917.5.4.2 Sako nie je požadované za zvláštnych okolností;
- 917.5.4.3 Je povolené oblečenie proti dažďu a v extrémne vlhkom počasí sa nevyžaduje zástera.
- 917.5.5 Trestné body za nevhodné oblečenie sú uvedené v čl. 937 & 957.

917.6 Úbor pre skúšku B

- 917.6.1 Pre skúšku B je prijateľný menej formálny úbor súťažiaceho a prísediaceho: krátke nohavice (šortky) nie sú povolené. Nedodržanie bude penalizované 10 tr. bodmi.
- 917.6.2 Súťažiaci a prísediaci musia mať v úseku E na hlavách pevne pripnutú ochrannú prilbu **a ochrannú vestu (chránič chrbta)**. Nedodržanie znamená vylúčenie. **(◇)**

917.7 Mimo súťaž

Žiadny súťažiaci nesmie na medzinárodných závodoch štartovať mimo súťaž.

Článok 918 KOČE**918.1 Hmotnosť a rozmery**

- 918.1.1 Pre súťaže **A a C** musia koče spĺňať nasledovné:

Kategória	Kolesá	Prísediaci	min. šírka
Štvorzáprahy, kone	4	2 vzadu	158 cm
Štvorzáprahy, pony			138 cm
Dvojjáprahy, kone	4	1 vzadu	148 cm
Dvojjáp. pony			138 cm
Kone Tandem	2 alebo 4	1 vzadu /vedľa	138 cm
Pony Tandem			
Kone Single	2 alebo 4	1 vzadu/ vedľa	138 cm
Pony Single			

918.1.2 Pre súťaž **B** – maratón, koče musia spĺňať nasledovné:

Kategória	Kolesá	Min váha	Prísediaci	Min. šírka
Štvorzápr.,kone	4	600 kg	2 vzadu	125 cm
Štvorzápr., pony		300 kg		
Dvojjápr.,kone	4	350 kg	1 vzadu	125 cm
Dvoj. pony		225 kg		
Kone Tandem	2 or 4	150 kg	1 vzadu / vedľa	125 cm
Pony Tandem		90 kg		
Kone Single	4	150 kg	1 vzadu	125 cm
Pony Single		90 kg		

- 918.1.3 Vo všetkých kategóriách. Ak koč nemá brzdy, je povinný zádržný remeň. Nedodržanie znamená penalizáciu 10 tr. bodov.
- 918.1.4 Žiadna časť koča nesmie presahovať vonkajšiu šírku rozchodu kolies okrem nábojov kolies a rozporiek.
- 918.1.5 Šírka rozchodu kolies sa meria na zemi medzi vonkajšími okrajmi zadných kolies.
- 918.1.6 Ten istý koč musí byť použitý v skúške A a C.
- 918.1.7 Umelé rozšírenie rozchodu kolies (napr. prídavné obruče) v súťaži C nie je dovolené
- 918.1.8 Hlavný rozhodca rozhodne, či budú všetky, alebo len niektoré koče po skúške B prevážané.
- 918.1.9 Všetky koče budú premerané pred štartom do úseku E, súťaže B.
- 918.1.10 Súťažiaci, ktorých koče nebudú zodpovedať požadovanej hmotnosti a rozmerom, budú z príslušnej skúšky vylúčení.
- 918.1.11 Prevrátenie koča v skúške A a C bude penalizované vylúčením.

918.2 Výstroj

Koče použité v súťaži A a C musia byť vybavené lampáškami zadnými svetlami alebo odrazkami (penalizácia ako za nekompletnú prezentáciu). Čl. 937.1.6 & 957.

918.3 Pneumatiky

Koče musia mať kovové obruče alebo ráfy z plnej gumy. Pneumatiky plnené vzduchom nie sú povolené. Vonkajší povrch musí byť hladký. Nedodržanie znamená vylúčenie.

Článok 919 POSTROJE

919.1 Všeobecne

- 919.1.1 Nie je nutné použiť rovnaké postroje v skúškach A a C, avšak v oboch skúškach musia byť postroje bezpečné, čisté, vzhľadovo jednotné a v štýle zodpovedajúce celému záprahu.
- 919.1.2 Kone musia byť do koča správne zapriahnuté, včítane oŕaží.

919.1.3 Udidlá nemusia byť zhodné.

919.2 Bandáže, kamaše a zvony

919.2.1 Bandáže, kamaše ani zvony nie sú v skúške A povolené. Porušenie tohto pravidla sa trestá 10 trestnými bodmi.

919.2.2 Ak trestné body podľa čl.919.2.1 boli udelené, musia byť bandáže, kamaše alebo zvony po opustení obdĺžnika okamžite odstránené a kôň/kone prehladnuté veterinárom alebo stewardom a zistenie musí byť nahlásené hlavnému rozhodcovi.

919.3 Spojovacie remene.

Spojovacie remene medzi chomúťmi alebo poprsníkmi môžu byť použité vo všetkých skúškach. Predný pár v štvorzáprahu nesmie byť spojený inak, s výnimkou oŕaží.

919.4 Pomocné oŕaže

Pomocné oŕaže (včítane všetkých typov kontrolných oŕaží) nie sú povolené.

919.5 Chvosty

Nie je dopolené uväzovať chvosty k akejkoľvek časti postroja alebo koča, s výnimkou uznaného chrániča chvosta. Žiadne ďalšie zariadenia, ktoré obmedzujú voľný pohyb chvosta, nie sú povolené.

919.6. Páky

Všetky krúžky, úväznú krúžky alebo iné zariadenia majúce nadmerný pákový účinok na uzdenie sú zakázané a to kedykoľvek a na celom území pretekov.

919.7 Udidlá

Použitie uzdenia bez udidla (hackamore) nie je povolené, pokiaľ je kôň zapriahnutý v koči.

919.8 Jazyky

Akékoľvek uviazanie jazyka je zakázané (vid' Veterinárne pravidlá).

919.9 Obmedzenie videnia koní

Žiadne zariadenia alebo časti postrojov, ktoré by boli umiestnené medzi príojnými a prednými koňmi a príojným koňom by znemožňovali videnie, sú zakázané.

919.10 Aplikácia alebo použitia zariadení, látok alebo nástrojov

Pripevnenie k oju, bočníku alebo náojníku, aplikácia alebo použitie akejkoľvek látky, zariadenia alebo nástroja, ktoré môže spôsobiť podráždenie alebo nepohodlie koňovi je zakázané na celom území pretekov.

919.11 Penalizácia

Porušenie ktoréhokoľvek článku tohto paragrafu počas skúšky A, B alebo C znamená vylúčenie súťažiaceho, s výnimkou čl. 919.2

Porušenie v akomkoľvek inom čase, na území pretekov, s výnimkou čl. 919.2 sa trestá napomenutím alebo Žltou kartou. Pri druhom porušení na tom istom preteku, rozhodne rozhodcovský zbor o penalizácii, ktorou môže byť až diskvalifikácia.

Článok 920 PODKOVY

Akýkoľvek bežný typ podkov je povolený.

Počas skúšky B je povolené nahradiť stratenú, poškodenú alebo deformovanú podkovu, bez zastavenia času.

Článok 921 VÝMENY

921.1 Výmeny pred súťažou

921.1.1 V prípade úrazu alebo nemoci súťažiaceho a/alebo koňa pred súťažou, je možné urobiť výmenu za predpokladu, že OV túto zmenu schváli pred začiatkom závodov (vid' čl. 903.1)

921.1.2 Súťažiaci predloží osvedčenie od oficiálneho lekára/veterinára, ktorý potvrdí že súťažiaci/kôň nie je schopný súťažiť, alebo veterinárna komisia/delegát potvrdia a zbor rozhodcov schváli, že kôň je neschopný súťažiť.

921.1.3 Kôň alebo súťažiaci, alebo kombinácia koňa a súťažiaceho môžu byť nahradení iba iným koňom a/alebo súťažiacim riadne prihláseným do rovnakej kategórie v menovitej prihláške, s výnimkou čl. 905.6.5. and 921.2.4.

921.2 Výmeny počas súťaže

921.2.1 Výmena koni alebo súťažiaceho počas súťaže nie je povolená. Penalizované diskvalifikáciou.

921.2.2 Súťažiaci v kategórii štvorzáprahov môžu štartovať v každej zo skúšok s ktorýmkoľvek štyrmi zo svojich piatich prihlásených koní.

921.2.3 Súťažiaci v kategórii dvojjáprahy a tandem môžu štartovať v každej zo skúšok s ktorýmkoľvek dvoma zo svojich troch prihlásených koní.

921.2.4 Súťažiaci v kategórii jednozáprahov nesmú vykonať žiadnu výmenu, okrem prípadov, keď sú pri závodoch hodnotené národné družstvá na Majstrovstvách sveta a CAIO (čl.CAIOs 905.6.5 905.7.4), vtedy môže byť vykonaná jedna výmena na družstvo, avšak najneskôr jednu hodinu pred začiatkom súťaže A.

Článok 922 POTVRDENIE ŠTARTOV

922.1 Potvrdenie štartujúcich koní

922.1.1 Vedúci družstva musí potvrdiť prihlášky pre oficiálnu súťaž družstiev a mená jednotlivcov v čase určenom OV a v súlade s pravidlami. Vid' Všeobecné pravidlá.

922.1.2 Vedúci družstva (na CAI – súťažiaci) musí najmenej jednu hodinu pred začiatkom skúšky písomne potvrdiť menný zoznam súťažiacich, ich koní vybraných z riadne prihlásených, ktoré budú štartovať v jednotlivých kategóriách a ktoré prešli prvou inšpekciou koní.

922.1.3 Na všetkých závodoch CAI môžu byť na územie pretekov vzaté ďalšie kone (kone navyše) iba so súhlasom OV. Musia byť označené farebným identifikačným číslom a s týmto číslom musia byť označené vždy, keď opustia ustajnenie. Kone musia spĺňať Veterinárne pravidlá. Ďalšie kone (navyše) musia byť predvedené a identifikované na prvej inšpekcii koní, kde ich hlavný komisár (steward) označí na jednom kopyte pre jasnú vizuálnu identifikáciu na pretekoch.

Článok 923 ŠTARTOVNÉ PORADIE

923.1 Súťaže jednotlivcov na CAI

923.1.1 Identifikačné čísla všetkých štartujúcich budú vložené do jednej schránky a štartovné čísla do druhej. Poradie štartujúcich bude určené losovaním tak, že najprv bude vylosované identifikačné číslo súťažiaceho a potom jeho štartovné číslo.

923.1.2 Je na rozhodnutí Organizačného výboru, či na určenie štartovného poradia využije spôsob vygenerovania poradia počítačom.

923.2 Losovanie pre CAIO a Majstrovstvá sveta

923.2.1 Losovanie štartovného poradia jednotlivcov v drezúre

a) Vylosovanie mien jazdcov

b) Vylosovanie poradia (hlavným rozhodcom alebo zahraničným rozhodcom)

c) Vylosovanie mena a poradia je takto zopakované pre všetkých jednotlivcov.

923.2.2 Vylosovanie poradia národných družstiev

a) Vylosovanie krajiny

b) Vedúci družstva vylosuje pozíciu krajiny

c) Pozícia krajiny je vyvesená na tabuli

d) Vedúci družstva menuje prvého člena družstva

e) Vedúci družstva potom vylosuje pozíciu A, B alebo C.

f) Meno jazdca je priradené k vylosovanej pozícii.

g) Toto sa opakuje u ostatných členov družstva

h) Postup sa opakuje pre všetky krajiny (národné družstvá) .

923.2.3 Vloženie krajín do číselného poradia.

Štartovná pozícia jazdca družstva v drezúre.

a) Jazdec A z krajiny 1 je priradený na prvú voľnú štartovnú pozíciu

b) Jazdec A z krajiny 2 je priradený na ďalšie voľné miesto

Toto sa opakuje pre všetky ostatné krajiny.

- a) Jazdec B z krajiny 1 je priradený na ďalšiu voľnú pozíciu
- b) Jazdec B z krajiny 2 je priradený na ďalšiu voľnú pozíciu.

Toto sa opakuje pre všetky ostatné krajiny.

Ďalej sa všetko opakuje pre jazdcov C

Štartovné poradie pre drezúru je kompletne.

923.2.4 Určenie rozdelenia pre maratón.

Jednotlivci a členovia oficiálneho družstva štartujúci v druhej polovici štartovného poľa v skúške A budú štartovať ako prví v skúške B (viď. 923.2.3). Ak je počet štartujúcich nepárny, budú skupiny rozdelené tak, aby prvá skupina, ktorá bude štartovať v skúške A ako prvá, bude mať o jedného súťažiaceho viac.

Príklad 1: Drezúra 1-2-3-4-5.> Maratón 4-5-1-2-3

Príklad 2: Drezúra 1-2-3-4.>Maratón 3-4-1-2

Štartovné pozície jazdcov družstiev v maratóne.

Vedúci družstiev môžu zmeniť pozíciu jednotlivých členov družstva v rámci ich vylosovaných pozícií. Družstvá s dvoma jazdcami nemôže presunúť jazdca na voľnú pozíciu.

Štartovné poradie pre maratón je kompletne.

923.2.5 Štartovné poradie pre súťaž C.

Štartovné poradie bude nasledovné:-

- a) súťažiaci, ktorí vzdali, ďalej,
- b) vylúčení súťažiaci, ďalej:
- c) ostatní súťažiaci, najprv súťažiaci s najvyšším počtom trestných bodov po skúškach A a B. Súťažiaci, ktorý má najnižší počet trestných bodov a neodstúpil ani nebol vylúčený, bude štartovať ako posledný.

923.2.6 Pokiaľ majú súťažiaci rovnaký počet trestných bodov, postupuje sa podľa čl. 925.3.

Článok 924 PREHLIADKY A INŠPEKCIE

Podľa Veterinárnych pravidiel.

924.1 Prvá prehliadka.

- 924.1.1 Musí sa uskutočniť na každých závodoch, hneď po príchode štartujúcich koní, v každom prípade ešte pred vstupom do stajní.
- 924.1.2 Účelom prehliadky je preukázať identitu koní/pony porovnávaním s údajmi v pase a ďalších dokumentoch a zistiť ich celkový zdravotný stav.
- 924.1.3 Prvá veterinárna prehliadka musí byť vykonaná veterinárnym delegátom alebo ošetrojúcim veterinárom usporiadateľskej krajiny.
- 924.1.4 Akékoľvek sporné prípady pokiaľ ide o identitu koní alebo ich zdravotný stav, musia byť najprv oznámené veterinárnemu delegátovi (pokiaľ nevykonal kontrolu sám) alebo veterinárnej komisii, v každom prípade najneskôr jednu hodinu pred prvou inšpekciou.

924.2 Prvá inšpekcia.

- 924.2.1 Musí byť vykonaná na každých medzinárodných závodoch, ešte pred odštartovaním skúšky A. Musí byť vykonaná pod vededným hlavného rozhodcu a za účasti aspoň jedného člena zboru rozhodcov, veterinárneho delegáta alebo predsedu veterinárnej komisie. Viď Veterinárne pravidlá a Smernice pre organizátorov a funkcionárov záprahových súťaží.
- 924.2.2 Z bezpečnostných dôvodov musia byť kone nauzdené. Každý kôň musí byť označený svojim identifikačným číslom (čl. 916.1).
- 924.2.3 Kone nesmú mať bandáže ani deky.
- 924.2.4 Žiadny kôň nesmie byť predvedený tak aby jeho totožnosť nebola možná vďaka aplikácii farby alebo farbiva.
- 924.2.5 Inšpekcie sa musí zúčastniť jeden steward s bičom. Je jedinou osobou ktorá môže pomôcť, ak kôň odmietne naklusať. Predvádzajúci nesmie mať u seba bič, pokiaľ koňa predvádza.

Použitie krátkeho biča ako ochrany pred žrebcami alebo problémovými koňmi, môže byť na požiadanie povolené, zborom vykonávajúcim inšpekciu (viď. Veterinárne pravidlá).

- 924.2.6 Predmetom inšpekcie je najprv pozorovanie postoja koňa. Potom je kôň predvedený komisii v kroku, potom 30 metrov v kluse od komisii a späť ku komisii.
- 924.2.7 Veterinár smie skontrolovať končatinu, či iné časti, ale nesmie vykonať žiadne ďalšie klinické vyšetrenia (napr. ohýbať nohu zvieratá alebo nechať koňa kráčať či klusať na kruhu); viď Veterinárne pravidlá).
- 924.2.8 Vo výnimočných alebo sporných prípadoch môže veterinárna komisia nariadiť, aby bol kôň umiestnený do vyhradeného priestoru s oficiálnym dozorom a vo vhodnej dobe vykonať ďalšiu inšpekciu.
- 924.2.9 Vo výnimočných prípadoch, ktorýkoľvek kôň, u ktorého bude vyžiadaná re-inšpekcia nasledujúci deň a túto inšpekciu úspešne absolvuje, musí byť testovaný na zakázané látky a to ešte pred tým, ako sa zúčastní skúšky A. Súťažiaci zaplatí náklady súvisiace s testom určené OV. Tieto náklady musia byť uhradené OV pred začiatkom skúšky A.
- 924.2.10 Iba člen zboru rozhodcov má právomoc diskvalifikovať každého koňa, o ktorom sa domieva, že nie je schopný sa zúčastniť (z dôvodu výrazného krívania, vážneho zranenia, či celkovej nedostatočnej kondície). Veterinár nemá právo koňa diskvalifikovať.
- 924.2.11 Vo všetkých ďalších prípadoch popísaných v 2.8 alebo re-inšpekcii nasledujúci deň 2.9, každý člen zboru rozhodcov a veterinárny delegát zverejnia svoj názor, v ktorom vyjadria súhlas, či nesúhlas so spôsobilosťou koňa súťažiť. Táto informácia je odovzdaná hlavnému rozhodcovi, ktorý zverejní väčšinové rozhodnutie o spôsobilosti koňa súťažiť. Pokiaľ je párný počet členov zboru a veterinárnych delegátov, hlavný rozhodca, zahraničný rozhodca a predseda veterinárnych delegátov majú právo voľby. Proti tomuto rozhodnutiu niet odvolania.

924.3 Druhá inšpekcia

- 924.3.1 Musí sa vykonať na všetkých závodoch a to na mieste a počas kanania povinnej 10 minútovej prestávky, pred štartom do úseku E skúšky B. Za vykonanie tejto inšpekcie zodpovedá jeden člen zboru rozhodcov a veterinár. Musí byť vykonaná pozorne ale rýchlo, aby súťažiaci mal čas sa postarať o svoje kone pred štartom do úseku E.
- 924.3.2 Spôsobilosť koňa musí byť určená klinickým pozorovaním, ktoré môže zahŕňať odmeranie tepovej a dychovej frekvencie a teploty v súlade s veterinárnymi predpismi. Tieto údaje musia byť zaznamenané.
- 924.3.3 Člen zboru rozhodcov musí vylúčiť súťažiaceho, pokiaľ kôň kríva, je zranený, zjavne vyčerpaný a nespôsobilý pokračovať v súťaži.

924.4 Druhá prehliadka

Druhá prehliadka sa musí konať v cieľi úseku E skúšky B. Musí byť vykonaná pod dohľadom ošetrojúceho veterinára pre prípad, že by niektorý kôň/pony potreboval okamžité ošetrovanie. Veterinár nemá právomoc koňa vylúčiť. Akonáhle posledný súťažiaci ukončí skúšku B, musí veterinár ohlásiť svoje zistenie čo najskôr veterinárnemu delegátovi a hlavnému rozhodcovi.

924.5 Tretia inšpekcia (pred skúškou C)

- 924.5.1 Tretia rozcvičovacia inšpekcia musí byť vykonaná pred tým, ako ktorýkoľvek kôň odštartuje do skúšky C. Musí byť vykonaná inšpekčnou komisiiou, ktorá sa skladá z jedného člena zboru rozhodcov a veterinárneho delegáta alebo veterinárnej komisie. Tretia inšpekcia je povinná na všetkých pretekoch. Pokiaľ kôň súťaží v skúške C a nebol inšpekcii predvedený, bude vylúčený a súťažiacemu bude udelená žltá karta.
- 924.5.2 Kone sú kontrolované v postrojoch a zapriahnuté. Bandáže, kamaše a zvony sú povolené, ale musia byť odstránené, pokiaľ to požaduje člen veterinárnej komisie.
- 924.5.3 Iba člen zboru rozhodcov je oprávnený vylúčiť koňa neschopného pokračovať v súťaži.

924.6 Vylúčenie (stiahnutie) koňa zo skúšky

- 924.6.1 Každý člen zboru rozhodcov má právo a povinnosť vylúčiť každého koňa počas skúšky B, ktorý zjavne kríva, je zranený alebo nie je spôsobilý pokračovať v skúške. Proti tomuto rozhodnutiu nie je odvolanie.
- 924.6.2 Technický delegát môže súťažiacemu zastaviť, ak je kôň podľa jeho názoru nespôsobilý pokračovať, čas zastavenia je zaznačený a odovzdaný včítane nevyriešeného potvrdenia členovi zboru rozhodcov.
- 924.6.3 Súťažiaci môže kedykoľvek odstúpiť. Čl. 902.6.

924.7 Medicínske kontroly

Musia byť vykonané v súlade so Všeobecnými pravidlami a Veterinárnymi pravidlami.

Článok 925 HODNOTENIE**925.1 Skúšky**

- 925.1.1 Po ukončení každej skúšky budú súťažiaci hodnotení podľa počtu trestných bodov, ktoré v danej skúške obdržali.
- 925.1.2 Súťažiaci s najnižším počtom trestných bodov v každej skúške sa stáva jej víťazom.
- 925.1.3 Trestné body budú vypočítané na dve desatinné miesta.

925.2 Závod

- 925.2.1 Konečné hodnotenie jednotlivcov sa určí sčítaním trestných bodov zo všetkých skúšok. Súťažiaci s najnižším počtom trestných bodov sa stáva víťazom závodov.
- 925.2.2 Súťažiaci, ktorí v ktorejkoľvek skúške boli diskvalifikovaní, vzdali alebo sú odvolaní, nemôžu byť v konečnom hodnotení umiestnení. Budú vo výsledkoch uvedení s poznámkou: vylúčený (**vyl.**) *Eliminated (E)*, vzdal (**vzd.**) *Retired (R)*, diskvalifikovaný (**disk.**) *Disqualified (D)*, alebo odvolaný (**odv.**) *Withdrawn (W)*.

925.3 Rovnosť bodového hodnotenia

V prípade rovnosti bodov po dokončení všetkých troch skúšok, víťazom sa stáva súťažiaci s najnižším počtom trestných bodov v skúške B. Pokiaľ je počet bodov rovnaký i potom, bude rozhodujúcim faktorom počet trestných bodov v skúške A.

925.4 Hodnotenie družstiev

Hodnotenie družstiev sa určí sčítaním trestných bodov dvoch najlepších súťažiacich každého národného družstva v každej skúške. Do konečného hodnotenia družstva sa môžu započítať trestné body iba tých členov družstva, ktorí dokončili všetky skúšky.

925.5 Zmiešané Majstrovstvá (Majstrovstvá sveta pony)

- 925.5.1 Jeden alebo dva jednozáprahy, jeden alebo dva dvojzáprahy alebo dva štvorzáprahy, tvoria družstvo.
- 925.5.2 Družstvo bude hodnotené tak, že sa sčítajú body najlepších členov družstva v každej skúške pre jednozáprahy, dvojzáprahy a štvorzáprahy. Do konečného hodnotenia družstva je možné započítať iba trestné body tých členov družstva, ktorí dokončili všetky tri skúšky.
- 925.5.3 V prípade rovnosti bodov bude podľa čl. 925.3 platiť hodnotenie najlepších členov družstva v jednozáprahoch, dvojzáprahoch a štvorzáprahoch v skúške B ako je uvedené vyššie. Pokiaľ i tak dôjde k rovnosti bodov, budú o víťazovi rozhodovať trestné body zo skúšky A.

925.6 Mená koní

Mená koní musia byť uvedené vo výsledkovej listine a to včítane náhradného koňa, ak sa zúčastnil ktorejkoľvek skúšky.

925.7 Protesty a odvolania

- 925.7.1 Protesty. Vid'. Všeobecné pravidlá.
- 925.7.2 Odvolania. Vid'. Všeobecné pravidlá.

925.8 Oficiálne výsledky

Výsledky sa stávajú oficiálnymi, akonáhle ich podpíše hlavný rozhodca, vid'. Všeobecné pravidlá.

Článok 926 CUDZIA POMOC**926.1 Definícia**

Akýkoľvek zásah tretej osoby, ktorá nejde na koči, vyžiadaný, či nevyžiadaný, s cieľom uľahčiť úlohu jazdcovi alebo pomôcť jeho koňom, sa považuje za cudziu pomoc.

926.2 Zakázaná cudzia pomoc

926.2.1 V skúškach A a C musia prísediaci v čase od vjazdu záprahu do kolbiska až do jeho opustenia zostať sedieť na svojich miestach. Majú zakázané manipulovať s oťažami, bičom alebo brzdou. Nesmú so súťažiacim rozprávať a ukazovať mu cestu. Prísediaci môže bez penalizácie držať oťaž, bič alebo brzdu za predpokladu, že koč nie je v pohybe (stojí). Výnimka: Pokiaľ hlavný rozhodca zazvonil a jazdec znamenie nepočul, môže ho prísediaci informovať, že mu bolo zvonené.

926.2.2 V skúške B mať pri prekážke osobu, ktorá akýmkoľvek spôsobom zámerne napomáha jazdcovi alebo koňom.

926.2.3 Mať na koči akúkoľvek osobu, ktorá už prešla trať skúšky B na inom koči.

926.2.4 Prekážkový rozhodca, pozorovateľ zo zeme, časomerač či iný funkcionár nesmie ukázať jazdcovi smer, dať radu alebo informáciu, alebo mu inak napomáhať, pokiaľ je jazdec na trati skúšky B. Výnimka čl. 946.7

926.2.5 Jazdci a prísediaci nesmú mať na koči akýkoľvek typ elektronického komunikačného systému (mobil), pokiaľ je jazdec na trati.

926.3 Dovoľená pomoc

Nasledovné je považované za dovoľenú cudziu pomoc:

926.3.1 Pomoc počas povinných prestávok a v neutrálnych zónach medzi úsekmi.

926.3.2 Pomoc v snahe zabrániť nehode.

926.3.3 Pomoc pri postavení prevráteneho koča.

926.3.4 Pomoc koňom v dôsledku nehody vo vnútri prekážky, vedúcej k zosadnutiu spolujazdca.

926.3.5 Pomoc prísediaceho vedúceho zapriahnutého koňa za oťaž pri uvidle cez prekážku v skúške B alebo C, bude penalizovaná 20 tr. bodmi, ale bez ďalšej penalizácie za zosadnutie spolujazdca.

926.4. Penalizácia

926.4.1 Okolnosti každého prípadu musia byť posúdené zborom rozhodcov na základe oznámenia každého zodpovedného oficiálneho činiteľa, ktorý o incidente vie.

926.4.2 Každý súťažiaci, ktorému bola poskytnutá cudzia nedovoľená pomoc bude vylúčený zborom rozhodcov.

Článok 927 SUROVOŠŤ**927.1 Definícia**

Nadmerné poháňanie vyčerpaných koní, nedmerné používanie biča alebo neprimerane ostré alebo špatne použité, poškodené alebo zlomené udidlo, špatne sediaci postroj, ktorý môže zapríčiniť stres koňa, poškodený koč, ktorý môže spôsobiť poranenie koňa, alebo akékoľvek iné jednanie ktoré je podľa názoru zboru rozhodcov jasne a nepochybne surové.

927.2 Hlásenie

Stewardi (komisári) alebo iní oficiálni činitelia musia okamžite nahlásiť akýkoľvek prípad surovosti hlavnému rozhodcovi.

927.3 Penalizácia

Akékoľvek jednanie, ktoré podľa názoru zboru rozhodcov je možno jasne definovať ako surovosť, bude potrestané diskvalifikáciou za závodov.

Článok 928 DOPRAVA, VÝLOHY A UBYTOVANIE**928.1 Výlohy a výsady**

Výlohy a výsady sú definované vo Všeobecných pravidlách.

928.2 Strava, ubytovanie

Organizačný výbor je zodpovedný za náklady na dopravu, stravu a ubytovanie pre zbor rozhodcov, odvolacej komisie, veterinárnej komisie, hlavného komisára (stewarda), staviteľa tratí a technického delegáta.

928.3 Doprava počas závodov

Pokiaľ to vyžaduje situácia, musí OV zaistiť prepravu pre hlavného rozhodcu a rozhodcovský zbor, odvolaciu komisiu, veterinárnu komisiu, technického delegáta a staviteľa tratí.

Kapitola II SKÚŠKA A – DREZÚRA**Článok 929 ZÁSADY****929.1 Účel**

Účelom drezúrnej úlohy záprahov, skúšky A je posúdiť kľud, pravidelnosť chodov, súlad, kmih, plynulosť, ľahkosť a uvoľnenosť pohybu a správnu ohybnosť koní pri pohybe. Hodnotí sa taktiež štýl, presnosť a celkový vplyv súťažiacich na kone, úbor súťažiacich, stav strojov a koča a kompletne predvedenie záprahu.

Článok 930 OBDĹŽNIK**930.1 Obdĺžnik**

- 930.1.1 Drezúrny obdĺžnik musí mať rozmery 100m x 40m a musí byť označený podľa prílohy, pre všetky kategórie na Majstrovstvách sveta a CAIO a pre všetky kategórie štvorzáprahov na CAI.
- 930.1.2 Na závodoch CAI môže byť pre jednozáprahy a dvojzáprahy použitý menší obdĺžnik o rozmeroch 80m x 40m označený podľa prílohy. V takom prípade sa zníži počet oblúkov vo vlnovke z päť na tri.
- 930.1.3 Organizátor musí plochu zabezpečiť tak, aby sa diváci nemohli dostať bližšie ako 5 metrov od obdĺžnika.

Článok 931 DREZÚRNE ÚLOHY**931.1. Schválené úlohy**

Podrobné údaje o schválených drezúrnych úlohách FEI sú uvedené na webových stránkach FEI. Na všetkých závodoch musí byť v rozpise jasne uvedené, ktorá úloha sa pôjde.

931.2 Vol'ná zostava (Free Style)

- 931.2.1 OV môže usporiadať drezúrnu skúšku na ktorej sa pôjde vol'ná drezúrna zostava s hudbou, alebo bez hudby, za predpokladu, že sa nejedná o súčasť kombinovanej súťaže záprahov. Metóda hodnotenia musí byť v rozpise zrozumiteľne vysvetlená. Rozhodcovia by mali udeliť jednu sadu známok za obsah, ďalšiu za celkový dojem a tretiu za predvedenie na hudbu, pokiaľ je požadovaná.
 - 931.2.2 Program zvolený súťažiacim by nemal prekročiť čas stanovený OV. Hlavný rozhodca musí dať znamenie zvoncom prvýkrát jednu minútu pred vypršaním stanoveného času. Zvonec zaznie opäť na konci stanoveného času, aby bol súťažiaci upozornený, že musí svoju zostavu okamžite ukončiť.
- 931.3 Predjazdec**
- 931.3.1 Na Majstrovstvách sveta a CAIO, môže byť predvedená jedna ukážková drezúrna úloha. Nie však skôr ako 30 minút pred štartom skúšky A.
 - 931.3.2 Technický delegát spolu s OV musí rozhodnúť, či ukážkovú drezúrnu úlohu pôjde jednozáprah, dvojzáprah alebo štvorzáprah, ak na závodoch štartuje viacero kategórií záprahov.
 - 931.3.3 Táto požiadavka nie je povinná na CAI-A a CAI-B.

Článok 932 PODMIENKY**932.1 Vjazd do obdĺžnika**

- 932.1.1 Súťažiaci, ktorý vojde do obdĺžnika pred zazvonením, alebo neodštartuje do 901 sekúnd po zazvonení, môže byť na základe rozhodnutia hlavného rozhodcu vylúčený.
- 932.1.2 Každý súťažiaci, ktorý na Majstrovstvách sveta presiahne maximálny stanovený počet trestných bodov v skúške A, nebude môcť pokračovať v skúške B a C (viď. čl. 905.3.2.).

932.2 Pamäť

Drezúrna úloha sa musí jazdiť z pamäti.

932.3 Krívanie

- 932.3.1 Ak hlavný rozhodca zistí, že niektorý z koní výrazne kríva, musí koňa diskvalifikovať a súťažiaceho vylúčiť. Proti tomuto rozhodnutiu niet odvolania.
- 932.3.2 V sporných prípadoch, po ukončení skúšky súťažiacim, hlavný rozhodca skúšku preruší a za prítomnosti veterinárneho delegáta prekontroluje koňa mimo obdĺžnika.
- 932.3.3 Na súťažiach, kde je použitých viacero obdĺžnikov súčasne, prechádzajú právomoci Hlavného rozhodcu uvedené v čl.3.1 – 3.2 na rozhodcu sediaceho v C.

932.4 Pohodlie koňa. Vid' čl. 901.**932.5 Ošetrojúci veterinár**

Na závodoch CAI je ošetrojúci veterinár menovaný OV a musí byť so súhlasom hlavného rozhodcu k dispozícii rozhodcovskému zboru. Na Majstrovstvách sveta a CAIO musí byť veterinár taktiež k dispozícii.

Článok 933 HODNOTENIE**933.1 Umiestnenie rozhodcov**

Pokiaľ rozhodcovia posudzujú úlohu 8a, hlavný rozhodca bude sedieť v C, jeden rozhodca na každej strane vedľa C – 5 metrov od dlhej steny, ostatní rozhodcovia budú sedieť v B a E. Pokiaľ posudzujú traja rozhodcovia, hlavný bude sedieť v C a dvaja ostatní v E a B. Pre všetky ostatné úlohy môžu byť rozhodcovia v CRVSP pokiaľ sú piati a v CBE pokiaľ sú traja rozhodcovia.

933.2 Udeľovanie známk

Rozhodcovia udeľujú svoje známky jednotlivo a akonáhle súťažiaci zahájí svoju úlohu, nebudú sa radiť.

933.3 Viaczáprah

Dvojjáprahy, tandemy a štvorzáprahy budú posudzované ako celok a nie ako jednotlivé kone.

933.4 Chody

Definícia chodov podľa čl. 934 – sa vzťahuje na všetky druhy a plemená koní.

933.5 Štart a cieľ

Úloha sa začína, akonáhle súťažiaci vojde do drezúrneho obdĺžnika v bode A, pokiaľ nebolo určené inak a končí záverečným pozdravom súťažiaceho. Úlohy sa nejazdia na čas. Súťažiaci opúšťa obdĺžnik v kluse.

Článok 934 CHODY**934.1 Zastavenie**

Kone musia stáť nehybne, pozorne a rovno a ich hmotnosť musí byť rovnomerne rozložená na všetky štyri nohy. Kôň musí byť pripravený regovať na najmenší pokyn jazdca.

934.2 Krok

Uvoľnený, pravidelný a nenútený krok s primeranou dĺžkou. Kone musia kráčať energicky ale kľudne, rovnomerným krokom a s chuťou na ľahkom prílnutí. Zadné nohy sa dotýkajú zeme v stope predných končatín.

934.3 Pracovný klus

Aktívny pohyb vpred s koňom na oťaži. Krk je vysoko nesený, čo umožňuje ľahší pohyb pliec. Aktívna práca podkolenia pomáha udržiavať energický kmih. Zadné nohy sa musia aspoň dotýkať stopy predných končatín.

934.4 Zhromaždený klus

Kôň ostáva na oťaži a pohybuje sa dopredu vo vyššom kmihu, čo vedie k zvýšenej ohybnosti podkolenia a odľahčeniu pleca, čím sa dosiahne zvýšená pohyblivosť a vyššia akcia nôh. Krk je dobre vyklenutý s temenom v najvyššej časti, kôň nesmie byť za kolmicou alebo pred kolmicou.

934.5 Predĺžený klus

Kone predĺžia krok, ktorý zaberá najväčší možný priestor, zachovávajú rovnakú kadenciu a zostávajú v ľahkom kontakte s udidlom. Krk je pretiahnutý, zadok sa pohybuje s väčším kmihom, plecia sú aktívnejšie. Kôň je ľahko pred kolmicou. Zadné nohy musia ľahko prekračovať stopu predných nôh.

Kôň musí zostať v rovnováhe, zatiaľ čo udržiava rovnaké tempo rovnakými krokmi. Zrýchlenie je nežiadúce a je vážnou chybou.

934.6 Pracovný cval

Aktívny chod dopredu so skokmi v trojdobom pohybe. Kôň je v dobrej rovnováhe, ostáva na príľnutí a pohybuje sa dopredu ľahkými kadencovanými a pravidelnými skokmi. Pohyb prichádza z prijatia udidla bez tlaku na ruku a s dobrou prácou nôh.

Napr. cval vpravo má tento nohosled: ľavá zadná, ľavá diagonála (súčasne ľavá predná a pravá zadná), pravá predná nasledovaná momentom vznosu, keď sú všetky štyri nohy vo vzduchu, pred ďalším cvalovým skokom.

Kvalita cvalu sa hodnotí podľa celkového dojmu, pravidelnosti a ľahkosti trojdobého chodu. Kôň musí byť na oťaži s dobrou angažovanosťou zadku, s aktívnou činnosťou nôh a schopnosťou zostať v rovnakom rytme a prirodzenej rovnováhe pri cvikoch a prechodoch. Kôň zostáva na rovných čiarach vždy rovný a na krivkách správne ohnutý.

934.7 Cúvanie

Kone idú dozadu na rovnej línii a ich diagonálne končatiny sa dvíhajú a došľapujú súčasne. Zadné nohy nevychádzajú zo smeru a všetky končatiny sa zdvíhajú do primeranej výšky. Kôň musí ostať na oťaži, byť rovný a neuhýňať alebo odporovať príľnutiu.

Prechod do ďalšieho chodu musí byť okamžitý a plynulý.

934.8 Dohnútra plece

Dohnútra plece sa s koňmi v záprahu vykonáva v zhromaždenom kluse. Náojné kone sú postavené tak, že chvost vonkajšieho náojného koňa je pred špičkou oja. Plecia náojných koní sú postavené dovnútra pod stálym uhlom približne 30 stupňov a krky sú v správnom smere mierne, ale konštantne ohnuté. Vnútornej zadnej nohy ide dopredu a došľapuje do línie stôp prednej vonkajšej nohy a tak kôň ide v troch stopách. Kmih, rytmus a angažovanosť musia byť prirodzene angažované. Prílišné ohnutie krkov má za následok rytmu a uvoľnenia. Príojné kone musia zostať rovné bez obráteného ohnutia.

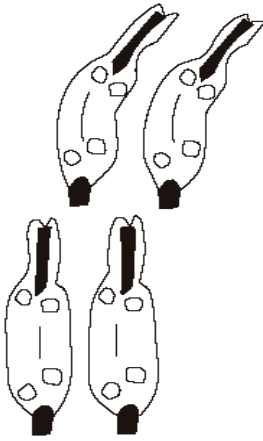

934.9 Prechody

Všetky zmeny chodov a ruchov musia byť vykonané vždy rýchlo, plynulo a nenásilne. Kone ostávajú ľahko na oťaži, sú kludné a v správnom postoji. Kadencia krokov ostáva rovnaká, až do chvíle prechodu. Prechod musí byť dokončený, keď sa hlava koňa dostáva na predpísanú značku, pokiaľ nie je inak stanovené.

934.10 Zmena chodu a pohybu

Zmeny chodov a pohybu budú prevedené, keď sa hlavy predného páru dostanú do bodu uvedeného v drezúrnej úlohe.

934.11 Terminológia

Pri hodnotení drezúrnej skúšky je potrebné dodržiavať nasledovné pokyny:

- 934.11.1 Poslušnosť a ľahkosť – ochotné reagovanie na pomôcky bez odporu a správnosť ohnutia.
- 934.11.2 Pravidelnosť – pravidelnosť, vyrovnanosť a rytmus s ktorými kôň kladie nohy na zem.
- 934.11.3 Priľnutie – napätie/kontakt oťaže medzi rukou súťažiaceho a udidlom. Priľnutie má byť ľahké, pružné a vždy sa má udržiavať.
- 934.11.4 Kmih – ochota koňa ísť stále energicky dopredu a reagovať rýchlo a vyrovnane na prechody. Kôň musí ostávať v rovnováhe, udržiavať rovnaké tempo a robiť pravidelné kroky.
- 934.11.5 Rovnosť – hlava, krk a telo musia byť nesené v rovnakej rovnej línii, váha musí byť rovnomerne rozložená na všetky štyri končatiny
- 934.11.6 Zhromaždenie – kôň musí byť zagulátený, musí mať dobrý kmih, dobrú prácu podkolenia, zdvihnuté temeno, ktoré umožňuje ľahkú prácu pleca. Zadok je znížený a predok zdvihnutý narovnaký stupeň. Krok je kratší, ale energetickejší ako pracovný klus a predné nohy sa pohybujú z pleca vo väčšom kmihu, ktorý má za následok celkovú väčšiu ľahkosť a pohyblivosť. Krk musí byť klenutejší. Zkrátenie celkového rámca nie je a nesmie byť následkom ťahania späť, naopak má byť výsledkom ochoty koňa ísť dopredu do ruky.
- 934.11.7 Presnosť – presnosť ohybov,, kruhov, vlnoviek, sledovania steny, zmeny smeru.

Článok 935 CELKOVÝ DOJEM

935.1 Základné pravidlo

Pre hodnotenie celkového dojmu je na konci každej bodovacej listiny rozhodcu uvedených päť políčok.

935.2 Chody

Pravidelnosť a ľahkosť (pri štvorzáprahoch, dvojjáprahoch a tandemu dodržiavanie chodov všetkými koňmi). Kvalita chodov pri každom pohybe sa hodnotí v oddiele určenom pre príslušný pohyb. Znamka za celkový dojem by mala zahŕňať chody a prechody počas celej úlohy.

935.3 Kmih

Pohyb dopredu, zapojenie zadku (pri štvorzáprahu, dvojjáprahu a tandeme, pracujú všetky koňe). Miera kmihu sa môže pri jednotlivých pohyboch líšiť, ale známka za kmih by mala odrážať výkon koní počas celej úlohy.

935.4 Poslušnosť a ľahkosť

Reakcia na pomôcky, ochota bez odporu. Dobrá ohybnosť. Plynulosť chodov. Prijatie udidla.

935.5 Súťažiaci

Použitie pomôcok, používanie oŕaží a biča, sed na kozlíku, presnosť cvikov. Známkou by mala odrážať mieru presnosti celého predvedenia, presnosť a kvalitu prechodov.

935.6 Prezentácia (predvedenie)

935.6.1 Vzhľad súťažiaceho a prísediaceho, čistota, kondícia, zladenie a stav koní, koča a postrojov.

935.6.2 Ak súťažiaci, spolujazdec, koč alebo postroje nespĺňajú podmienky stanovené týmito pravidlami, alebo ak akákoľvek časť povinného vybavenia či úboru chýba, uloží hlavný rozhodca 5 trestných bodov podľa čl. 937.

Článok 936 BODOVÉ HODNOTENIE**936.1 Známky**

Pri skúške A budú známky udeľované za každý očíslovaný cvik a pod každou hlavičkou v kolónke „celkový dojem“ a to nasledovne:

10: výborne	4: nedostatočne
9: veľmi dobre	3: dosť zle
8: dobre	2: zle
7: pomerne dobre	1: veľmi zle
6: uspokojivo	0: nevykonané
5: dostatočne	

936.2 Chyba v predvedení úlohy

Ak sa súťažiaci pokúsi predviesť cvik alebo dodržať požadovaný chod a nepodarí sa mu to, avšak sa neodchýli od trasy, môže hlavný rozhodca rozhodnúť, že ide o omyl v úlohe (viď odstavec 3 ďalej), alebo môže nechať rozhodcov, aby cvik zodpovedajúcim spôsobom ohodnotili.

Pokiaľ jazdec neprejaví snahu predviesť cvik v drezúrnej úlohe, je na uvážení hlavného rozhodcu, či je chyba posúdená ako omyl, alebo ako chyba prevedenia.

936.3 Omyl v úlohe

936.3.1 Za omyl v úlohe sa považuje, ak sa súťažiaci odchýli od požadovanej trasy, alebo jazdí iným chodom, ako je predpísané, alebo cvik úplne vynechá.

936.3.2 Ak sa súťažiaci dopustí omylu v úlohe, hlavný rozhodca zazvoní a súťažiaceho zastaví. Súťažiaci potom musí pokračovať v úlohe od začiatku cviku, v ktorom urobil chybu. Ak si je súťažiaci nie istý, môže požiadať hlavného rozhodcu o pokyny, bez penalizácie.

936.4 Rozopnutý alebo roztrhnutý postroj

Ak dôjde k rozopnutiu alebo roztrhnutiu oŕaží, náojných remeňov, reŕazí alebo bočníkov, alebo ak kôň prekročí oje, bočník alebo ojku, hlavný rozhodca musí zazvoniť a prísediaci musí zozadnúť a rozopnutú či rozbitú časť spojiť alebo opraviť. Súťažiaci bude penalizovaný za zosadnutie spolujazdca/spolujazdcov.

936.5 Neposlušnosť

Akákoľvek neochota k pohybu vpred, kopanie, alebo vzpínanie sa je posudzované ako neposlušnosť a bude penalizované rozhodcov v C nasledovne:-

1 prípad	5 tr.bodov
2 prípad	10 tr.bodov
3 prípad	vylúčenie

Článok 937 SÚHRH PENALIZÁCIÍ V DREZÚRE**937.1 Súťažiaci podliehajú nasledovnej penalizácii:**

937.1.1	Čl. 932.1	Predčasný alebo oneskorený vjazd	Možné vylúčenie
937.1.2	Čl. 917.3.2	Vjazd do obdĺžnika bez biča	10 tr.bodov
037.1.3	Čl. 917.3.3	Strata alebo odloženie biča	10 tr.bodov
937.1.4	Čl. 917.5	Nekompletná prezentácia súťažiaceho	5 tr.bodov
937.1.5	Čl. 917.5	Nekompletná prezentácia spolujazdca	5 tr.bodov
937.1.6	Čl. 918.2	Nekompletná prezentácia koča	5 tr.bodov
937.1.7	Čl. 936.3	Omyl v úlohe: - prvý krát - druhý krát - tretí krát	5 tr.bodov 10 tr.bodov vylúčenie
937.1.8		Ak niektorá časť záprahu počas cviku opustí obdĺžnik	Zníženie známky za nepresnosť
937.1.9		Ak celý záprah opustí obdĺžnik	Vylúčenie
937.1.10	Čl. 918.1.11	Prevrátenie koča	Vylúčenie
937.1.11	Čl. 926.2 a 903.3	Zosadnutie spolujazdca/spolujazdcov - prvý krát - druhý krát - tretí krát	5 tr.bodov 10 tr.bodov vylúčenie
937.1.12	Čl. 903.3	Zosadnutie súťažiaceho	20 tr.bodov
937.1.13	Čl. 902.8	Krívanie koňa	Diskvalifikácia koňa a vylúčenie súťažiaceho
937.1.14	Čl. 919.2.1	Použitie bandáží, gamaší a zvonov (kôň bude prekontrolovaný po dokončení úlohy)	10 tr.bodov
937.1.15	Čl. 926.2	Cudzia pomoc	Vylúčenie
937.1.16	Čl. 936.5	Neposlušnosť: - prvý krát - druhý krát - tretí krát	5 tr.bodov 10 tr.bodov vylúčenie
937.1.17	Čl. 918.1.3	Nepoužitie zádržného remeňa, ak koč nemá brzdu	10 tr.bodov
937.1.18	Čl. 913.2	Nedodržanie pravidiel o reklame	20 tr.bodov

Článok 938 HODNOTENIE**938.1 Celkový počet bodov**

- 938.1.1 Počet bodov pridelených rozhodcami za každý cvik a celkový dojem sa sčíta a vydolí sa počtom rozhodcov. Tým sa získa priemerný počet trestných bodov.
- 938.1.2 Aby sa vplyv skúšky A na celú súťaž vyrovnal a ak je celkový možný počet za úlohu vyšší ako 160 bodov, bude priemerný počet bodov vynásobený koeficientom vytlačeným na bodovacích listinách. Týmto prepočítaním sa získa celkový výsledok.
- 938.1.3 Trestné body prideliť iba hlavný rozhodca sediaci v C. Všetky trestné body sa odčítajú od prepočítaného bodového hodnotenia (viď odstavec 1.2) a celkový výsledok sa odčíta od 160, čím sa získa počet trestných bodov za drezúrnú úlohu.
- 938.1.4 Výsledok sa vypočítava na dve desatinné miesta.
- 938.1.5 Súťažiaci s najnižším počtom trestných bodov sa stáva víťazom skúšky A.

Kapitola III SKÚŠKA B – MARATÓN**Článok 939 VŠEOBECNE**

Účelom skúšky B je preveriť kondíciu, vytrvalosť, tréňovanosť koní a zručnosť, zmysel pre tempo a jazdecké umenie súťažiaceho.

Článok 940 SÚŤAŽIACI**940.1 Účasť**

940.1.1 Skúšky B sa nesmie zúčastniť žiadny súťažiaci ani spolujazdec viac ako jeden krát na tých istých závodoch (◇)

940.1.2 Výmena spolujazdca medzi štartom a cieľom úseku E nie je za žiadnych okolností povolená, Trestá sa vylúčením.

940.2 Pohoda koňa. Vid' čl. 901.

Článok 941 TRATĚ**941.1 Maximálne vzdialenosti a rýchlosť nesmú byť prekročené**

Úsek	Maximálna vzdialenosť	Minimálna vzdialenosť	Chod	Rýchlosť v km/hod kone	Rýchlosť v km/hod pony
A	8 000 m	5 000 m	Ľubovoľný	15	14
D	1 000 m	800 m	krok	7	6
E	9 000 m	6 000 m	Ľubovoľný	14	13

Tieto rýchlosti môžu byť upravené technickým delegátom a hlavným rozhodcom v súvislosti so stavom terénu a počasia.

(Vid' prílohu č. 6 pre 5-úsekový maratón)

941.1.1 Na všetkých závodoch musí trať skúšky B obsahovať 3 úseky (výnimka čl. 904.5.). Na Majstrovstvách sa musí vzdialenosť čo najtesnejšie približovať maximálnym hodnotám.

941.1.2 Celková dĺžka všetkých úsekov nesmie presiahnuť 18 km

941.1.3 Celková dĺžka úseku E by mala byť približne 1 km na jednu prekážku. Celková dĺžka úseku E musí zahŕňať i vzdialenosti v prekážkach.

941.1.4 Vzdialenosti medzi koncom jedného úseku a začiatkom ďalšieho sa do celkovej dĺžky a časov trate nezapočítavajú.

941.1.5 Všetky Majstrovstvá sveta musia mať 8 prekážok. Všetky ďalšie závody môžu mať od 6 do 8 prekážok. (◇)

941.2 Povinné prestávky

941.2.1 Pred štartom do úseku E musí byť povinná prestávka nie kratšia ako 10 minút na mieste ktoré je na prestávku určené.

941.2.2 Ak je to možné, priestor povinnej prestávky by mal poskytovať tieň a musí byť dosť veľký, aby postačoval pre troch súťažiacich súčasne a bolo v ňom miesto pre ďalšie motorové vozidlo.

941.2.3 Počas prestávky musí byť pre kone zabezpečená voda

941.2.4 Na povinnej prestávke po úseku D musí byť k dispozícii podkováč.

941.2.5 Za zvláštnych okolností môže rozhodcovský zbor na základe vlastného rozhodnutia predĺžiť čas povolený pre povinnú prestávku.

941.3 Smerové ukazovatele

941.3.1 Začiatok a koniec každého úseku musí byť označený červenými a bielymi zástavkami a označením štartu a cieľa.

941.3.2 Medzi cieľom a štartom nasledujúceho úseku by mala byť vzdialenosť cca 50 m.

941.3.3 Celá trať musí byť viditeľne označená žltými smerovými ukazovateľmi (šípkami), umiestnenými podľa možnosti na pravej strane trati tak, aby boli jasne viditeľné prechádzajúcimi súťažiacimi. Šípky musia byť umiestnené na každej menej prehľadnej odbočke.

941.3.4 V úsekoch A a E musia byť ma každom kilometri značky (kilometrovníky). V úseku E musia tieto označenia vzdialeností zahŕňať aj dĺžku trate v prekážkach.

941.3.5 Ak označenie vzdialenosti by vyšlo priamo v prekážka, kilometrovník by mal byť umiestnený na výjazdovej červenej zástavke.

941.4 Zástavky označujúce povinné prejazdy

941.4.1 Na trase musí byť umiestnené dostatočné množstvo červených a bielych povinných prejazdov, aby bolo zaručené, že všetci súťažiaci trasu dodržia a neodchýlia sa od nej. Červené zástavky musia byť umiestnené vpravo a biele vľavo v smere jazdy súťažiaceho. Povinné prejazdy musia byť v každom úseku označené poradovým číslom a musia byť umiestnené v primeranej vzdialenosti tak, aby boli pre súťažiaceho jasne viditeľné.

941.4.2 Umiestnenie a čísla povinných prejazdov musia byť vyznačené na mape trati tak, aby jasne určovali trasu, ktorá bude absolvovaná medzi povinnými prejazdami pred a po každej prekážke. Zoznam ukazujúci poradie povinných prejazdov musí byť k dispozícii súťažiacim i oficiálnym činiteľom.

941.4.3 Pozorovatelia zo zeme musia zapisovať, či súťažiaci prešiel povinným prejazdom v správnom smere a poradí. Ak súťažiaci vynechá akýkoľvek povinný prejazd alebo ním prejde v nesprávnom poradí, musí byť táto skutočnosť oznámená zboru rozhodcov.

941.5 Chody

Koniec úseku E nesmie byť menej ako 300 m od výjazdu z poslednej prekážky. Pokiaľ je prekročená vzdialenosť 500 m (povolenie technickým delegátom) musí byť označenie 500 m pred cieľom pre upozornenie, že ďalej sa musí klusáť alebo ísť krokom do cieľa a nesmie sa odchyliť od trasy. Vid' čl. 945.3

941.6 Úsek D - krok

Prírodné prekážky, ako sú brány, ostré zákruty, voda a strmé stúpanie by úsek D nemal obsahovať.

Článok 942 PREKÁŽKY V ÚSEKU E

942.1 Počet prekážok

942.1.1 Maximálny počet prekážok prírodných alebo umelých je osem. Minimálny počet prekážok je šesť.

942.1.2 Na Majstrovstvách sveta musí byť osem prekážok.

942.2 Náčrty prekážok

Presné náčrty prekážok s umiestneným povinných prejazdov, zhoditeľných prvkov a vjazdových a výjazdových zástavok, musí byť k dispozícii súťažiacim, družstvám a funkcionárom pred prvou inšpekciou trate. Vid' čl. 943.2.4.

942.3 Návrh a stavba prekážok

942.3.1 Číslo každej prekážky musí byť viditeľne umiestnené na tyčke červenej vjazdovej zástavky.

942.3.2 Vjazd a výjazd z každej prekážky musí byť označený červenými a bielymi zástavkami (červené zástavky vpravo a biele vľavo) umiestnenými najmenej 20 metrov od najbližšieho povinného prejazdu, pokiaľ technický delegát nepovolí výnimku.

942.3.3 Trať v prekážke by nemala presiahnuť 250 metrov v najkratšej možnej variante prejazdu. Najmenej jedna z ciest ku každému prvku prekážky nesmie byť užšia ako 2,5 metra. Za zvláštnych okolností môže technický delegát rozhodnúť, že môže presahovať 250 metrov.

942.3.4 Prekážky musia byť od seba vzdialené najmenej 250 metrov.

942.3.5 Prekážky musia byť viditeľne očíslované v poradí v ktorom nimi majú súťažiaci prechádzať.

942.3.6 Prekážky nesmú obsahovať žiaden prvok, ktorý by mohol kone zraniť alebo ohroziť.

942.3.7 Umelé prekážky musia byť kvalitnej konštrukcie a pevne zakotvené tak, aby ich počas súťaže nebolo možno rozbiť alebo posunúť.

- 942.3.8 Pokiaľ staviteľ trate začlení do prekážky nejaký prvok, ktorý by podľa názoru hlavného rozhodcu alebo technického delegáta mohol vyplašiť kone, musí byť zaistená alternatívna trasa.
- 942.3.9 Tam, kde je súčasťou prekážky prejazd vodou, hĺbka vody nesmie byť väčšia ako 30 cm. Tam kde je prírodná voda, môže technický delegát povoliť hĺbku 50 cm. Dno každej vodnej prekážky musí byť pevné. Tam, kde je voda hlbšia ako 50 cm, musia byť postavené pevne ukotvené zábrany, ktoré zabránia koňom vstup do hlbkej vody.
- 942.3.10 Pokiaľ sú požadované zábrany pre divákov podľa miestnych pravidiel alebo OV, musia byť umiestnené aspoň 20 metrov od najbližšieho prvku prekážky, pokiaľ technický delegát nepovolí výnimku.

942.4 Prvky prekážky

- 942.4.1 Prekážka môže obsahovať až šesť prvkov označených červenými a bielymi písmenami A, B, C atď. určujúcich poradie, v ktorom musia byť absolvované.
- 942.4.2 Výška každého povinného prvku nesmie byť menší ako 1.30 m.
- 942.4.3 Povinný prvok nesmie byť užší ako 2.50 m.

942.5 Zhoditeľné prvky

- 942.5.1 Staviteľ trate môže zvoliť akýkoľvek typ zhoditeľného prvku, pokiaľ jeho zhodenie neprekáča koňom alebo koč, alebo nespôsobí zranenie koňom alebo nepoškodí koč, pokiaľ je zhodený.
- 942.5.2 Počet zhoditeľných prvkov je na rozhodnutí staviteľa trate, ale musí ich schváliť technický delegát a hlavný rozhodca.
- 942.5.3 Za zhodenie každého prvku bude súťažiaci potrestaný dvomi trestnými bodmi.
- 942.5.4 Zhoditeľný prvok sa považuje za za neustále platný, pokiaľ nie je zhodený.
- 942.5.5 Súťažiaci alebo spolujazdec, ktorý sa pokúsi zabrániť zhodeniu prvku, bude potrestaný 10 trestnými bodmi.

Článok 943 PREHLIADKA TRATE

943.1 Návšteva technického delegáta

Najmenej 5 dní pred skúškou B musí technický delegát schváliť trať, včítane prekážok.

943.2 Inštruktáž súťažiacich a funkcionárov závodov

- 943.2.1 Pred oficiálnym otvorením trate musí technický delegát zvolať schôdzku členov rozhodcovského zboru a vedúcich družstiev (na súťažiach CAI).
- 943.2.2 Technický delegát alebo jeho oprávnený zástupca musí dať pokyny pozorovateľom zo zeme, prekážkovým rozhodcom a časomeračom pred zahájením skúšky B.
- 943.2.3 Na inštruktážnej schôdzke musia byť k dispozícii plány pre tých, ktorí si ich vyžadujú. Na plánoch musia byť vyznačené jednotlivé úseky, prekážky, očíslované povinné prejazdy a kilometráž. Taktiež na nich musí byť vyznačené, ktoré úseky trate sú uzatvorené pre motorové vozidlá.
- 943.2.4 Vedúcim družstiev, súťažiacim a funkcionárom závodov musia byť počas inštruktáže poskytnuté nákresy prekážok.
- 943.2.5 K dispozícii musí byť listina, na ktorej je znázornené poradie povinných prejazdov a prekážok.

943.3 Prehliadka trate súťažiacimi.

- 943.3.1 Najmenej 48 hodín pred tým, ako prvý súťažiaci odštartuje do skúšky B, musí byť celá trať otvorená k prehliadke pre súťažiacich. Za zvláštnych okolností a so súhlasom technického delegáta nemusí OV otvoriť k prehliadke úseky A a D. (◇)
- 943.3.2 Technický delegát môže obmedziť spôsob prístupu na jednotlivé časti trate.
- 943.3.3 Trať je uzatvorená od doby, keď prvý súťažiaci odštartuje do úseku A. Úsek E môže zostať otvorený do doby, keď prvý súťažiaci odštartuje do úseku E.
- 943.3.4. Súťažiaci používajúci motorové vozidlá, musia používať cesty a trasy určené technickým delegátom.

- 943.3.5 Prekážky je možné prezebrať iba peši. Do žiadnej časti prekážky nie je možné vojsť motorovým vozidlom alebo na bicykli. Za porušenie tohto pravidla bude pri prvom prípade udelené napomenutie, pri druhom prípade žltá karta. Súťažiaci s postihnutím si musia obstať výnimku z tohto pravidla od OV a ich vozidlo musí byť riadne označené.
- 943.3.6 Súťažiaci nesmú jazdiť na koní, ani v záprahu cez prekážku v období 30 dní pred závodmi, na ktorých sa zúčastnia.

Článok 944 ČASY

944.1 Časový rozpis

- 944.1.1 OV musí spracovať pre všetkých súťažiacich a funkcionárov pretekov časový rozpis, ktorý bude obsahovať časy štartov a príchodov do cieľa, včítane povinných prestávok. Tento musí byť pripravený k úpravám pre nepredvídaných zmenách a okolnostiach.
- 944.1.2 Časový rozpis a časy každého štartujúceho do úseku A musia byť k dispozícii na štarte do úseku A každému súťažiacemu, časomeračom, pozorovateľom zo zeme, prekážkovým rozhodcom a ostatným oficiálnym funkcionárom.

944.2 Časy v úsekoch

- 944.2.1 Čas stanovený pre každý úsek sa vypočíta z priemernej rýchlosti určenej pre daný úsek podľa článku 941.1.
- 944.2.2 Minimálny čas v úseku A je o dve minúty kratší ako stanovený čas.
- 944.2.3 V úseku D minimálny čas nie je stanovený.
- 944.2.4 Minimálny čas v úseku E je o tri minúty kratší ako stanovený čas.
- 944.2.5 Časový limit pre úsek A je ako povolený čas pre daný úsek plus 20 %. Časový limit pre úsek D a E je dvojnásobkom stanoveného času.
- 944.2.6 Súťažiaci, ktorý prekročí časový limit v ktoromkoľvek úseku, bude vylúčený.

944.3 Meranie času

- 944.3.1 Tam kde je to možné, bude pre meranie času súťažiacich v každom úseku použitá elektronická časomiera.
- 944.3.2 Časomerači musia na štarte a v cieľi každého úseku zaznamenať čas štartu a čas príchodu do cieľa každého súťažiaceho a zapísať uvedené časy do časovej karty maratónu (zelená karta).

944.4 Štart a cieľ

- 944.4.1 Súťažiaci by mal byť prítomný na štarte A najmenej 10 minút pred stanoveným časom štartu.
- 944.4.2 Ak súťažiaci nie je pripravený odštartovať do úseku A v jeho stanovenom čase, časomerač ho odštartunie v najbližšom možnom čase, zapíše aktuálny čas štartu a informuje hlavného rozhodcu a technického delegáta, odovzdá správu výpočtovému stredisku, a to pri najbližšej novej príležitosti. Súťažiaci bude penalizovaný 0,2 tr. bodom za každú sekundu rozdielu medzi časom stanoveného štartu a časom skutočného štartu. Súťažiaci nebude penalizovaný, pokiaľ zdržanie jeho štartu do úseku A bolo spôsobené z organizačných dôvodov.
- 944.4.3 Súťažiaci musia do každého úseku štartovať zo zastavenia, s prednými koňmi za líniou štartu. Časomerač odpočítava čas štartu. Ak súťažiaci odštartuje skôr, ako mu povolí časomerač, bude zavolaný naspäť, bude mu určený nový čas štartu a zapísaný do zelenej karty. Pokiaľ súťažiaci po zavolaní naspäť nezastaví, bude vylúčený. Hlavný rozhodca musí byť o týchto okolnostiach okamžite oboznámený. Penalizácia podľa čl. 944.4.2 .

944.5 Časová penalizácia v úsekoch

- 944.5.1 Vo všetkých úsekoch budú súťažiaci penalizovaní 0,2 tr. bodu za každú sekundu, o ktorú prekročia stanovený čas v danom úseku.
- 944.5.2 V úsekoch A a E budú súťažiaci penalizovaní 0,2 tr. bodu za každú sekundu pri docielení kratšieho času ako je minimálny.

Článok 945 PENALIZÁCIA NA TRATI MARATÓNU**945.1 Biče**

Biče, pokiaľ sú na koči, môžu byť použité iba súťažiacim. Porušenie bude potrestané 20 tr. bodmi.

945.2 Omyl na trati

945.2.1 Ak súťažiaci neprejdú v úseku A a D povinnými prejazdmi v správnom poradí, môžu svoju chybu napraviť pred tým, ako prejdú nasledovným povinným prejazdom. Súťažiaci, ktorí neprejdú povinnými prejazdmi v správnom poradí, budú vylúčení.

945.2.2 Súťažiaci, ktorí neprejdú v úseku E povinnými prejazdmi v správnom poradí a smere, budú vylúčení. Avšak môžu svoju chybu napraviť pred tým, ako prejdú ďalším povinným prejazdom, alebo vojdú do nasledujúcej prekážky. Pokiaľ prejdú prekážkou, už sa nemôžu do predchádzajúceho povinného prejazdu vrátiť. Pokiaľ tak urobia, budú vylúčení. Viď čl. 943 2.5

945.3 Vybočenie z trate

Súťažiaci nesmie vybočiť z trate medzi poslednou prekážkou a cieľom, alebo 500m od cieľa úseku E. Súťažiaci, ktorý zastaví, jazdí v kruhu, kľučkuje alebo akýmkoľvek spôsobom opustí trať, bude penalizovaný 10 tr. bodmi za každý prípad. Výnimka: viď čl. 945.7.3

945.4 Nesprávny chod

Ak jeden alebo viacero koní prejde do iného chodu ako je predpísaný pre úsek D a nebude opravený do piatich sekúnd, bude penalizovaný 1 tr. bodom za každý prípad. Pokiaľ nesprávny chod trvá, bude súťažiaci penalizovaný 1 tr. bodom za každých ďalších dokončených 5 sekúnd.

945.5. Úmyselná zmena chodu

Úmyselné nacválanie, alebo naklusanie všetkých koní v úseku D sa trestá vylúčením.

945.6 Zosadnutie

945.6.1 V úsekoch A, D a mimo prekážok v úseku E, nie je dovolené zosadnúť spolujazdcom, ani súťažiacim, pokiaľ koč nie je zastavený. Každé zosadnutie spolujazdca, ak koč nestojí, je penalizované 10 tr. bodmi, zosadnutie jazdca je v takomto prípade penalizované 20 tr. bodmi.

945.6.2 Súťažiaci a spolujazdci musia byť na koči na štarte a v cieľi každého úseku a pri prechádzaní povinných prejazdov. Porušenie je penalizované 10 tr. bodmi za každý prípad zosadnutia spolujazdca a 20 tr. bodmi za každý prípad zosadnutia súťažiaceho.

945.6.3 Pokiaľ si to stav terénu vyžaduje, môže technický delegát a hlavný rozhodca povoliť na vyznačených úsekoch spolujazdcom, aby v súťažiach pony bežali za svojím kočom.

945.7 Zastavenie

945.7.1 Súťažiaci môže zastaviť, aby opravil poškodený koč, alebo postroje, alebo z akéhokoľvek iného dôvodu, na ktorý nemá súťažiaci vplyv, kdekoľvek na trati mimo prekážky, a to bez akejkoľvek penalizácie okrem časovej straty, s výnimkou čl. 945.7.2 & 3 uvedených nižšie.

945.7.2 Súťažiaci budú potrestaní 1 tr. bodom za každých započatých 10 sekúnd, ak zastavia bezdôvodne.

945.7.3. Súťažiaci je oprávnený zastaviť a vykonať potrebné opravy vo vzdialenosti do 30 metrov od cieľa poslednej prekážky a môže opraviť koč, alebo postroj bez penalizácie. Zastavenie z akýchkoľvek iných dôvodov medzi poslednou prekážkou alebo za značkou 500 m do cieľa úseku E, je penalizované 10 tr. bodmi za každý prípad.

945.8 Poškodenie koča / postrojov

945.8.1 Pokiaľ prejde koč cieľom úseku E s rozopnutými či chýbajúcimi bočníkmi alebo náojníkmi, bude penalizovaný za každý prípad 10 tr. bodmi.

945.8.2 Pokiaľ koč prejde cieľom úseku E so zlomeným alebo rozpojeným ojom či ojkom, trestá sa vylúčením.

- 945.8.3 Koč musí prejsť cieľom úseku E ťahaný počtom koní požadovaným pre danú kategóriu a na všetkých kolesách. Porušenie sa trestá vylúčením. Rozbité alebo chýbajúce obruče/plášte kolies sú povolené.

Článok 946 PENALIZÁCIA V PREKÁŽKACH

946.1 Chody v prekážkach

Súťažiaci môžu v prekážkach použiť akýkoľvek chod.

946.2 Pomýlenie trasy v prekážke:

- 946.2.1 Súťažiaci, ktorí vojdú do ktorejkoľvek časti prekážky bez toho, aby najprv prešli pomedzi zástavky označujúce štart, alebo neprešli pomedzi zástavky označujúce cieľ, bez toho aby svoju chybu opravili, budú potrestaní vylúčením.
- 946.2.2 Povinné bránky (prvky) v prekážke sa stanú „voľne prejazdnými“, akonáhle ich súťažiaci absolvuje v správnom poradí a v správnom smere. Súťažiaci potom nimi môže prechádzať v akomkoľvek smere (napr. súťažiaci musí najprv absolvovať v správnom smere prvok A, pred tým, ako prejde prvkom B. Prvok A sa stáva voľne prejazdným a súťažiaci ním môže znovu prejsť koľkokrát chce a v akomkoľvek smere, atď.).
- 946.2.3 Súťažiaci, ktorý prejde povinnou číslovanou bránkou (prvkom) v zlom poradí alebo smere, pred tým ako sa stane voľne prejazdnou, bez toho, aby svoju chybu ešte pred výjazdom z prekážky opravil, bude vylúčený.
- 946.2.4 Súťažiaci môže takúto chybu opraviť, pokiaľ sa vráti a prejde bránkou, ktorú vynechal, pred tým, ako absolvuje ďalšiu bránku v správnom poradí (napr. súťažiaci prejde prvkami A a B a potom prejde D, vynechá C). Aby mohol svoju chybu opraviť, musí sa vrátiť a prejsť prvkom C pred tým ako prejde prvkom D, dotedy sú všetky bránky voľne prejazdné. Penalizácia za opravený omyl je 20 tr. bodov.
- 946.2.5 Opustenie prekážky súťažiacim, bez toho aby záprah prešiel v správnom poradí všetkými prvkami znamená vylúčenie.
- 946.2.6 Bránka/prvok je považovaný za absolvovaný, ak medzi jeho zástavkami prejde celý záprah.

946.3 Zosadnutie (Vid' čl. 903.3)

- 946.3.1 Vždy, keď sa jeden, alebo obaja spolujazdci obidvoma nohami dotknú zeme v prekážke, bude súťažiaci penalizovaný 10 tr. bodmi.
- 946.3.2 Spolujazdci, ktorí už raz zosadli, nemusia so súťažiacim absolvovať zostávajúce prvky (bránky) prekážky.
- 946.3.3 Každý prípad zosadnutia súťažiaceho z koča, bude penalizovaný 20 tr. bodmi. Pri výjazde z prekážky musí byť súťažiaci na koči.
- 946.3.4 Súťažiaci a spolujazdci môžu položiť iba jednu nohu na ktorúkoľvek časť prekážky bez penalizácie. Porušenie tohto pravidla sa trestá 10 tr. bodmi.
- 946.3.5 Súťažiaci a spolujazdci sa nesmú bez penalizácie dotýkať zhoditeľného prvku. Porušenie tohto článku sa trestá 10 tr. bodmi (vid' článok 942.5.5)
- 946.3.6 Spolujazdec môže pomôcť súťažiacemu viesť kone cez prekážku, za koniec oťaže pri uvidle. Vid' čl. 926.3.5. Súťažiaci bude penalizovaný 20 tr. bodmi.

946.4 Odpojenie

Zámerné odpojenie jedného alebo viacerých koní a ich vedenie cez akúkoľvek časť prekážky sa trestá vylúčením.

946.5 Prevrátenie

Prevrátenie koča v prekážke je trestané 60 tr. bodmi. V tejto penalizácii sú zahrnuté všetky ostatné penalizácie.

946.6 Vylúčenie v prekážke

Rozhodnutie o tom, či je súťažiaci v prekážke vylúčený, záleží výlučne na rozhodcovskom zbore.

946.7 Pohoda koňa

- 946.7.1 Súťažiaci je povinný okamžite zastaviť a nechať zosadnúť prísediaceho, pokiaľ má kôň nohu za ojom, za váhami predného páru, ojkou alebo kôň spadol a zostal ležať. Tiež musí zastaviť, ak ho vyzve k nutnej oprave člen zboru rozhodcov, alebo prekážkový rozhodca. Nezastavenie a neposlanie spolujazdca dole k náprave situácie, pred výjazdom z prekážky znamená vylúčenie. Čas sa v takomto prípade nezastavuje.
- 946.7.2 Súťažiaci je povinný okamžite zastaviť a nechať zosadnúť prísediaceho, pokiaľ má kôň nohu za bočníkom. Tiaž musí zastaviť, ak ho vyzve k náprave situácie člen zboru rozhodcov alebo prekážkový rozhodca. Nezastavenie a neposlanie spolujazdca dole k náprave situácie, pred výjazdom z prekážky znamená 20 tr. bodov. Čas sa v takomto prípade nezastavuje.

946.8 Meranie času

- 946.8.1 Čas sa meria súťažiacemu od doby, keď nozdry prvého koňa pretnú čiaru medzi štartovnými zástavkami, až do doby, keď nozdry prvého koňa pretnú čiaru medzi cieľovými zástavkami. Ďalšia penalizácia v prekážke sa udelí až keď celý záprah prejde medzi cieľovými zástavkami.
- 946.8.2 Ak je to možné, bude pre meranie času v prekážke použitá elektronická časomiera. Na Majstrovstvách sveta a CAIO je povinná.
- 946.8.3 Časový limit v prekážke je päť minút. Ak súťažiaci neabsolvuje celú prekážku a neprejde medzi zástavkami označujúcimi výjazd v časovom limite, prekážkový rozhodca dvakrát zapíska na píšťalke a súťažiacemu tak oznámi, že jeho časový limit bol prekročený. Súťažiaci potom musí prekážku čo najrýchlejšie opustiť (ak je to potrebné, za pomoci asistencie). Súťažiaci nesmie pokračovať v súťaži.
- 946.8.4 Dosiadnutý čas súťažiaceho v prekážke bude zaznamenaný na stotiny sekundy, ručne, či elektronicky.
- 946.8.5 Zaokrúhľovanie času, alebo prepočet času na trestné body v jednotlivých prekážkach je neprípustné.

946.9 Zastavenie záprahu pred prekážkou

- 946.9.1 Ak súťažiaci príde k prekážke a predchádzajúci jazdec ňou ešte len prechádza, alebo ak prekážka nie je prepravená k absolvovaniu, zastaví súťažiaci svoj záprah na trati, asi 50 m od zástaviek označujúcich vjazd do prekážky.
- 946.9.2 Jeden z pomocných prekážkových rozhodcov zastaví súťažiaceho v danom mieste a začne merať čas zdržania. Akonáhle predchádzajúci jazdec prekážku opustí, prekážkový rozhodca povolí pokračovanie. Pomocný rozhodca informuje súťažiaceho o čase zdržania a odštaruje ho. Čas zdržania by mal byť zaznamenaný v celých minútach, alebo v polminútach.

Článok 947 ROZHODCOVIA

947.1 Umiestnenie rozhodcov

- 947.1.1 Jeden z členov rozhodcovského zboru musí byť v mieste povinnej prestávky po úseku D. Rozhodca musí na základe rady veterinárneho delegáta rozhodnúť, či sú kone súťažiaceho spôsobilé pokračovať v súťaži. Rozhodca zároveň musí dohliadať na meranie koča. Vid' čl. 918.
- 947.1.2 Jeden z členov rozhodcovského zboru musí byť v celi úseku E, aby dohliadal na kontrolu kočov, postrojov a zápisov v zelenej karte. Dohliada na váženie kočov, pokiaľ sú vážené. Súťažiaci, ktorého koč nedosahuje minimálnu predpísanú hmotnosť, bude vylúčený.
- 947.1.3 Ostatní rozhodcovia budú rozmiestnení podľa pokynov hlavného rozhodcu.

Článok 948 FUNKCIONÁRI

948.1 Pozorovatelia zo zeme

- 948.1.1 Pozorovateľom zo zeme bude technickým delegátom určené miesto na trati tak, aby boli schopní sledovať povinné prejazdy.
- 948.1.2 Pozorovatelia zo zeme musia dostať štartovnú listinu súťažiacich, spoločne s kópiou Inštrukcií a hlásení pozorovateľov zo zeme.
- 948.1.3 Pozorovatelia zo zeme musia byť vybavení stopkami a musia byť technickým delegátom, alebo jeho zástupcom poučení, ako ich používať, aby boli schopní registrovať zmeny chodu.

- 948.1.4 Pozorovatelia zo zeme musia periodicky a po skončení svojho pôsobenia hlásiť všetky udalosti a akékoľvek ďalšie informácie, za ktoré by mohli byť súťažiaci penalizovaní.
- 948.1.5 Pozorovatelia zo zeme nemôžu súťažiacich vylúčiť, ani inak penalizovať. Za udelenie trestných bodov zodpovedá rozhodcovský zbor.
- 948.1.6 Po ukončení závodov musia pozorovatelia zo zeme ostať v blízkosti sekretariátu závodov, pokiaľ im hlavný rozhodca nedá pokyn, že sa môžu vzdialiť.

948.2 Časomerači

- 948.2.1 Každý časomerač bude vybavený časomierou so správne nastaveným časom, a musí byť technickým delegátom alebo hlavným časomeračom poučený, ako ju používať. Technický delegát, alebo jeho pomocník zodpovedá za synchronizáciu času na všetkých oficiálne použitých časomierach.
- 948.2.2 Časomerač na štarte úseku A musí byť vybavený štartovnou listinou s časmi štartov jednotlivých súťažiacich a musí sa uistiť, že súťažiacim bola odovzdaná Zelená karta (Green Card).
- 948.2.3 Všetci časomerači na štartoch a cieľoch jednotlivých úsekov musia byť vybavení kompletným zoznamom súťažiacich s ich štartovým poradím.
- 948.2.4 Časomerači zaznamenajú čas štartu a cieľa v ich príslušnom úseku a zapíšu ho do Zelené karty súťažiaceho a protokolu časomerača.
- 948.2.5 Kone musia štartovať zo zastavenia a s nozdrami za štartovacou čiarou.
- 948.2.6 Za čas príchodu do cieľa je považovaný okamih, keď nozdry prvého koňa pretnú cieľovú čiaru.
- 948.2.7 Po ukončení súťaže musia časomerači zostať v blízkosti sekretariátu pretekov, pokiaľ im hlavný rozhodca nedá pokyn, že sa môžu vzdialiť.

948.3 Rozhodcovia v prekážkach

- 948.3.1 Pri každej prekážke musí byť prekážkový rozhodca. Každý prekážkový rozhodca musí mať dvoch asistentov. Prekážkový rozhodca musí byť vybavený píšťalkou a dvomi stopkami o ktorých použití musí byť inštruovaní technickým delegátom, alebo jeho asistentom. Musia zaznamenať čas každého súťažiaceho v prekážke s presnosťou na stotinu sekundy. (◇)
- 948.3.2 Prekážkový rozhodca musí mať štartovnú listinu obsahujúcu všetkých súťažiacich a musí mať dostatočný počet výtlačkov bodovacích listín pre prekážkových rozhodcov s nákresom svojej prekážky. Prekážkový rozhodca zaznamená trasu a čas každého súťažiaceho do samostatného nákresu.
- 948.3.3 Prekážkový rozhodca musí zaznamenať a nahlásiť rozhodcovskému zboru každý prípad, za ktorý by súťažiacemu mali byť pridelené trestné body, a to čo najskôr po každom takomto prípade.
- 948.3.4 Po ukončení súťaže musia prekážkový rozhodcovia ostať v blízkosti sekretariátu závodov, pokiaľ im hlavný rozhodca nedá pokyn, že sa môžu vzdialiť.

Článok 949 HODNOTENIE

949.1 Prepočet času na trestné body.

Celkový čas dosiahnutý súťažiacimi v prekážkach a všetky časy prekračujúce stanovený čas v každom úseku, s presnosťou na stotinu sekundy sa sčítajú a vynásobia koeficientom 0,2. Časy kratšie ako stanovený čas v úsekoch A a E sa sčítajú a vynásobia koeficientom 0,2. Časy sa nezaokrúhľujú. Trestné body sa počítajú na dve desatinné miesta. Trestné body za nedodržanie časového limitu sa pričítajú k ďalším obdržaným trestným bodom, čím bude stanovený konečný súčet trestných bodov každého súťažiaceho v skúške B.

- 949.1.2 Jazdci ktorí boli vylúčení alebo vzdali budú hodnotení – vid' čl. 902.5 & 902.6.
- 949.1.3 Súťažiaci s najnižším počtom trestných bodov sa stáva víťazom skúšky.
- 949.1.4 V prípade rovnosti trestných bodov sa lepšie umiestni súťažiaci, ktorý dosiahol nižší počet trestných bodov v úseku E. Ak naďalej majú rovnaký počet trestných bodov, lepšie sa umiestni súťažiaci s nižším počtom tr. bodov v úseku D.

949.2. SÚHRN SKÚŠKY B

	Kategória	Minimálna hmotnosť	Maximálna vzdialenosť	Maximálna rýchlosť v km/hod	Minimálna šírka koča
Kone	štvorzáprahy	600 kg	18 km	15/7/14	125 cm
	dvojjzáprahy	350 kg			
	tandem	150 kg			
	jednozáprahy	150 kg			
Pony	štvorzáprahy	300 kg	18 km	14/6/13	125 cm
	dvojjzáprahy	225 kg			
	tandem	90 kg			
	jednozáprahy	90 kg			

5 úsekový maratón, vid'. príloha č. 6

949.3 Súhrn penalizácií v skúške B

949.3.1	čl. 917.2.5	Osoba pripútaná ku koču	Vylúčenie
949.3.2	Art. 902.5.1	Porušenie pravidiel	Vylúčenie
949.3.3	Art. 918.1.2.	Koč s nižšou hmotnosťou v cieľi E alebo užší na štarte E.	Vylúčenie
949.3.4	Art. 945.2, 945.6	Chýbajúce osoby, ktoré majú byť na koči pri prejazde povinných prejazdov, alebo na štare a v cieľi každého úseku. Za každý prípad	10 tr. bodov
949.3.5	Art.902.8.2 / 924.3	Kone, ktoré sú nespôsobilé na konci úseku D	Vylúčenie
949.3.6	Art. 942.5.3	Zhodenie zhoditeľného prvku	2 tr. body
949.3.7	Art. 942.5.5	Zabránenie zhodenia zhoditeľného prvku.	10 tr. bodov
949.3.8	Art. 943.3.5	Motorové vozidlá alebo bicykle v prekážke - prvý prípad - druhý prípad	Napomenutie Žltá karta
949.3.9	Art. 944.2.6	Prekročenie časového limitu v akomkoľvek úseku (maximálny čas)	Vylúčenie
949.3.10	Art. 945.8.1	Prechod cieľom úseku E s chýbajúcimi či rozopnutými náojníkmi či bočníkmi. Za každý príp	10 tr. bodov
949.3.11	Art. 944.5.1	Za každú sekundu prekročenia stanoveného času v každom úseku	0.2 tr. bodu/sec.
949.3.12	Art. 944.5.2	Za každú sekundu pod časovým minimom v úsekoch A a E.	0.2 tr. bodu/sec.
949.3.13	Art. 949.1.1	Celkový čas v prekážkach.	0.2 tr. bodu/sec.
949.3.14	Art. 945.2.2	Neabsolvovanie povinného prejazdu a prekážok v správnom poradí.	Vylúčenie
949.3.15	Art. 945.3	Každé odchýlenie od trasy po prechode poslednej prekážky	10 tr. bodov
949.3.16	Art. 941.5 / 945.4	Nesprávny chod.	1 tr. bod za každých 5 sec.
949.3.17	Art. 944.4.2	Nepripravenosť k štartu do úseku A	0.2 tr. bodu/sec.
949.3.18	Art. 945.5	Zámerná zmena chodu v úseku D	Vylúčenie
949.3.19	Art. 945.6.1	Zosadnutie ak je koč v pohybe	10 tr. bodov
949.3.20	Art. 946.7	Nezastavenie ak má kôň nohu za ojom, prednými váhami, alebo ojkou. Nezastavenie ak má nohu za bočníkom	Vylúčenie 20 tr. bodov
949.3.21	Art. 917.2.4	Spolujazdec drží oťaže za pohybu koča	20 tr. bodov
949.3.22	Art. 945.8.3	Dokončenie úseku E s menším počtom koní ako je určený počet	Vylúčenie
949.3.23	Art. 945.8.3	Dokončenie úseku E s chýbajúcim kolesom	Vylúčenie
949.3.24	Art. 945.8.2	Dok. úseku E so zlomeným alebo rozpojeným ojom alebo ojkou	Vylúčenie

949.3.25	Art. 946.2.1	Vynechanie vjazdu medzi zástavkami označujúcimi vjazd do prekážky	Vylúčenie
949.3.26	Art. 946.8.3	Neprejdienie medzi zástavkami ozn. výjazd z prekážky do 5 minút.	Vylúčenie
949.3.27	Art. 946.2.3	Prejazd brámkou v nesprávnom poradí alebo smere	Vylúčenie
949.3.28	Art. 946.2.4	Opravenie chyby trasy v prekážke	20 tr. bodov
949.3.29	Art. 946.2.5	Prechod medzi zastávkami označujúcimi výjazd z prekážky pred jej kompletným absolvovaním	Vylúčenie
949.3.30	Art. 946.3.1	Zosadnutie spolujazdca/cov v prekážke. Za každý prípad	10 tr. bodov
949.3.31	Art. 946.3.3	Zosadnutie jazdca v prekážke	20 tr. bodov
949.3.32	Art. 946.5	Prevrátenie koča v prekážke	60 tr. bodov
949.3.33	Art. 946.4	Odpojenie koní a ich vedenie cez prekážku	Vylúčenie
949.3.34	Art. 946.8.3	Prekročenie časového limitu v prekážke (5 min.)	Vylúčenie
949.3.35	Art. 926	Cudzia pomoc	Vylúčenie
949.3.36	Art. 918.1.3	Chýbajúci zádržný remaň, pokiaľ koč nemá brzdy	10 tr. bodov
949.3.37	Art. 926.3.5	Prísediaci vedie koňa cez prekážku	20 tr. bodov
949.3.38	Art. 917.2	Výmena prísediaceho	Vylúčenie
949.3.39	Art. 917.6	Jazdec a prísediaci majú šortky	10 tr. bodov
949.3.40	Art. 917.6.2	Jazda v úseku E bez prilby a ochranej vesty (chránič chrbta)	Vylúčenie
949.3.41	Art. 946.3.4	Obe nohy na časti prekážky	10 tr. bodov
949.3.42	Art. 913.3	Porušenie pravidiel o reklame	20 tr. bodov
949.3.43	Art. 945.1	Porušenie pravidiel o použití biča	20 tr. bodov
949.3.44	Art. 944.4.3	Odštartovanie pred signálom a návrat po zavolaní naspäť	10 tr. bodov
949.3.45	Art. 944.4.4	Nezastavenie súťažiaceho pri zavolaní naspäť	Vylúčenie

Kapitola IV SKÚŠKA C: PREKÁŽKOVÁ JAZDA (KUŽELE)**Článok 950 VŠEOBECNE**

Cieľom skúšky C – prekážkovej jazdy pomedzi kužele – je overiť spôsobilosť, poslušnosť a obratnosť koní po skúšky B, a zučnosť a jazdecké umenie súťažiacich.

950.1 Súťaže

- 950.1.1 Súťaž na body (článok 954) alebo dvojkolová súťaž (článok 960) môžu byť súčasťou kompletných súťaží.
- 950.1.2 Súťaž na body (článok 954) sa hodnotí na základe trestných bodov za zhodené prekážky a za prekročenie stanoveného času. Výsledok z tohto kola sa vždy započítava do konečného hodnotenia celej súťaže.
- 950.1.3 Na majstrovstvách sveta a CAIO môže byť rozjazda (článok 958) o prvé miesto v skúške C medzi súťažiacimi bez trestných bodov alebo s rovnosťou bodov.
- 950.1.4 V súťažiach, ktoré majú dve kolá a rozjazdu, môže v druhom kole štartovať 25% účastníkov, vždy však všetci, ktorí majú nulový počet trestných bodov. V prípade rovnosti trestných bodov na prvom mieste, sa pôjde rozjazda.
- 950.1.5 Súťaž na čas (čl. 959) sa hodnotí na základe času v sekundách, ktorý súťažiaci potrebujú na prekonanie trasy. Všetky trestné body sa prevedú na trestné sekundy (viď čl. 959). Súťaž na čas sa používa iba na určenie poradia v skúške C.
- 950.1.6 Dvojkolová súťaž. Súťaž, v ktorej sa ide jedno kolo na body a druhé na čas. Kolo na body bude započítavané do celkovej klasifikácie kompletnej súťaže a kolo na čas bude určujúce pre poradie v skúške C.
- 950.1.6.1 Základné kolo je hodnotené na body so stanoveným časom. 25% všetkých súťažiacich z prvého kola postupuje do kola druhého, vždy však všetci bez trestných bodov zo základného kola.
- 950.1.6.2 Súťažiaci môžu, ale nemusia (záleží na rozpise) preniesť svoje trestné body z kola prvého do druhého kola.
- 950.1.6.3 Druhé kolo je súťažou na čas.
- 950.1.6.4 Štartovné popradie v druhom kole je podľa trestných bodov a času v prvom kole, avšak v opačnom poradí.
- 950.1.6.5 Súťažiaci sú hodnotení podľa počtu trestných bodov a času v druhom kole, alebo podľa súčtu trestných bodov v oboch kolách. Súťaž určuje poradie v skúške C.
- 950.1.6.6 V prípade rovnosti trestných bodov na ktoromkoľvek mieste, rozhodne o umiestnení dosiahnutý čas v druhom kole, ak rovnosť trvá, rozhodne lepší čas v kole prvom.

Článok 951 TRAŤ**951.1 Stavba a meranie trate**

- 951.1.1 Staviteľ trate je pod dohľadom technického delegáta, zodpovedný za vypracovanie plánu trate, jej označenie, odmeranie a stavbu prekážok.
- 951.1.2 Kolbisko by nemalo byť menšie ako 70m x 120m, alebo s ekvivalentnou plochou. Pokiaľ to nie je možné, musí byť počet prekážok zodpovedajúcim spôsobom obmedzený. Výnimka môže byť povolená technickým delegátom.
- 951.1.3 Štartovná a cieľová čiara nesmie byť umiestnená viac ako 40 m a menej ako 20 m od prvej/poslednej prekážky.
- 951.1.4 Počet prekážok nesmie byť vyšší ako 20. Výnimka podľa čl. 960.3 Dĺžka trate musí byť medzi 500m až 800m.
- 951.1.5 Trať musí byť navrhnutá tak, aby súťažiaci mohli na väčšej časti trate udržiavať primerane rýchle tempo. Niektoré prekážky a kombinácie prekážok nevyhnutne tempo zpomalí, ale takéto usporiadanie trate by sa malo obmedziť na malú časť celej trate (rozmery kombinovaných prekážok, viď príloha č. 7).

Článok 952 PREKÁŽKY**952.1 Kužele**

- 952.1.1 Kužele. z ktorých prekážka pozostáva, musia byť najmenej 30 cm vysoké a vyrobené z nezničiteľného umelohmotného materiálu. V dutine na vrchole kužela musí byť umiestnená ťažká loptička, ktorá sa bude dať zhodiť len pri kontakte záprahu s kuželom
- 952.1.2 Všetky prekážky, ktoré sú vytvorené z jedného páru kuželov, tvoria jednotlivú prekážku
- 952.1.3 Prekážka obsahuje: kužele, červené a biele označenie, čísla a písmená.
- 952.1.4 Poloha jedného z páru kuželov musí byť vyznačená na zemi, aby prekážka po celý čas súťaže mala rovnakú polohu. Tam, kde je to praktické, bude tiež zakreslená línia, ktorá bude zaisťovať, že ostatné kužele sú umiestnené v správnom uhle.
- 952.1.5 Prekážky, ktoré vyžadujú cúvanie, nie sú dovolené.

952.2 Kombinované prekážky

- 952.2.1 Kombinované prekážky musia spĺňať podmienky zakreslené v prílohe č.7 – uzatvorené kombinované prekážky, alebo v prílohe č. 8 – otvorené kombinované prekážky.Variácie, alebo novonavrnuté prekážky, musia byť vopred schválené záprahovou komisiou FEI a uvedené v rozpise závodov.
- 952.2.2 Kombinovaná prekážka môže byť postavená z akéhokoľvek počtu podstavcov alebo prvkov zo skokových prekážok. Prvky musia byť vysoké 40 – 60 cm.
- 952.2.3 Každá skupina kuželov alebo prvkov musí jednoznačne súvisieť s jednou časťou kombinovanej prekážky.
- 952.2.4 Kombinované prekážky, okrem prekážok „vlnovka“, „Cik-cak“, „dvojitý box“, „dvojité U“ nesmú obsahovať viac ako 3 páry kuželov, alebo zhoditeľných prvkov.
- 952.2.5 Dĺžka kombinovaných prekážok, okrem prekážok „vlnovka“, „Cik-cak“, „dvojitý box“, a „dvojité U“, nesmie byť väčšia ako 30m. Vzďialenosť sa meria stredom dráhy v prekážke
- 952.2.6 Na trati nesmie byť viac ako 3 z nasledovných kombinovaných prekážok:„vlnovka“, „Cik-cak“, „dvojitý box“, „dvojité U“ a „dvojité L“.
- 952.2.7 V kombinovaných prekážkach môžu byť súťažiaci penalizovaní najviac 6 tr.bodmi v dvojitých prekážkach (A & B), 9 tr.bodmi v trojitých prekážkach (A, B & C) a 12 tr.bodmi vo vlnovke, Cik-cak, dvojitý box, alebo dvojité U (A, B, C & D), Tiež môžu byť udelené trestné body za znovupostavenie prekážky a penalizácia za odmietnutie poslušnosti.
- 952.2.8 Kombinované prekážky nesmú byť použité v rozjazde (viď čl. 958 – Rozjazda a čl. 953 – Technický súhrn).

952.3 Vlnovka, Cik-cak, Dvojitý box a Dvojité U

- 952.3.1 Vlnovka sa skladá zo štyroch kuželov umiestnených na priamke, ktoré sú obrátené striedavým smerom a označené A,B,C,D (viď príloha 8.1).
- 952.3.2 Cik-cak sa skladá najviac zo 4 párov kuželov, pričom ľavé a pravé kužele sú striedavo umiestnené na priamke (viď príloha 8.2). Všetky stredové kužele musia byť umiestnené na priamke, v zákryte so zadnou, strednou alebo prednou líniou kuželov.
- 952.3.3 Dvojitý Box a Dvojité U sú nakreslené v prílohe 8.

952.4 Voda a mosty

- 952.4.1 Použitie vodných prekážok a mostov v súťaži, musí byť vopred uvedené v rozpise závodov.
- 952.4.2 Vodné prekážky musia byť najmenej 3 m široké, hlboké od 20 do 40 cm so šikmým vjazdom a výjazdom. Na vjazde musí byť umiestnený pár kuželov (označený A) a na výjazde pár kuželov (označený B), najmenej vo vzdialenosti 2,5 m od seba. Zhodenie jednej alebo oboch loptičiek na páre označenom A alebo B, bude penalizované 3 tr.bodmi za každý pár kuželov.
- 952.4.3 Sú povolené drevené mostíky alebo mostíky obdobnej konštrukcie schválené technickým delegátom, s vejárovite usporiadanými bočnými clonami na vjazde. Mostík nesmie byť viac ako 20 cm nad zemou, použiteľná šírka musí byť 3 m a maximálna dĺžka 10m. Použitie bočných múrikov alebo zábradlia je nevyhnutné.Technický delegát musí zaručiť, že mostík je pevnej konštrukcie a má zábradlie. Na vjazde a výjazde musí byť umiestnený vždy jeden pár kuželov (označený A alebo B) s rozstupom minimálne 2,5 m. Viď príloha 9. Zhodenie jednej alebo oboch loptičiek na páre označenom A alebo B, bude penalizované 3 tr.bodmi za každý pár kuželov.

952.5 Zástavky

- 952.5.1 Každá prekážka je vyznačená párom zástavok; na pravej strane v smere jazdy je červená a na ľavej biela. Zástavky budú umiestnené najviac 15 cm od prvkov, ktoré tvoria jednoduchú alebo kombinovanú prekážku.
- 952.5.2 Na trati môžu byť použité stojany a zábrany označené zástavkou a dekoráciou, avšak musia byť umiestnené na trati pred jej prehliadkou. Ich posunutie, zhodenie ani prevrátenie nie je penalizované.
- 952.5.3 Všetky prekážky na trati musia byť očíslované v poradí, v ktorom nimi má súťažiaci prejsť. Číslo každej prekážky musí byť uvedené na tabuli umiestnenej pri vjazde do každej jednoduchej a kombinovanej prekážky.
- 952.5.4 Každý oddelený úsek uzatvorenej kombinovanej prekážky (dvojité L, U a Box) musí byť zreteľne uznačený inými farbami ako je uvedené v prílohe 7 – kombinované prekážky. Celý záprah musí medzi týmto značením prejsť v správnom abecednom poradí.
- 952.5.5 Červené a biele zástavky a tabule označené číslom a písmenom, môžu byť vzájomne kombinované tak, že čísla a písmena sú umiestnené na rovnakom mieste ako červená a biela zástavka, alebo môžu byť umiestnené na samostatných tabuliach či terčikoch. Pokiaľ to je možné mali by byť čísla prekážok umiestnené tak, aby ich súťažiaci mohli zreteľne vidieť pri výjazde z predošlej prekážky

952.6 Plán trate

Najmenej 2 hodiny pred zahájením skúšky C musí byť súťažiacim rozdáný plán trate. Najmenej hodinu pred štartom skúšky, pre každú kategóriu zúčastňujúcusa závodov, musí byť na opracovisku vyvesený plánik, na ktorom bude uvedená dĺžka, rýchlosť v metroch za minútu a stanovený čas pre danú kategóriu.

952.7 Prehliadka trate

- 952.7.1 Trať musí byť otvorená k prehliadke aspoň jednu hodinu pred štartom každej kategórie. Prehliadky sa smú zúčastniť iba súťažiaci, vedúci družstiev a tréneri – vo vhodnom oblečení. Súťažiaci počas prehliadky nesmú používať meracie kolieska. Za prvý prípad porušenia bude súťažiacemu udelené napomenutie, v opakovanom prípade bude súťažiacemu hlavným rozhodcom udelená Žltá karta.
- 952.7.2 Iba staviteľ trate a jeho tím môžu upravovať akúkoľvek časť trate alebo na nej pracovať. Ak súťažiaci alebo člen jeho tímu akýmkoľvek spôsobom zasiahnu do ktorejkoľvek časti kolbiska, bude súťažiaci vylúčený.

Článok 953 SÚHRN SÚŤAŽE C

	Kategória	Rýchlosť m/min	Šírka medzi kuželmi cm	Vlnovka	Cik- Cak	L	U	Jednoduché	Min. rozchod kolies
K	Štvorzáprahy	230	190	12	12	4/4	4/5/5	15	158
O	Tandem	230	170	12	12	4/4	4/5/5	15	138
N	Dvojjzáprahy	250	170	8	11	3/3	3/4/4	12	148
E	Jednozáprahy	250	160	8	11	3/3	3/4/4	12	138
P	Štvorzáprahy	230	170	10	10	3/3	3/4/4	12	138
O	Tandem	240	170	10	10	3/3	3/4/4	12	138
N	Dvojjzáprahy	250	160	8	10	3/3	3/4/4	12	138
Y	Jednozáprahy	250	160	8	10	3/3	2/3/3	12	138

Rozjazda a druhé kolo:

Rýchlosť môže byť zvýšená maximálne o 10 m/min.

Šírka medzi kuželmi môže byť zväčšená o 10 cm – je to na rozhodnutí zboru rozhodcov a organizačného výboru.

Článok 954 SÚŤAŽ**954.1 Štart súťaže**

- 954.1.1 Akonáhle technický delegát uzná trať za pripravenú, ohlásí túto skutočnosť hlavnému rozhodcovi, ktorý povolí štart súťaže.
- 954.1.2. Ak je súťaž zahájená, môže zbor rozhodcov po treťom súťažiacom, ktorý súťaž dokončil, predĺžiť stanovený čas. Ak sa čas predĺži, bodové hodnotenie súťažiacich, ktorí už trať pred úpravou absolvovali, bude zodpovedajúcim spôsobom upravené. Stanovený čas nesmie byť skrátený.

Článok 955 ŠTARTOVNÉ PORADIE

Súťažiaci, ktorí odstúpili, budú štartovať v číselnom poradí ako prví, nasledujú súťažiaci, ktorí boli vylúčení, ďalej nasledujú súťažiaci s najvyšším počtom trestných bodov zo skúšok A a B. Súťažiaci s najnižším počtom trestných bodov bude štartovať ako posledný.

Článok 956 PENALIZÁCIA**956.1 Súťažiaci**

- 956.1.1 Súťažiaci, ktorý vojde do kolbiska, ale neodštartuje do 60 sekúnd po zaznení signálu ktorý povoľuje jeho štart, bude penalizovaný 5 trestnými bodmi.
- 956.1.2 Ak súťažiaci nevojde do kolbiska, ktoré je pripravené k štartu, hlavný rozhodca zazvoní zvocom na znamenie povolenia štartu súťažiaceho. Ak súťažiaci nevojde v priebehu 60 sekúnd do kolbiska, hlavný rozhodca opäť zazvoní a súťažiaci je tým vylúčený.
- 956.1.3 Súťažiaci, ktorí odštartujú pred znamením k štartu a prejdú prekážkou, budú penalizovaní 10 trestnými bodmi a musia odštartovať znovu.
- 956.1.4 Súťažiaci, ktorí ukážu pred odštartovaním prekážku svojim koňom, budú penalizovaní 10 trestnými bodmi.
- 956.1.5 Štartovná a cieľová čiara je voľne prejazdná od okamžiku, keď súťažiaci prejde štartom, do okamžiku, keď prejde poslednou prekážkou.
- 956.1.6 Zhodenie jednej alebo oboch loptičiek jednoduchej prekážky a zhodenie loptičky alebo časti kombinovanej prekážky je penalizované 3 trestnými bodmi za každý prípad.
- 956.1.7 Zhodenie loptičky, alebo loptičiek na jednej z častí vodnej prekážky či mostíka, označenej A alebo B, bude penalizované 3 trestnými bodmi za každý pár kužeľov.
- 956.1.8 Medzi štartovnou a cieľovou čiarou musia spolujazdci sedieť na svojich miestach. Nesmú stáť za jazdcom, ani mu ukazovať trať, ani hovoriť, pokiaľ nevystúpia z koča. Súťažiaci, ktorých spolujazdci toto pravidlo porušia, budú vylúčení.
- 956.1.9 Po absolvovaní poslednej prekážky musí súťažiaci prejsť cieľovou čiarou s červenou zástavkou po pravej a bielou po ľavej ruke.
- 956.1.10 Súťažiacemu môže byť odvolacou komisiou udelená pokuta až do výšky 500 CHF, pokiaľ potom, čo prejde cieľovou čiarou, prejde očíslovanú prekážku. 
- 956.1.11 Pokiaľ súťažiaci prechádza medzi prekážkami, môže prejsť medzi časťami otvorenej kombinovanej prekážky, bez penalizácie (napr. cik-cak).

956.2 Omyl na trati

- 956.2.1 Bránka v prekážke sa považuje za absolvovanú, ak celý záprah prešiel medzi zástavkami.
- 956.2.2 Ak sa súťažiaci pokúsi prejsť prekážkou v nesprávnom smere alebo poradí, musí hlavný rozhodca počkať, pokiaľ celý záprah neprejde chybne prekážkou až potom zazvoní. Súťažiaci je vylúčený.
- 956.2.3 Ak súťažiaci zhodí ktorúkoľvek časť prekážky, ktorou už prešiel, bude penalizovaný 3 trestnými bodmi.
- 956.2.4 Ak súťažiaci zhodí akúkoľvek časť prekážky pred tým ako ňou prejde, hlavný rozhodca zazvoní a zastaví čas. Prekážka bude opravená. Súťažiaci je penalizovaný 3 trestnými bodmi a k jeho času sa pripočíta 10 sekúnd. Časomiera bude spustená, keď súťažiaci bude približne 10 m pred opravenou prekážkou.

- 956.2.5 Ak zbor rozhodcov zazvoní/zapíska, zatiaľ čo je súťažiaci na trati, musí súťažiaci okamžite zastaviť. Ak súťažiaci nezastaví, zbor rozhodcov zazvoní/zapíska znovu. Ak ani teraz súťažiaci nezastaví, bude vylúčený. Spolujazdec môže súťažiacemu oznámiť, že mu bolo zvonené/pískané.
- 956.2.6 Ak zbor rozhodcov má pochybnosti, či súťažiaci prešiel prekážkou, musí mu dovoliť trať dokončiť. Až potom sa môže zbor rozhodcov rozhodnúť.

956.3 Oprava prekážky

- 956.3.1 Ak súťažiaci zhodí akúkoľvek časť prekážky následkom neposlušnosti či odmietnutia, je zvonení daný pokyn k oprave prekážky a zastavený čas. K času súťažiaceho sa potom pripočíta 10 sekúnd a penalizácia za neposlušnosť.
- 956.3.2 Po opravení prekážky zazvoní zvonec a súťažiaci musí celú prekážku absolvovať znovu a pokračovať v trase. Časomiera bude spustená opäť, keď súťažiaci bude približne 10 m pred opravenou prekážkou.
- 956.3.3. Pokiaľ súťažiaci zhodí akúkoľvek časť kombinovanej prekážky, posunie časť ktorou prechádza, alebo ju nesprávne opustí, bude zvonené kôli oprave prekážky a zastavený čas. Súťažiacemu sa pripočíta k celkovému času 10 sekúnd. Súťažiaci bude penalizovaný za neposlušnosť, avšak nebude penalizovaný za zhodenie, ktoré bolo pri neposlušnosti spôsobené.

956.4 Poškodenie postrojov

Ak sa kedykoľvek po odštartovaní súťažiacemu odpojí oje, ojky, oťaže, bočníky, zádržné remene alebo reťaze, či si kôň prehodí nohu cez oje, ojku, alebo cez predné váhy, hlavný rozhodca musí zazvoniť a zastaviť čas. Súťažiaci musí nechať zosadnúť spolujazdca, aby opravil poruchu. Súťažiaci bude penalizovaný za zosadnutie spolujazdca. Po odstránení závady a nasadnutí spolujazdca hlavný rozhodca zazvoní a spustí časomieru.

956.5 Zosadnutie súťažiaceho a spolujazdca.

- 956.5.1 Každé zosadnutie súťažiaceho je penalizované 20 trestnými bodmi.
- 956.5.2 Súťažiacim budú udelené trestné body za každé zosadnutie spolujazdca/cov. Pri prvom zosadnutí 5 trestných bodov, druhé zosadnutie 10 trestných bodov a tretie zosadnutie vylučuje.
- 956.5.3 Spolujazdec musí byť na koči pri každom prejazde prekážkou. Spolujazdec môže zosadnúť a viesť zapriahnutého koňa cez prekážku za koniec oťaže pri udidle. Vid' čl. 926.3.5. Ďalšia udelená penalizácia podľa čl. 926.2.1. Spolujazdec musí pred každou ďalšou prekážkou nasadnúť.

956.6 Biče vid' čl. 917.3

956.7. Neposlušnosť a odmietnutie

- 956.7.1 Ak sa súťažiaci pokúsi prejsť prekážkou a jeho kone v poslednej chvíli sa prekážke vyhnú bez toho aby narazili do ktorejkoľvek jej časti.
- 956.7.2. Ak kone vybočia, alebo ak podľa názoru hlavného rozhodcu súťažiaci stratí nad záprahom kontrolu.
- 956.7.3 Neposlušnosť sa trestá 5 trestnými bodmi za prvý prípad, 10 trestnými bodmi za druhý prípad a vylúčenie za tretí prípad. Trestné body za neposlušnosť na celej trati sa sčítajú.
- 956.7.4 Súťažiaci nie sú penalizovaní trestnými bodmi, ak zastavia pred prekážkou alebo kombinovanou prekážkou bez toho, aby zhodili akýkoľvek prvok a potom okamžite bezchybne prejdú cez prekážku.
- 956.7.5 Ak sa kone alebo koč úplne zastavia, alebo ak kone cúvnu čo len o jediný krok, je to penalizované ako neposlušnosť.
- 956.7.6 Ak dôjde k neposlušnosti v otvorenej kombinovanej prekážke (vlnovka, cik-cak), musí byť prekážka absolvovaná znovu od začiatku.
- 956.7.7 Za neposlušnosť sa nepovažuje pohyb na kruhu, prejdenie predĺženej línie alebo prejdenie vlastnej línie, s výnimkou otvorených kombinovaných prekážok.

- 956.7.8 Ak súťažiaci má neposlušnosť na akejkoľvek prekážke a v jej dôsledku zhodí ktorúkoľvek časť prekážky, bude penalizovaný iba za neposlušnosť a bude mu pripočítaných 10 sekúnd za opravu.
- 956.7.9. Za odmietnutie sa u koňa považuje, ak kedykoľvek a z akéhokoľvek dôvodu odmietne ísť dopredu (s pohybom dozadu alebo bez neho), točí sa dookola, vzpína sa atď. Toto sa penalizuje ako neposlušnosť.

956.8 Meranie času

- 956.8.1 Čas každého súťažiaceho bude meraný stopkami alebo elektronickou časomierou, a to od okamihu, keď nozdry prvého koňa pretnú štartovnú čiaru, do okamihu keď nozdry prvého koňa pretnú cieľovú čiaru.
- 956.8.2 Na majstrovstvách a CAIO musí byť meranie času elektronické
- 956.8.3 Časy sa zapisujú na stotiny sekundy.
- 956.8.4 Prípustný čas je dvojnásobkom času stanoveného. Prekročenie prípustného času sa trestá vylúčením.
- 956.8.5 Stanovený čas sa počíta s použitím nasledovných rýchlostí v metroch za minútu:

Kategória(kone)	Prvá trať	Kategória (pony)	Prvá trať
Štvorzáprahy	230	Štvorzáprahy	230
Dvojjzáprahy	250	Dvojjzáprahy	250
Tandem	230	Tandem	240
Jednozáprahy	250	Jednozáprahy	250

- 956.8.6 Prerozjazdu môže byť rýchlosť zvýšená maximálne o 10 metrov za minútu.
- 956.8.7 Penalizácia za prekročenie stanoveného času, celkového času docieleného jazdcom, meraného na 1/100 sekundy a akékoľvek prekročenie stanoveného času je násobené 0,5 tr. bodom, počítané na 2 desatinné miesta.

Článok 957 PREHLAD PENALIZÁCIÍ V SKÚŠKE C

	Penalizácia	Súťaž na body	Súťaž na čas
1.	Štartovanie		
1.1	Odštartovanie a prejazd prekážkou Pred zazvonením, čl. 956.1.3	10 tr.bodov a nový štart	10 sekúnd a nový štart
1.2	Neodštartovanie do 60 sekúnd po zazvonení, čl. 956.1	5 tr.bodov	5 tr. sekúnd
2.	Neprejdienie štartovnej alebo cieľovej čiary, čl.656.1.1,956.1.9	Vylúčenie	Vylúčenie
3.	Nekompletná prezentácia		
3.1	Chýbajúce lampy, alebo zadné svetlá, odrazky, čl. 918.2	Max 5 tr.bodov	Max. 5 sekúnd
3.2	Chýbajúci zádržný remeň, ak koč nemá brzdy, čl. 918.1.3	10 tr.bodov	10 sekúnd
3.3	Súťažiaci vojde do kolbiska bez klubúka, saka, rukavíc alebo zástery, čl. 917.5	5 tr. bodov	5 sekúnd
3.4	Spolujazdec vojde do kolbiska bez saka, klubúka alebo rukavíc, čl. 917.5	5 tr.bodov	5 sekúnd
4.	Jazda na kolbisku bez biča, čl. 917.3	10 tr.bodov	10 sekúnd

4.1	Pustenie alebo odloženie biča, čl. 917.3	10 tr.bodov	10 sekúnd
5.	Zhodenie jednej alebo oboch loptičiek na tej istej prekážke, čl. 956.1.6	3 tr.body	3 sekundy
6.	Zhodenie prvku kombinovanej prekážky, čl. 956.1.6	3 tr.body	3 sekundy
7.	Zhodenie ktorejkoľvek časti prekážky, ktorá už bola absolvovaná, čl. 956.2.3	3 tr.body	3 sekundy
8.	Ak je zhodená časť prekážky, ktorú záprah ešte neprešiel, zazvoní sa a prekážka bude opravená, čl. 956.2.4	3 tr.body a 10 sekúnd	3 sekundy a 10 sekúnd
9.	Neprejdienie prekážky v správnom poradí, čl. 956.2.2	Vylúčenie	Vylúčenie
10.	Ak je prekážka, alebo časť kombinovanej prekážky porušená vybočením, bude opravená, čl. 956.3.3	3 tr.body a 10 sekúnd	3 sekundy a 10 sekúnd
11.	Neposlušnosť, čl. 956.7.3		
11.1	Prvý prípad	5 tr. bodov	5 sekúnd
11.2	Druhý prípad	10 tr.bodov	10 sekúnd
11.3	Tretí prípad	Vylúčenie	Vylúčenie
14.	Zásah spolujazdca		
14.1	Spolujazdec použije oťaže, brzdu alebo bič, pred tým ako súťažiaci prejde cieľom, čl. 926.2.1	20 tr.bodov	20 sekúnd
14.2	Spolujazdec nesedí na svojo mieste (s výnimkou zosadnutia), čl. 926.2.1	Vylúčenie	Vylúčenie
14.3	Spoluazdec rozpráva so súťažiacim, pokiaľ je na koči, čl. 926.2.1, výnimka 926.2.1	Vylúčenie	Vylúčenie
14.4	Spolujazdec akýmkoľvek spôsobom ukazuje tráť, čl. 926.1 a 956.1.8	Vylúčenie	Vylúčenie
15.	Nedovolená cudzia pomoc, čl. 926	Vylúčenie	Vylúčenie
16.	Prevrátenie koča, čl. 918.1.11	Vylúčenie	Vylúčenie

17.	Prekročenie stanoveného času, čl. 956.8.7	0,5 tr.bodu/ sekundu	0,5 tr.bodu/ sekundu
18.	Prekročenie prípustného času, čl. 956.8.4	Vylúčenie	Vylúčenie
19.	Súťažiaci nezastaví po druhom zazvonení, čl. 956.2.5	Vylúčenie	Vylúčenie
20.	Spolujazdec vedie koňa cez prekážku, čl. 926.3.5	20 tr.bodov	20 sekúnd
21.	Porušenie pravidiel o reklame, čl. 913.2	20 tr.bodov	20 sekúnd

Článok 958 ROZJAZDA

958.1 Hodnotenie

- 958.1.1 V prípade rovnosti trestných bodov na prvom mieste sa môže uskutočniť rozjazda na čas, na skrátenej trati podľa rozpisu, buď na rovnakej, alebo skrátenej trati.
- 958.1.2 Vzdialenosť medzi kužeľmi môže byť na základe rozhodnutia rozhodcovského zboru, alebo organizačného výboru zväčšená o 10 cm.
- 958.1.3 Pokiaľ v rozpise nie je uvedené ustanovenie o rozjazde, umiestnia sa súťažiaci, ktorí majú rovnaký počet trestných bodov, bez ohľadu na to, aké miesto obsadia, podľa času dosiahnutého v prvom kole. V prípade rovnosti trestných bodov i časov sa súťažiaci umiestnia na rovnakom mieste.
- 958.1.4 Pokiaľ je súčasťou rozpisu kompletnej súťaže záprahov zvláštna cena za skúšku C, ale rozpis neuvádza rozjazdu, môže o umiestnení rozhodnúť čas v prvom kole.

958.2 Kombinované prekážky

Kombinované prekážky v rozjazde nie sú povolené.

958.3 Štartovné poradie

Štartovné poradie v rozjazde sa určuje losovaním.

Článok 959 SÚŤAŽ NA ČAS

959.1 Prekážky

Pravidlá, pokiaľ ide o počet, typ a rozmery prekážok a dĺžku trate musia byť rovnaké ako pre súťaž na body.

959.2 Predpísaná rýchlosť

Kone		Pony	
Kategória	Základný parkúr	Kategória	Základný parkúr
Štvorzáprahy	230 m/min	Štvorzáprahy	230 m/min
Dvojjzáprahy	250 m/min	Dvojjzáprahy	250 m/min
Tandem	230 m/min	Tandem	240 m/min
Jednozáprahy	250 m/min	Jednozáprahy	250 m/min

959.3 Hodnotenie

- 959.3.1 Poradie bude určené tak, že trestné sekundy budú pripočítané k času dosiahnutému súťažiacim na trati.
- 959.3.2 V prípade rovnosti na prvom mieste, o výsledku rozhodne buď najnižší počet dosiahnutých trestných sekúnd, alebo rozjazda podľa propozícií rozpisu, a to buď na rovnakej trati, alebo na trati skrátenej. Rozostup medzi kužeľmi môže byť podľa rozhodnutia zboru rozhodcov alebo organizačného výboru zväčšený o 10 cm.

Článok 960 DVOJFÁZOVÁ SÚŤAŽ

960.1 Popis

- 960.1.1 Táto súťaž pozostáva z dvoch častí bez prerušenia. Obe sa idú rovnakou alebo rôznou rýchlosťou a cieľová čiara prvej fázy je štartovnou čiarou druhej.

960.1.2 Dvojfázová súťaž podľa nasledovných pravidiel sa môže jazdiť na všetkých závodoch so skúškou C.

960.2 Podmienky súťaže

960.2.1 Prvá fáza sa ide podľa pravidiel súťaže na body so stanoveným časom a druhá fáza podľa pravidiel pre súťaž na čas.

960.2.2 Fáza na body tejto súťaže bude hodnotená podľa čl. 952, 953, 954, 955, 956, 957, a druhá fáza podľa pravidiel pre súťaž na čas. Trestné body za obe fázy sú zahrnuté v čl. 957.

960.3 Prekážky

960.3.1 Trať prvej fázy má 14 až 16 prekážok. Druhá fáza 7 až 9 prekážok (celkový počet prekážok nesmie prekročiť počet 23).

960.3.2 Kombinované prekážky nesmú byť použité v druhej fáze.

960.3.3 Podľa rozhodnutia rozhodcovského zboru, môže byť v druhej fáze šírka medzi kuželmi zväčšená o 10 cm.

960.4 Penalizácia

960.4.1 Súťažiacim , ktorí sú v prvej fáze penalizovaní, je po absolvovaní poslednej prekážky, alebo keď prekročili stanovený čas, dané znamenie zvoncom, že v druhej fáze už nemôžu pokračovať a je im odmeraný čas prvej fázy.

960.4.2 Súťažiaci, ktorí nie sú v prvej fáze penalizovaní, alebo neprekročili stanovený čas, pokračujú v súťaži až do cieľa druhej fázy.

960.4.3 Druhá fáza sa jazdí na čas a pripočítava sa penalizácia za prekročenie stanoveného času, jeden trestný bod za každú započatú sekundu. Za každé zhodenie prekážky alebo loptičky sa pričítavajú 3 sekundy k dosiahnutému času.

960.5 Hodnotenie

960.5.1 Súťažiaci sa umiestnia nasledovným spôsobom:

960.5.1.1 Podľa výsledkov v druhej fáze (času), ostatní podľa trestných bodov a času v prvej fáze.

960.5.1.2 V prípade rovnosti na prvom mieste sa ide rozjazda na čas so šiestim i prekážkami prvej alebo druhej fázy, a to podľa podmienok rozpisu.

960.5.1.3 Súťažiaci, ktorí boli po prvej fáze zastavení sa môžu umiestniť až za súťažiacimi, ktorí sa zúčastnili oboch fáz.

PRÍLOHA 1: KVALIFIKÁCIA MEDZINÁRODNÝCH ROZHODCOV**1. Kategórie rozhodcov**

Rozhodcovia sú rozdelení do troch kategórií:

- 1.1 Kandidáti na medzinárodných rozhodcov
- 1.2 Medzinárodní rozhodcovia
- 1.3 Oficiálni medzinárodní rozhodcovia

2. Kvalifikačné požiadavky na rozhodcov**2.1 Kandidáti na medzinárodných rozhodcov**

Na kvalifikáciu kandidátov na medzinárodných rozhodcov sú kladené nasledovné požiadavky:

- 2.1.1 Preukázať skúsenosti ako národný rozhodca s najvyššou národnou kvalifikáciou, ktorý pravidelne rozhodoval po dobu aspoň 5 rokov. V danom roku, alebo v priebehu dvoch predchádzajúcich rokov pôsobil ako hlavný rozhodca, alebo člen zboru rozhodcov na troch súťažiach CAN podľa pravidiel FEI, alebo ako člen zboru rozhodcov na dvoch CAI-B
- 2.1.2 Zúčastniť sa najmenej jedného kurzu FEI pre kandidátov na medzinárodných rozhodcov a úspešne ho dokončiť.
- 2.1.3 Rozumieť a hovoriť jedným z dvoch oficiálnych jazykov FEI.
- 2.2 Medzinárodný rozhodca.
Na kvalifikáciu medzinárodných rozhodcov sú kladené nasledovné nároky:
 - 2.2.1 Pôsobiť ako kandidát na medzinárodného rozhodcu aspoň dva roky, alebo dve kompletne sezóny.
 - 2.2.2 Pôsobiť ako člen zboru rozhodcov na dvoch CAI v danom roku, alebo počas dvoch predchádzajúcich rokov
 - 2.2.3 Získať počas uplynutých štyroch rokov kvalifikáciu na kurze FEI pre medzinárodných rozhodcov.
 - 2.2.4 Rozumieť a hovoriť jedným z dvoch oficiálnych jazykov FEI.
 - 2.2.5 Nesmie uplynúť viac ako 5 rokov od prvého menovania do funkcie kandidáta na medzinárodného rozhodcu.
- 2.3 Oficiálny medzinárodný rozhodca.
Na kvalifikáciu oficiálnych medzinárodných rozhodcov sú kladené nasledovné nároky:
 - 2.3.1 Sústavne spĺňať požiadavky kladené na medzinárodných rozhodcov.
 - 2.3.2 Mať značné skúsenosti podložené vynikajúcimi výkonmi ako hlavný rozhodca na dôležitých závodoch FEI.

3. Menovanie rozhodcov**3.1 Kandidáti na medzinárodných rozhodcov**

FEI vedie zoznam kvalifikovaných kandidátov na medzinárodného rozhodcu, ktorí boli doporučení svojimi národnými federáciami a ktorí boli schválení záprahovou komisiou FEI.

3.2 Medzinárodní rozhodcovia

FEI vedie zoznam kvalifikovaných medzinárodných rozhodcov, ktorí boli menovaní záprahovou komisiou FEI na základe doporučenia príslušnej národnej federácie.

3.3 Oficiálni medzinárodní rozhodcovia

FEI vedie zoznam kvalifikovaných oficiálnych medzinárodných rozhodcov, ktorí boli vybraní predsedníctvom zo zoznamu medzinárodných rozhodcov, po konzultácii a doporučení záprahovou komisiou FEI .

4. Obmedzenia

- 4.1 Rozhodca musí spĺňať kvalifikáciu pre medzinárodných rozhodcov, byť doporučený svojou národnou federáciou a menovaný záprahovou komisiou FEI do 5 rokov od doby, keď sa stal kandidátom na medzinárodného rozhodcu. Okrem toho musí rozumieť anglickému jazyku a musí byť schopný hovoriť jedným z dvoch oficiálnych jazykov FEI. Po uplynutí 5 rokov bude kandidát na medzinárodného rozhodcu buď menovaný, alebo bude zo zoznamu vyškrtnutý
- 4.2 Medzinárodní rozhodcovia, ktorí ďalej nemôžu, alebo nechcú pravidelne rozhodovať, budú záprahovou komisiou FEI zo zoznamu vyškrtnutí.

- 4.3 Rozhodcovia všetkých kategórií musia odísť z funkcie na konci roku, v ktorom dosiahnu vek 70 rokov. Vo výnimočnom prípade a na doporučenie záprahovej komisie FEI, môže byť veková hranica zvýšená o ďalšie 4 roky.
- 4.4 Na udržanie štatútu, sa rozhodcovia jeden krát za štyri roky musia zúčastniť porady, alebo seminára určeného pre ich príslušnú kategóriu. Inak môžu byť na základe rozhodnutia záprahovej komisie vyškrtnutí zo zoznamu.
- 4.5 Kandidát na medzinárodného rozhodcu a medzinárodný rozhodca musí pôsobiť ako člen zboru rozhodcov na medzinárodných závodoch aspoň jeden krát za 5 rokov, lebo môže byť jeho meno na základe rozhodnutia záprahovej komisie vyškrtnuté zo zoznamu rozhodcov FEI.

PRÍLOHA 2 KVALIFIKÁCIA STAVITEĽOV TRATÍ**1. Kategórie medzinárodných staviteľov tratí**

Stavitelia tratí sú rozdelení do troch kategórií:

- 1.1 Kandidát na medzinárodného staviteľa tratí
- 1.2 Medzinárodný staviteľ tratí.
- 1.3 Oficiálny medzinárodný staviteľ tratí.

2. Kvalifikačné požiadavky na staviteľa tratí

- 2.1 Kandidát na medzinárodného staviteľa tratí.

Na kvalifikáciu kandidátov na medzinárodného staviteľa tratí sú kladené nasledovné požiadavky:

- 2.1.1 Mať pravidelnú prax ako národný staviteľ tratí s najvyššou národnou kvalifikáciou a to v období posledných 5 rokov. Tuto požiadavku je možné znížiť, ak má kandidát skúsenosti ako medzinárodný súťažiaci.
- 2.1.2 Asistovať staviteľovi tratí aspoň na jednej súťaži CAI-A a jednej CAI-B a získať priaznivý posudok do technického delegáta daných závodov.
- 2.1.3 Rozumieť a hovoriť jedným z dvoch oficiálnych jazykov FEI.
- 2.1.4 Zúčastniť sa aspoň jedného kurzu FEI pre kandidátov na medzinárodných staviteľov tratí a úspešne ho absolvovať.
- 2.2 Medzinárodný staviteľ tratí.
Na kvalifikáciu medzinárodných staviteľov tratí sú kladené nasledovné požiadavky:
 - 2.2.1 Mať pravidelnú prax pri stavbe tratí a postaviť aspoň 2 trate CAI-B.
 - 2.2.2 Získať počas predošlých štyroch rokov kvalifikáciu na kurze FEI pre medzinárodných staviteľov tratí s doporučením od vedúceho kurzu.
 - 2.2.3 Rozumieť a hovoriť jedným z dvoch oficiálnych jazykov FEI.
- 2.3 Oficiálny medzinárodný staviteľ tratí
Na kvalifikáciu oficiálneho medzinárodného staviteľa tratí sú kladené nasledovné požiadavky:
 - 2.3.1 Sústavne spĺňať požiadavky kladené na kvalifikáciu medzinárodných staviteľov tratí.
 - 2.3.2 Mať značné skúsenosti, podložené vynikajúcimi výkonmi ako staviteľ tratí na dôležitých závodoch FEI.

3. Menovanie staviteľov tratí

- 3.1 Kandidát na medzinárodného staviteľa tratí

FEI vedie zoznam kvalifikovaných kandidátov na medzinárodných staviteľov tratí, ktorí boli doporučení svojou národnou federáciou a ktorí boli schválení záprahovou komisiou FEI. Musia spĺňať kvalifikačné podmienky na kandidátov na medzinárodných staviteľov tratí ešte pred tým, ako ich môže ich NF doporučiť

- 3.2 Medzinárodný staviteľ tratí.

FEI vedie zoznam kvalifikovaných medzinárodných staviteľov tratí, ktorí boli menovaní záprahovou komisiou FEI na základe doporučenia ich NF. Pred tým, ako môžu byť menovaní musia spĺňať kvalifikačné požiadavky na medzinárodných staviteľov tratí.

- 3.3 Oficiálny medzinárodný staviteľ tratí.

FEI vedie zoznam kvalifikovaných oficiálnych medzinárodných staviteľov tratí, ktorí sú konzultovaní a vybraní predsedníctvom zo zoznamu FEI.

4. Obmedzenia

- 4.1. Medzinárodný staviteľ tratí musí spĺňať kvalifikačné požiadavky na medzinárodného staviteľa tratí, byť doporučený svojou NF a menovaný záprahovou komisiou do 5 rokov od doby, keď sa stal kandidátom na medzinárodného staviteľa tratí. Po uplynutí 5 ročného obdobia bude kandidát na medzinárodného staviteľa tratí buď menovaný, alebo vyškrtnutý zo zoznamu.
- 4.2. Medzinárodní stavitelia, ktorí ďalej nemôžu, alebo nechcú pravidelne pôsobiť, budú záprahovou komisiou FEI vyškrtnutí zo zoznamu FEI.

- 4.3 Stavitelia tratí všetkých kategórií musia odísť z funkcie na konci roku, v ktorom dosiahnu vek 70 rokov. Vo veľmi výnimočných prípadoch a na doporučenie záprahovej komisie FEI môže byť veková hranica zvýšená o ďalšie 4 roky.
- 4.4 Na udržanie štatútu, sa stavitelia tratí jeden krát za štyri roky musia zúčastniť porady, alebo seminára určeného pre ich príslušnú kategóriu. Inak môžu byť na základe rozhodnutia záprahovej komisie vyškrtnutí zo zoznamu.
- 4.5 Staviteľ tratí musí pôsobiť ako staviteľ tratí na medzinárodných závodoch aspoň jeden krát za 5 rokov, lebo môže byť jeho meno na základe rozhodnutia záprahovej komisie vyškrtnuté zo zoznamu rozhodcov FEI.

PRÍLOHA 3 KVALIFIKÁCIA TECHNICKÝCH DELEGÁTOV**1. Kategórie technických delegátov**

Technický delegáti sa delia do troch kategórií:

- 1.1 Kandidát na medzinárodného technického delegáta
- 1.2 Medzinárodný technický delegát
- 1.3 Oficiálny medzinárodný technický delegát

2. Kvalifikačné požiadavky na technických delegátov

- 2.1 Kandidát na medzinárodného technického delegáta
Na kvalifikáciu kandidátov na medzinárodných technických delegátov sú kladené nasledovné požiadavky:
 - 2.1.1 Mať pravidelnú prax ako národný technický delegát v období posledných 5 rokov a pôsobiť ako technický delegát na dvoch CAN usporiadaných podľa pravidiel FEI. Vyžadujú sa skúsenosti s prácou v organizačnom výbore a spolupráca so staviteľom tratí. Táto požiadavka môže byť znížená, ak technický delegát je medzinárodným rozhodcom, alebo medzinárodným staviteľom tratí.
 - 2.1.2 Pôsobiť ako asistent technického delegáta na závodoch CAI-A alebo CAIO.
 - 2.1.3 Rozumieť jednému z dvoch oficiálnych jazykov FEI.
 - 2.1.4 Zúčastniť sa aspoň jedného kurzu FEI pre kandidátov na medzinárodných technických delegátov a úspešne ho ukončiť.
- 2.2 Medzinárodný technický delegát.
Na kvalifikáciu medzinárodných technických delegátov sú kladené nasledovné požiadavky:
 - 2.2.1 Pôsobiť v danom roku, alebo roku predchádzajúcom, ako kandidát na medzinárodného technického delegáta na jedných závodoch CAI-B
 - 2.2.2 Získať v priebehu predošlých 4 rokov kvalifikáciu na kurze FEI pre medzinárodných technických delegátov
 - 2.2.3 Rozumieť a hovoriť jedným z dvoch oficiálnych jazykov FEI.
- 2.3 Oficiálny medzinárodný technický delegátte.
Na kvalifikáciu oficiálnych medzinárodných technických delegátov sú kladené nasledovné požiadavky:
 - 2.3.1 Sústavne spĺňať požiadavky kladené na kvalifikáciu medzinárodných technických delegátov.
 - 2.3.2 Mať značné skúsenosti, podložené vynikajúcimi výkonmi ako technický delegát na dôležitých závodoch FEI.

3. Menovanie technických delegátov

- 3.1 Kandidát na medzinárodného technického delegáta
FEI vedie zoznam kvalifikovaných kandidátov na medzinárodného technického delegáta, ktorí boli doporučení svojou NF a schválení záprahovou komisiou FEI. Pred tým, ako môžu byť doporučení svojou NF, musia spĺňať požiadavky na kandidáta na medzinárodného technického delegáta.
- 3.2 Medzinárodný technický delegát.
FEI vedie zoznam kvalifikovaných medzinárodných technických delegátov, ktorí boli menovaní záprahovou komisiou FEI na základe odporúčenia svojej NF. Pred tým, ako môžu byť menovaní, musia spĺňať požiadavky na medzinárodných technických delegátov.
- 3.3 Oficiálny medzinárodný technický delegát.
FEI vedie zoznam kvalifikovaných oficiálnych medzinárodných technických delegátov, ktorí sú vybraní predsedníctvom zo zoznamu medzinárodných technických delegátov po prejednaní v záprahovej komisii FEI.

4. Obmedzenia

- 4.1 Kandidát na medzinárodného technického delegáta musí spĺňať kvalifikačné požiadavky stanovené na medzinárodných technických delegátov, byť doporučený svojou NF k menovaniu medzinárodným technickým delegátom a byť menovaný záprahovou komisiou FEI do 5 rokov od doby, kedy sa stal kandidátom na medzinárodného technického delegáta. Po uplynutí piatich rokov bude kandidát na medzinárodného technického delegáta alebo menovaný, alebo vyškrtnutý zo zoznamu.

- 4.2 Medzinárodní technickí delegáti, ktorí už ďalej nemôžu, alebo nechcú pravidelne pôsobiť, budú záprahovou komisiou FEI zo zoznamu vyškrtnutí.
- 4.3 Technickí delegáti všetkých kategórií musia odísť z funkcie na konci roku v ktorom, v ktorom dosiahnu vek 70 rokov. Vo výnimočných prípadoch a na doporučenie záprahovej komisie FEI môže byť veková hranica zvýšená o ďalšie 4 roky.
- 4.4 Technický delegát musí pôsobiť ako technický delegát na medzinárodných závodoch FEI aspoň jeden krát za 5 rokov, inak bude jeho meno na základe rozhodnutia záprahovej komisie vyškrtnuté zo zoznamu technických delegátov FEI.
- 4.5 Na udržanie štatútu, sa technickí delegáti jeden krát za štyri roky musia zúčastniť porady, alebo seminára určeného pre ich príslušnú kategóriu. Inak môžu byť na základe rozhodnutia záprahovej komisie vyškrtnutí zo zoznamu.

PRÍLOHA 4 NÁKRES DREZÚRNEHO ODBĽŽNIKA PRE ÚLOHU 8a

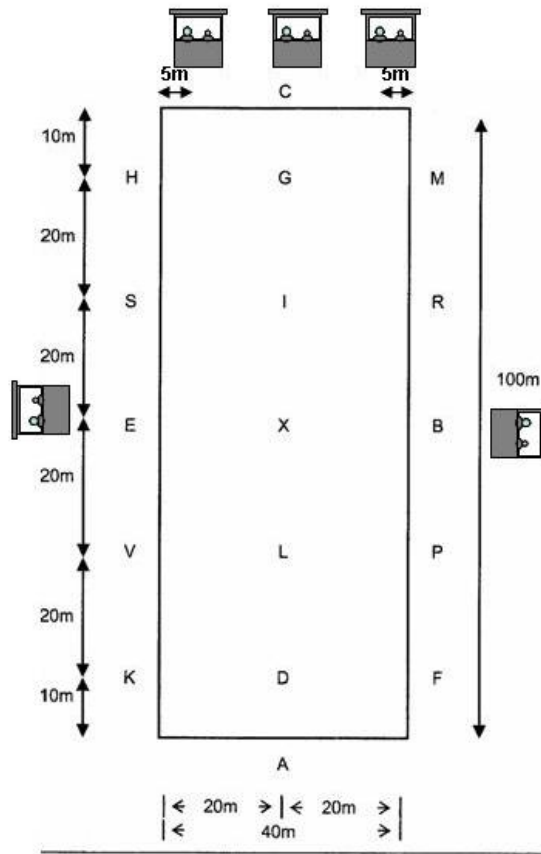

PRÍLOHA 4A NÁKRES DREZÚRNEHO OBDĹŽNIKA

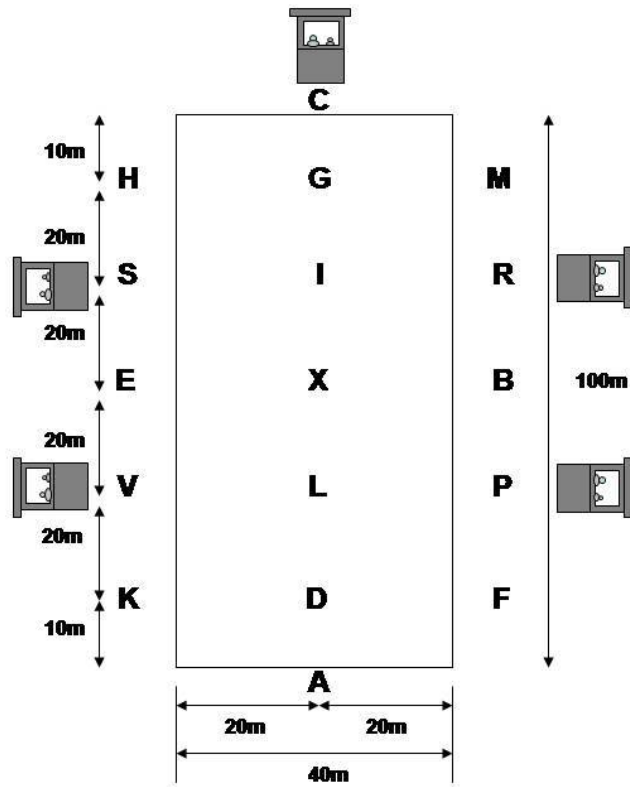

PRÍLOHA 5 NÁKRES MALÉHO DREZÚRNEHO OBDĹŽNIKA

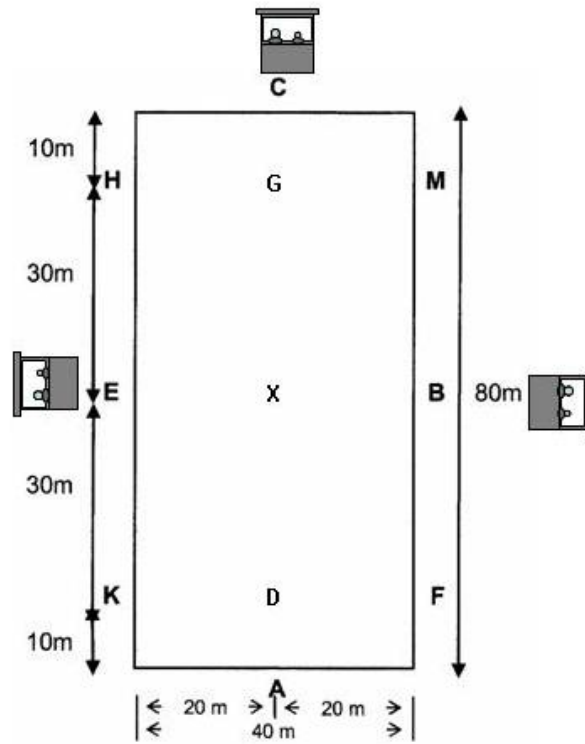

PRÍLOHA 6 ODLIŠNOSTI V PRAVIDLÁCH PRE „5 ÚSEKOVÝ MARATÓN“

Nasledovné upravené články môžu byť použité pre skúšku B, Maratón s 5 úsekmi.

Článok 941 TRAŤ

1. Vzdialenosti a rýchlosti

Úsek	Max vzdialenosť	Min. vzdial.	Chody	Max. rýchlosť km/hod	
				Kone	Pony
A	8000m	5000m	ľubovoľný	15	14
B	1000m	800m	krok	7	6
C	4000m		klus	19	17
D	1000m	800m	krok	7	6
E	9000m*	6000m	ľubovoľný	14	13

* Najmenej 1 km na prekážku.

2. Povinná prestávka

2.1 Na konci úseku D musí byť povinná prestávka najmenej 10 minút, čas sa meria od okamžiku vjazdu na stanovisko veterinárnej inšpekcie.

2.5 Pokiaľ to budú vyžadovať výnimočné okolnosti, môže byť minimálny požadovaný čas pre povinnú prestávku (po úseku B & D) zvýšený, a to na základe rozhodnutia zboru rozhodcov.

PRÍLOHA 7 UZATVORENÉ KOMBINOVANÉ PREKÁŽKY

(diely musia byť od seba oddelené 20 – 40 cm)

1. Jednoduché "L"

Stavba:

Podstavce – 40 cm až 60 cm od zeme po vrchnú časť ohrady

Prvky – musia byť voľne uložené, rovnobežné alebo kolmé, jednodielne alebo viacdielne ohrady, oddelené od seba 20 cm-40 cm

Značenie – dvojica červených a bielych značiek, umiestnených 15 cm za prvkom < A > na vjazde a << B >> na výjazde

Kone: (minimálne rozmery)

	IN	A1	A2	B1	B2	OUT
Jednozáprahy	3	8	11	8	11	3
Dvojjzáprahy	3	8	11	8	11	3
Tandem	4	8	12	8	12	4
Štvorzáprahy	4	8	12	8	12	4

Pony: (minimálne rozmery)

	IN	A1	A2	B1	B2	OUT
Jednozáprahy	3	8	11	8	11	3
Dvojjzáprahy	3	8	11	8	11	3
Tandem	3	8	11	8	11	3
Štvorzáprahy	3	8	11	8	11	3

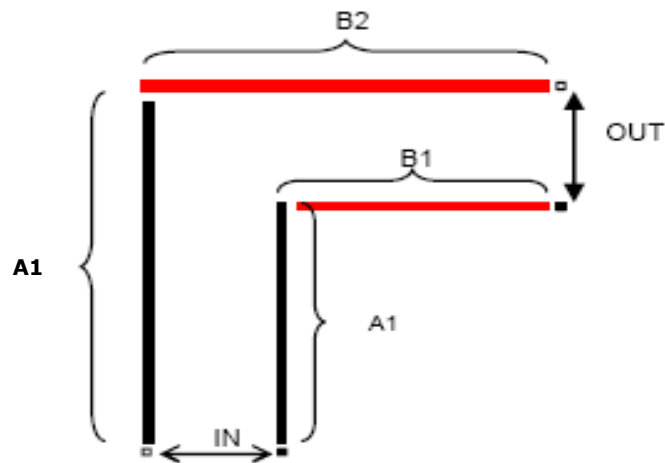

2. Dvojité "L"

Stavba:

Podstavce – 40 cm až 60 cm od zeme po vrchnú časť ohrady

Prvky – musia byť voľne uložené; rovnobežné alebo kolmé

Jednodielne alebo viacdielne ohrady; oddelené od seba 20 cm-40 cm

Označenie – určujúce každú sekciu je nasledovné :

- A- vo vzdialenosti 15 cm od vjazdu.
- B – namaľované alebo nabalené na ohrade alebo značené na zemi.
- C – vo vzdialenosti 15 cm od výjazdu

Kone: (minimálne rozmery)

	IN	AI	A2	B	B1	B2	C	C1	C2	OUT
Jednozáprahy	3	5	9	4	10	9	4	9	5	4
Dvojjzáprahy	3	5	9	4	10	9	4	9	5	4
Tandem	4	5	10	5	10	9	5	10	5	5
Štvorzáprahy	4	5	10	5	10	9	5	10	5	5

Pony: (minimálne rozmery)

	IN	AI	A2	B	B1	B2	C	C1	C2	OUT
Jednozáprahy	3	5	9	4	9	9	4	9	5	4
Dvojjzáprahy	3	5	9	4	9	9	4	9	5	4
Tandem	3	5	9	4	9	9	4	9	5	4
Štvorzáprahy	3	5	9	4	9	9	4	9	5	4

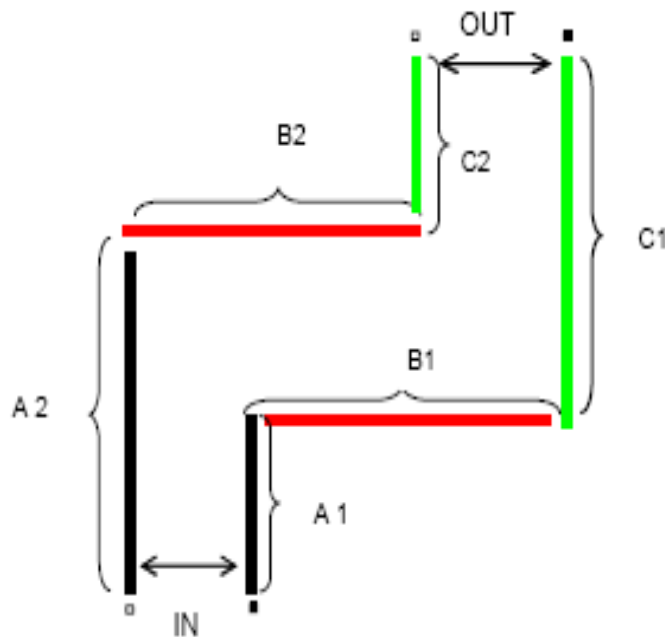

3. Jednoduché "U"

Stavba:

Podstavce – 40 cm ať 60 cm od zeme po vrchnú časť ohrady

Prvky – musia byť voľne uložené, rovnobežné alebo kolmé, jednodielne alebo viacdielne ohrady, oddelené okolo 20 cm-40 cm medzerami

Značenie – označujúce každú časť umiestnenú nasledovne:

A - do 15 cm od vjazdu

B - namaľované alebo nabalené na ohrade, alebo značené na zemi

C - do 15 cm od výjazdu

Kone: (minimálne rozmery)

	IN	A1	B	B1	B2	C1	OUT
Jednozáprahy	3	9	4	5	7	9	4
Dvojjzáprahy	3	9	4	5	7	9	4
Tandem	4	9	5	5	9	10	5
Štvorzáprahy	4	9	5	5	9	10	5

Pony: (minimálne rozmery)

	IN	A1	B	B1	B2	C1	OUT
Jednozáprahy	2	8	3	5	5	8	3
Dvojjzáprahy	3	9	4	5	7	9	4
Tandem	3	9	4	5	7	9	4
Štvorzáprahy	3	9	4	5	7	9	4

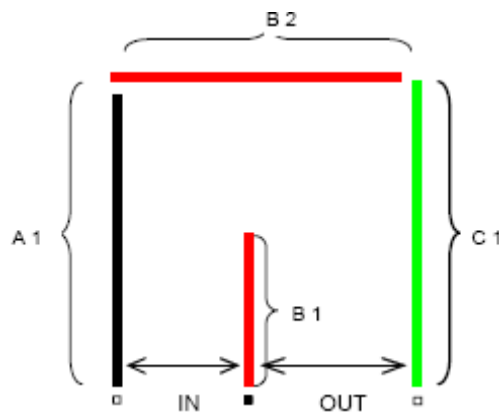

4. Dvojité "U"

Stavba:

Podstavce – 40 cm až 60 cm od zeme po vrchnú časť ohrady

Prvky – musia byť voľne uložené; rovnobežné alebo kolmé, jednodielne alebo viacdielne ohrady; oddelené okolo 20 cm-40 cm medzerami

Značenie – označujúce každú časť umiestnenú nasledovne:

- A - do 15 cm od vjazdu
- B, C – namaľované alebo nabalené na ohrade, alebo značené na zemi.
- D – do 15 cm od výjazdu

Kone: (minimálne rozmery)

	IN	AI	B	B1	B2	C	C1	C2	D1	OUT
Jednozáprahy	3	12	4	8	7	4	8	8	12	4
Dvojazáprahy	3	12	4	8	7	4	8	8	12	4
Tandem	4	13	5	8	9	5	8	10	13	5
Štvorzáprahy	4	13	5	8	9	5	8	10	13	5

Pony: (minimálne rozmery)

	IN	AI	B	B1	B2	C	C1	C2	D1	OUT
Jednozáprahy	2	9	3	6	5	3	6	6	9	3
Dvojazáprahy	3	12	4	8	7	4	8	8	12	4
Tandem	3	12	4	8	7	4	8	8	12	4
Štvorzáprahy	3	12	4	8	7	4	8	8	12	4

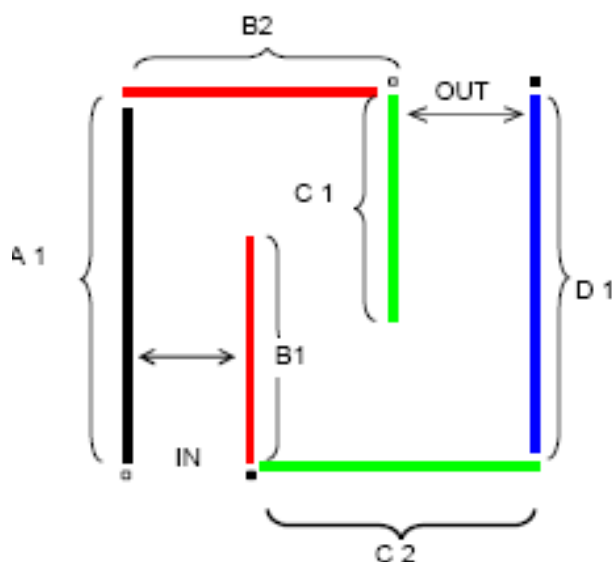

5. Box

Stavba:

Podstavce – 40 cm až 60 cm od zeme po vrchnú časť ohrady

Prvky – musia byť voľne uložené; rovnobežné alebo kolmé, jednodielne alebo viacdielne ohrady, oddelené okolo 20 cm-40 cm medzerami

Značenie – označujúce každú časť umiestnenú nasledovne:

- A - do 15 cm od vjazdu
- B - namaľované alebo nabalené na ohrade alebo značené na zemi.
- C - zvonku ale do 15 cm od výjazdu

Kone: (minimálne rozmery)

	IN	AI	A2	B	B1	B2	C1	C2	OUT
Jednozáprahy	3	4	8	4	7	8	4	7	4
Dvozáprahy	3	4	8	4	7	8	4	7	4
Tandem	4	5	9	5	8	10	5	8	5
Štvorzáprahy	4	5	9	5	8	10	5	8	5

Pony: (minimálne rozmery)

	IN	AI	A2	B	B1	B2	C1	C2	OUT
Jednozáprahy	2	3	7	3	6	6	3	6	3
Dvozáprahy	4	8		4	7	8	4	7	4
Tandem	3	4	8	4	7	8	4	7	4
Štvorzáprahy	3	4	8	4	7	8	4	7	4

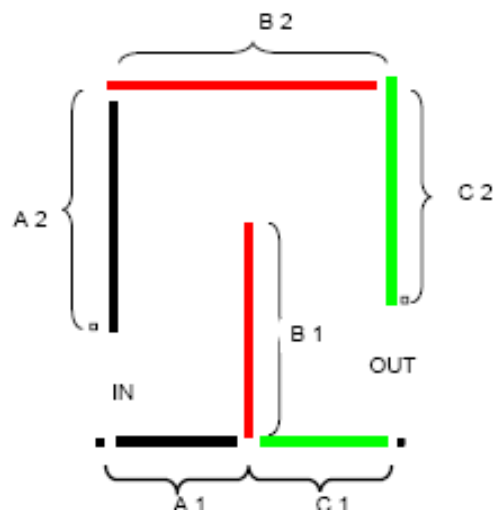

6. Dvojitý Box

Stavba:

Podstavce – 40 cm až 60 cm od zeme po vrchnú časť ohrady

Prvky – musia byť voľne uložené; rovnobežné alebo kolmé; jednodielne alebo viacdielne ohrady; oddelené okolo 20 cm-40 cm medzerami

Značenie – označujúce každú časť umiestnenú nasledovne:

A- do 15 cm od vjazdu (IN)

B, C – namaľované alebo nabalené na ohrade, alebo značené na zemi

D – do 15 cm od výjazdu (OUT).

Kone: (minimálne rozmery)

	IN	A1	A2	B	B1	B2	C	C1	C2	D1	D2	OUT
S	3	4	8	4	7	8	4	7	8	7	4	4
P	3	4	8	4	7	8	4	7	8	7	4	4
T	4	5	9	5	8	10	5	8	10	8	5	5
4	4	5	9	5	8	10	5	8	10	8	5	5

Pony: (minimálne rozmery)

	IN	A1	A2	B	B1	B2	C	C1	C2	D1	D2	OUT
S	2	3	8	3	7	6	3	7	6	7	3	3
P	3	4	8	4	7	8	4	7	8	7	4	4
T	3	4	8	4	7	8	4	7	8	7	4	4
4	3	4	8	4	7	8	4	7	8	7	4	4

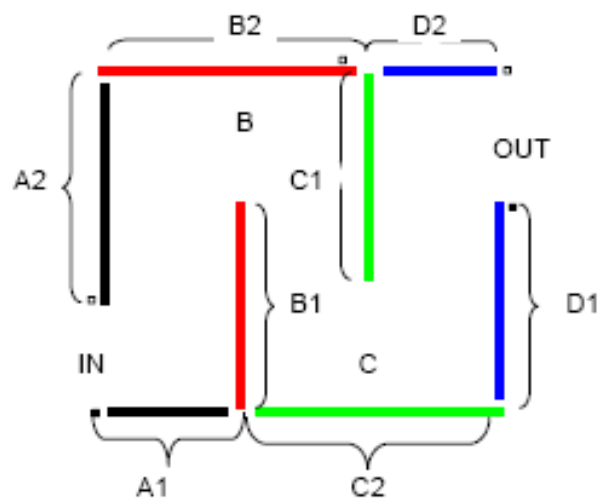

PRÍLOHA 8 OTVORENÉ KOMBINOVANÉ PREKÁŽKY

1. VLNOVKA čl. 952.3

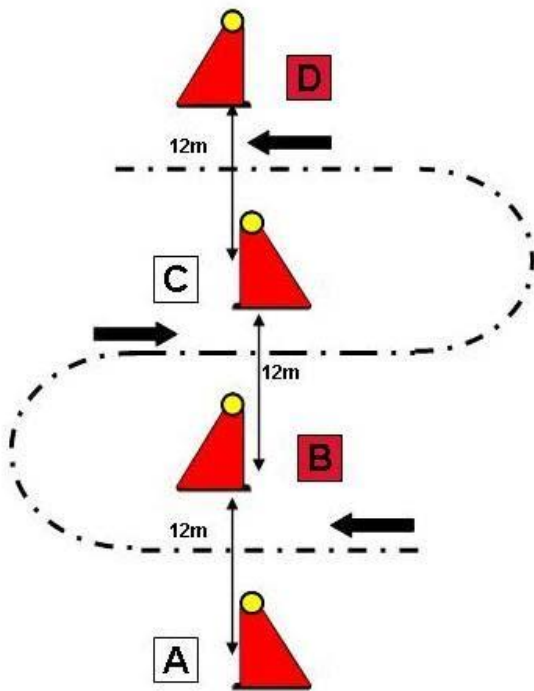
**Minimálne vzdialenosti medzi kužeľmi (Centre to Centre)**

	Kone	Pony
Štvorzáprahy	12m	10m
Dvojjzáprahy	8m	8m
Tandem	12m	10m
Jednozáprahy	8m	8m

Kužele sú umiestnené na priamke so značkami (písmenami) na protiľahlej strane

2. CIK-CAK: čl. 952 .3

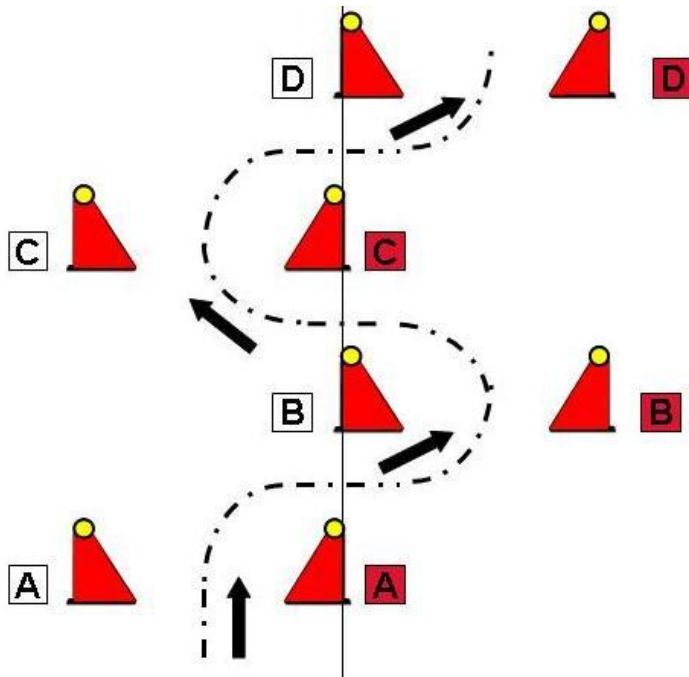
**Minimálne vzdialenosti medzi kužeľmi Centre to Centre**

	Kone	Pony
Štvorzáprahy	12m	10m
Dvojjzáprahy	11m	10m
Tandem	12m	10m
Jednozáprahy	11 m	10m

(vid' 953 1.1 Súhrn súťaže C)

Kužele v strede sú postavené v rovnej línii, buď vpredu, v strede alebo vzadu (vid' obrázok), so značením umiestneným do 15 cm. Stredová línia kužeľov sa neupravuje, vonkajšie kužele sa postavajú na požadovanú šírku trate.

PRÍLOHA 9 MOSTÍK. čl. 952.4

Rozmery:

10m x 3m; maximálne 20 cm vysoké, s clonami v tvare vejára

Kužele musia byť umiestnené na oboch stranách mostíka, červené a biele písmená, na výjazde A, na výjazde B. Vzďialenosť medzi kužeľmi je 2,5 m pre všetky kategórie.

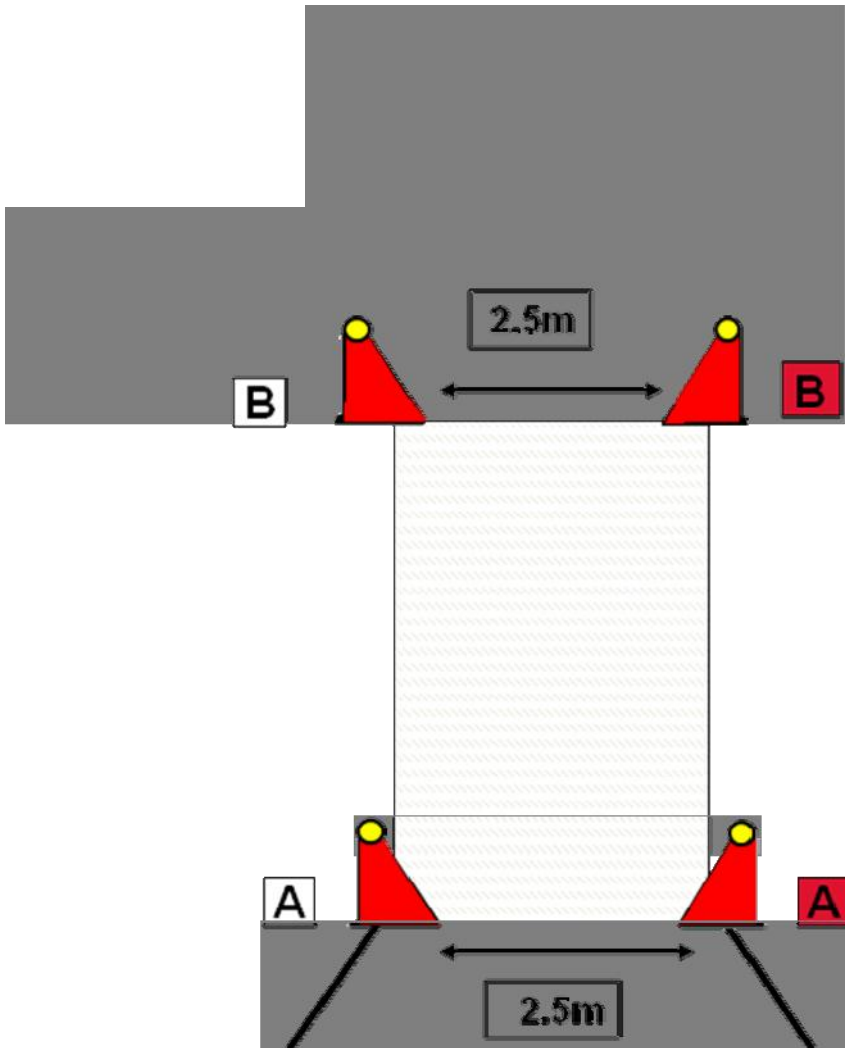

PRÍLOHA 10 NÁRODNÉ DOPLNKY K PRAVIDLÁM

Doplňky platia len pre národné súťaže !

- 904.3.2 Organizačné výbory medzinárodných záprahových súťaží (CAI) môžu zaradiť dve alebo tri skúšky v rôznej kombinácii. Skúška B (maratón) musí byť považovaná za najdôležitejšiu a môže sa konať pred skúškou A alebo až po nej. Ak je súčasťou súťaže i skúška C, musí sa ísť ako posledná. (◇) **V národných súťažiach – poradie skúšok podľa rozpisu**
- 914.1.1 Kone pre jednozáprah musia byť najmenej 6 ročné na všetkých závodoch. (◇)
Na národných súťažiach môžu štartovať najmenej 4 ročné kone
- 914.1.2 Všetky ostatné kone na závodoch CAI musia byť najmenej 5 ročné (◇)
Na národných súťažiach môžu štartovať najmenej 4 ročné kone
- 914.3.2 Koň môže v rovnakej skúške štartovať iba raz. (◇)
Na národných súťažiach dielčích (A,C), alebo kombinovaných (A+C), alebo na halových záprahových súťažiach môže koň štartovať v dvoch súťažiach, ale vždy s iným jazdcom
- 915 PREUKAZY KONÍ
Všetky kone prihlásené do akejkoľvek súťaže na závodoch CAI-B v zahraničí a všetky kone prihlásené na závody CAI-A, CAIO a lebo Majstrovstvá sveta doma I v zahraničí musia mať oficiálny pas FEI alebo národný pas schválený FEI doplnený ratifikačnou kartou, ktorá slúži k identifikácii a určeniu majiteľa (viď Všeob. pravidlá).
Kone štartujúce na závodoch CAI-B vo vlastnej krajine nemusia mať pas uvedený v predchádzajúcom odstavci. Všetky kone musia byť správne zaregistrované a musia byť identifikovateľné podľa nákresu. (◇)
Pre účasť na pretekoch CAN platí príloha M Všeob. pravidiel medzi ČJF a SJF: Na národných pretekoch môžu kone a jazdci registrovaní v SJF štartovať na území Českej republiky a kone a jazdci registrovaní v ČJF na území Slovenskej republiky na základe platných národných licencií, bez medzinárodného pasu koňa
- 917.6.2** Súťažiaci a prísediaci musia mať v úseku E na hlavách pevne pripnutú ochrannú prilbu a ochrannú vestu (chránič chrbta). Nedodržanie znamená vylúčenie. (◇)
Na dielčích a kombinovaných súťažiach CAN je ochranná vesta doporučená
- 940.1.1 Skúšky B sa nesmie zúčastniť žiadny súťažiaci ani spolujazdec viac ako jedenkrát na tých istých závodoch (◇)
Na CAN mimo Majstrovstiev SR, môže súťažiaci štartovať max 2 krát v tej istej, alebo inej kategórii, ale vždy s inými koňmi
- 941.1.5 Všetky Majstrovstvá sveta musia mať 8 prekážok. Všetky ďalšie závody môžu mať od 6 do 8 prekážok. (◇)
Na národných súťažiach je minimálny počet prekážok 5
- 943.3.1 Najmenej 48 hodín pred tým, ako prvý súťažiaci odštartuje do skúšky B, musí byť celá trať otvorená k prehliadke pre súťažiacich. Za zvláštnych okolností a so súhlasom technického delegáta nemusí OV otvoriť k prehliadke úseky A a D. (◇)
v národných súťažiach 24 hodín)
- 948.3.1 Pri každej prekážke musí byť prekážkový rozhodca. Každý prekážkový rozhodca musí mať dvoch asistentov. (◇)
Na národných súťažiach je počet asistentov určený TD
- 956.1.10 Súťažiacemu môže byť odvolacou komisiou udelená pokuta až do výšky 500 CHF, pokiaľ potom, čo prejde cieľovou čiarou, prejde očíslovanú prekážku. (◇)
Na národných súťažiach môže byť udelená pokuta až do výšky 20 €

PRÍLOHA 11 TERÉNNÁ PREKÁŽKOVÁ JAZDA

1. Súťaž na čas (čl. 959) sa hodnotí za základe dosiahnutého času v sekundách, ktorý potrebujú súťažiaci na prekonanie dráhy. Všetky trestné body sa prevádzajú na trestné sekundy (čl. 957)
2. Dĺžka dráhy terénnej prekážkovej jazdy nesmie byť dlhšia ako 1300m. Trať môže mať max. 16 prejazdov s kuželmi (šírka 180 cm) s max. jednou kombináciou a max. dvoma maratónskymi prekážkami
3. Súťažiacim bude oznámená dĺžka dráhy a stanovený čas, ktorý je určený podľa dĺžky dráhy a rýchlosti za minútu (čl. 959.2). Prekročenie stanoveného času sa nepenalizuje. Prekročenie prípustného času znamená vylúčenie súťažiaceho
4. Minimálna šírka koča pre všetky kategórie je 125 cm. Povolené sú koče maratónskeho typu. Minimálna váha nie je určená, ale všetky koče musia byť vhodnej konštrukcie podľa čl. 918.1.2
5. Pre túto súťaž je prijateľný menej formálny úbor súťažiaceho a spolujazdca. Šortky nie sú povolené,, Bezpečnostné prilby sú povinné, ochranné vesty sú doporučené. Rukavice a zástera nie sú povinné.
6. Spolujazdec môže počas súťaže stáť na koči a napovedať jazdcovi, alebo mu ukazovať trať.
7. Spolujazdec sa môže zúčastniť prehliadky trate.

PRÍLOHA 12 PRAVIDLÁ ZÁPRAHOVÝCH SÚŤAŽÍ V HALE**1. Všeobecne**

Platné záprahové pravidlá sú aplikované pre halové súťaže s týmito výnimkami:

- 1.1 Hala nesmie byť menšia ako 50 x 20 metrov
- 1.2 Preteky vedie hlavný rozhodca v spolupráci s technickým delegátom a riaditeľom pretekov
- 1.3 Súťaž sa skladá z troch nasledujúcich skúšok:
 - skúška A - drezúra
 - skúška B - maratón
 - skúška C - prekážková jazda
- 1.4 v súlade so záprahovými pravidlami je možné usporiadať kombinované alebo dielčie súťaže

2. Skúška A – drezúra

- 2.1 Rozmery drezúrneho obdĺžnika sú 50 x 20 m.
- 2.2 Rozhodcovia sú umiestnení v C a B alebo E.
- 2.3. Použité môžu byť len schválené drezúrne úlohy pre halové preteky.
- 2.4. Halové drezúrne úlohy musia byť uvedené vo všetkých rozpisoch
- 2.5 Počas súťaže dvaja rozhodcovia dávajú známky za cvik, ihneď po jeho ukončení. Jeden rozhodca hodnotí presnosť vykonania cviku, druhý hodnotí chod koňa/koní pri predvedení. Zapisovateľ potom pridelené známky zapíše
- 2.6 Hodnotenie presnosti vykonania cviku tvorí 40% výsledku, hodnotenie chodu koňa/koní tvorí 60% výsledku
- 2.7 Vypočíta sa priemer známok jednotlivých rozhodcov, podľa predchádzajúceho odstavca sa vynásobia určeným počtom percent a sčítajú sa a tak dostaneme trestné body súťažiacieho.
- 2.8 Chyby v kurze alebo nedodržanie pravidiel musí byť nahlásené zapisovateľovi rozhodcom zodpovedným za daný cvik

3. Skúška B – Maratón

- 3.1 Prekážky sú tvorené zo stĺpikov a bariér, ktoré tvoria „bránu“, ktorá musí byť prekonaná v poradí A,B,C,D,E a niekedy F. Dve prekážky sú postavené uprostred kolbiska so vstupnou a výstupnou bránou v strede haly. Súťažiaci si môže vybrať dráhu, ktorú prejde na čas. Po prejdení všetkých súťažiacich prekážkami jedna a dva, sa prekážky zmenia na tri a štyri. Súťažiaci si potom opäť vyberú dráhu a prejdú prekážkami č. tri a štyri
- 3.2 Každý súťažiaci musí absolvovať štyri prekážky maratónskeho typu.
- 3.3 Ak sú k dispozícii dve haly je možné postaviť v halách po dve prekážky a všetky prekážky môžu byť prekonávané návazne za sebou. Organizátor musí zväžiť daný efekt súťaže vzhľadom na divákov.
- 3.4 Prekážky môžu mať ľubovoľný počet zhoditeľných prvkov
- 3.5 Výpočet výsledkov skúšky
 - 3.5.1 Jeden trestný bod sa prideliť za každú započatú sekundu potrebnú na prejazd prekážkou. Každé zhodenie je hodnotené piatimi trestnými bodmi. Všetky ďalšie penalizácie sú podľa záprahových pravidiel. Všetky penalizácie sa pripočítajú k časom potrebným na prechod prekážky a tak sa získa výsledok v trestných bodoch pre túto skúšku súťaže.
 - 3.5.2 Každá prekážka je meraná samostatne. Meranie času sa vykonáva s presnosťou na stotiny sekundy.
 - 3.5.3 Jazdci štartujú od najhoršie umiestneného k najlepšiemu (po drezúre a prekážkovej jazde). Poradie štartujúcich na prekážkach maratónu 3 a 4 bude v obrátenom poradí celkových výsledkov po absolvovaní prekážok 1 a 2

4. Skúška C – Prekážková jazda

- 4.1 Trať súťaže záprahov je postavená na kolbisku 50 x 20 m, na ktorom je možno postaviť 10 – 15 prejazdov s kuželmi, alebo inými odsúhlasenými časťami (maratónskych prekážok). Pri maratónskych prekážkach nie sú žiadne štartovné a cieľové zástavky
- 4.2 Trať môže obsahovať jednu kombinovanú prekážku
- 4.3 Každý kužel má na svojom vrchole loptičku

- 4.4 Súťažiacim a spolujazdcom je umožnená prehliadka trate
- 4.5 Súťažiaci štartujú v prvom kole podľa vylosovaného poradia. V druhom kole štartuje súťažiaci s najvyšším počtom trestných bodov (sekúnd) ako prvý.
- 4.6 Súťažiaci bude penalizovaný piatimi trestným bodmi za každé zhodenie prekážky (jednej alebo dvoch loptičiek jednoduchej prekážky) a za zhodenie zhoditeľných prvkov v maratónskej prekážke. Zhodenie alebo prevrátenie ktorejkoľvek časti maratónskej prekážky je penalizované piatimi trestnými bodmi. Pre halové súťaže neplatí kapitola 952.2 – zástavky.
- 4.7 Pri súťaži na čas (čl. 959) prepočítavajú sa trestné body na sekundy podľa čl. 957
- 4.8 Súťažiacim bude oznámená dĺžka dráhy a stanovený čas, ktorý je určený z dĺžky dráhy a rýchlosti 220 m/min. Šírka medzi kuželmi môže byť 180 cm, 190 cm alebo 200 cm. Šírka môže byť upravená po prvom kole súťaže.
- 4.9 Rozpisom sa môže určiť, že súťaž sa bude konať na tzv. limitovaný čas a súťažiaci bude penalizovaný jedným trestným bodom za každú sekundu jeho času nad, alebo pod stanovený čas.
- 4.10 Prekážka typu „Mostík“ môže byť použitá z oboch strán ako jednotlivá prekážka a tiež ako kombinácia s maratónskou prekážkou (viď plán trate). Mostík nesmie byť kratší ako 6 m, musí mať vejárové clony a zábradlie. Ak sa v tejto prekážke použijú kužele, šírka medzi kuželmi je 2,5 m. Ak kužele nie sú súčasťou mostíka, musia byť od mostíka vzdialené najmenej 2,5 m.
- 4.11 Každá jednotlivá prekážka je číslovaná a musí byť prekonaná v správnom poradí a smere.
- 4.12 Štart (štartovná čiara) nesmie byť bližšie ako 5 metrov od prvej prekážky. Cieľ (cieľová čiara) nesmie byť bližšie ako 5 metrov od poslednej prekážky
- 4.13 Nie je stanovená ani minimálna ani maximálna vzdialenosť medzi prekážkami. Tvar prekážok by mal umožniť súťažiacim udržiavať rovnomerné tempo na väčšine dráhy.
- 4.14 Súťažiaci môžu prekrížiť svoju dráhu medzi prekážkami bez penalizácie.
- 4.15 Povinné prvky v maratónskej prekážke sa stanú voľne prechodnými, akonáhle ich súťažiaci absolvuje v správnom smere a poradí. Súťažiaci potom cez ne môže prechádzať kedykoľvek a v akomkoľvek smere (napr. súťažiaci musí najprv absolvovať v správnom smere prvok A pred tým, ako prejde prvkom B. Prvok A sa stáva voľne prejazdným a súťažiaci môže cezeň prejsť koľkokrát chcu v akomkoľvek smere, a pod.)
- 4.16 Súťažiaci, ktorý prejde povinnou číslovanou brámkou maratónskej prekážky v špatnom poradí alebo smere pred tým, ako sa stane voľne prechodnou, bez toho aby svoju chybu pred výjazdom z prekážky opravil, bude vylúčený
- 4.17 Súťažiaci môže takúto chybu opraviť, pokiaľ sa vráti a prejde brámkou, ktorú vynechal pred tým, ako prejde ďalšiu brámkou v správnom poradí (napr. súťažiaci prejde brámkou A a B a potom prejde D, vynechá C. Aby opravil svoju chybu, musí sa vrátiť a prejsť brámkou C pred tým ako prejde brámkou D, do tej chvíle sú všetky bránky voľne prechodné). Penalizácia za opravu je 20 sekúnd.
- 4.18 Pokiaľ bola prekážka (maratónska, mostík alebo kužele) absolvovaná, stáva sa otvorenou a môže byť absolvovaná z novu. Zhodenie či prevrátenie akejkoľvek časti je však penalizované.
- 4.19 Ak súťažiaci zhodí alebo významne posunie časť maratónskej prekážky pred tým, ako bola prekážka absolvovaná (napr. pri jazde medzi prekážkou č. 5 a 6 zhodí prekážku č. 9), hlavný rozhodca zazvoní, je zastavený čas a prekážka opravená. Súťažiaci je penalizovaný 5 tr. sekundami za opravu prekážky a 5 tr. sekundami za zhodenie. Korekcia času sa nevykonáva.
- 4.20 Jednoduchá prekážka tvorená kuželmi musí byť absolvovaná minimálne jedným kolesom koča. Pokiaľ je zhodená jedna alebo obidve loptičky, penalizácia je 5 trestných sekúnd. V takomto prípade nie je nutné, aby kone prešli prekážkou, z jazdy súťažiaceho však musí byť jasné, že mal úmysel prekážku prekonať

5. Koče a úbor súťažiacich

- 5.1 minimálna šírka koča je vo všetkých skúškach súťaže 125 cm. Koče môžu byť merané kedykoľvek v priebehu súťaže.
- 5.2 Kone a pony môžu mať bandáže a zvony počas všetkých skúšok súťaže
- 5.3 Súťažiaci môže použiť rovnaký koč vo všetkých troch skúškach súťaže.
- 5.4 Ochranné prilby sú povinné v skúškach B a C. Ochranné vesty sú doporučené.
- 5.5 Úbor pre maratón je povolený vo všetkých skúškach súťaže

- 5.6 Vo všetkých skúškach sú predpísané koče maratónskeho typu.
 5.7 Spolujazdec môže počas skúšky B a C stáť v koči a napovedať jazdcovi alebo mu ukazovať trať.
 5.8 Spolujazdec i jazdec sa môže skúšky B a C zúčastniť viackrát
 5.9 Kôň môže v tej istej skúške štartovať iba raz, avšak môže štartovať v dvoch súťažiach.

6. Celkové výsledky súťaže sa vyhodnocujú podľa záprahových pravidiel SjF

7. Penalizácia

Zhodenie jednej alebo dvoch loptičiek jednoduchej prekážky	5 sekúnd
Prevrátenie alebo zhodenie akejkoľvek časti maratónskej prekážky	5 sekúnd
Oprava prekážky, ktorá ešte nebola absolvovaná (čas sa zastavuje)	5 sekúnd
Zasadnutie spolujazdca alebo jazdca 1. alebo 2 prípad (čas sa nezastavuje)	10 sekúnd
Spolujazdec použije oťaže alebo brzdu	5 sekúnd
Opravený omyl v maratónskej prekážke	20 sekúnd
Prvá alebo druhá neposlušnosť	Bez penalizácie

8. Vylúčenie

Tretie zosadnutie spolujazdca alebo jazdca	vylúčenie
Tretia neposlušnosť	vylúčenie
Nesprávne absolvovanie jednoduchej prekážky (poradie, smer)	vylúčenie
Neprejdanie medzi štartovnými alebo cieľovými zástavkami	vylúčenie
Prevrátenie koča	vylúčenie
Aktívne používanie biča spolujazdcom	vylúčenie