

SLOVENSKÁ JAZDECKÁ FEDERÁCIA

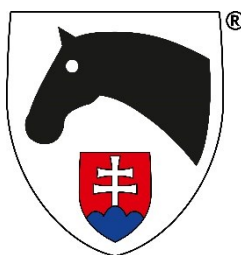

PRAVIDLÁ ZÁPRAHOVÝCH SÚŤAŽÍ

PRAVIDLÁ ZÁPRAHOVÝCH SÚŤAŽÍ a Para-záprahové pravidlá

11. vydanie platné od 1. januára 2014,
v znení zmien platný od 1. januára 2021

Vydané vo Švajčiarsku
Copyright © 2014 Fédération Equestre Internationale

Toto vydanie pravidiel je platné ako pravidlá pre záprahové jazdenie Slovenskej jazdeckej federácie od 21. 05. 2021 a je obsahovým prekladom „FEI Driving Rules“.

Všetky predchádzajúce pravidlá, smernice či iné texty, týkajúce sa zhodných predmetov vydané na Slovensku pred týmto dátumom, strácajú platnosť.

Pokiaľ je kdekoľvek v pravidlách (Všeobecných, Veterinárnych aj pravidlách jednotlivých disciplín) uvedená skratka FEI a dané pravidlo nie je upravené národnou úpravou, zastupuje skratka FEI pre účely národných pretekov skratku SJF. Pro medzinárodné preteky platí, že v prípade rozporu textu originálu a prekladu je rozhodujúci text anglického znenia. Pre národné preteky je rozhodujúci slovenský preklad a národné úpravy.

V národných súťažiach sa musia tieto pravidlá uplatňovať v spojení so Všeobecnými pravidlami SJF, Veterinárnymi pravidlami SJF a ďalšími dokumentmi s vplyvom na záprahové súťaže.

Modrým písmom označené texty sú národné úpravy týchto pravidiel platné iba v Slovenskej republike.



Obsah

PRAVIDLÁ ZÁPRAHOVÝCH SÚŤAŽÍ a Para-záprahové pravidlá	1
PREAMBULA	6
FEI ZÁSADY SPRÁVANIA SA VOČI POHODE a ZDRAVIU KOŇA	7
KAPITOLA I - VŠEOBECNÉ	10
Článok 900 Medzinárodné pravidlá	10
KAPITOLA II - ŠTRUKTÚRA SÚŤAŽÍ	11
Článok 901 Kategórie a úrovne	11
KAPITOLA III - HODNOTENIE	15
Článok 902 Skúšky	15
Článok 903 Súťaže	15
Článok 904 Rovnosť bodov	15
Článok 905 Hodnotenie družstiev na Majstrovstvách a CAIO.	15
Článok 906 Hodnotenie družstiev Majstrovstiev Pony	15
Článok 907 Hodnotenie družstiev na Majstrovstvách Mladých jazdcov	15
Článok 908 Mená koní	15
Článok 909 Protesty a odvolania	16
Článok 910 Oficiálne výsledky	16
Článok 911 Zásady	16
KAPITOLA IV - KVALIFIKAČNÉ PREDPOKLADY	17
Článok 912 Minimálny vek – jazdci a spolujazdci	17
Článok 913 Minimálne požiadavky spôsobilosti/ Kvalifikačné kritériá	18
Článok 914 Majstrovstvá/ Kvalifikácia pre Majstrovstvá	19
Článok 915 Mimo súťaž	19
Článok 916 Prihlášky	19
Článok 917 Rozpis súťaže	21
Článok 918 Prihlášky na CAI	21
Článok 919 Prihlášky na Majstrovstvá a CAIO	21
Článok 920 Prihlášky – Majstrovstvá sveta a Kontinentálne majstrovstvá štvorzáprahov koní	21
Článok 921 Prihlášky na Majstrovstvá sveta dvojzáprahov koní	21
Článok 922 Prihlášky na Majstrovstvá sveta jednozáprahov koní	22
Článok 923 Prihlášky na Majstrovstvá záprahov Pony	22
Článok 924 Prihlášky na Majstrovstvá mládeže	22
Článok 925 Prihlášky na Majstrovstvá sveta jednozáprahov pre Para – jazdcov.	23
Článok 926 Výdavky a výsady	23



Článok 927 Dodatočné prihlášky pre Majstrovstvá a CAIO	23
KAPITOLA V - SÚŤAŽIACI a SPOLUJAZDCI	24
Článok 928 Úbor, bezpečnosť a biče.	24
KAPITOLA VI - KONE	26
Článok 929 Vek koní	26
Článok 930 Výška	26
Článok 931 Počet koní	26
Článok 932 Špeciálne podmienky	26
Článok 933 Pohoda a zdravie koňa (Zneužitie a doping)	26
Článok 934 Bezpečnosť stajní	27
Článok 935 Prehliadky a inšpekcie koní	27
KAPITOLA VII - KOČE a POSTROJE	30
Článok 936 Povolené koče	30
Článok 937 Hmotnosť a rozmery	30
Článok 938 Výbava	32
Článok 939 Kolesá	32
Článok 940 Postroje, koče a kone	32
Článok 941 Reklama na kočoch, postrojoch a oblečení	34
Článok 942 Bezpečnosť	35
KAPITOLA VIII - PODMIENKY ÚČASTI	36
Článok 943 Účasť	36
Článok 944 Identifikačné číslo	38
Článok 945 Cudzía pomoc	38
KAPITOLA IX - VÝMENY	40
Článok 946 Zámenny	40
KAPITOLA X - POTVRDENIE ŠTARTOV – PORADIE ŠTARTUJÚCICH	41
Článok 947 Potvrdenie štartov	41
Článok 948 Poradie štartujúcich	41
KAPITOLA XI - DREZÚRA ZÁPRAHOV	43
Článok 949 Všeobecné	43
Článok 950 Obdĺžnik	43
Článok 951 Drezúrne úlohy	43
Článok 952 Podmienky	43
Článok 953 Rozhodovanie	44
Článok 954 Chody a ich popis	44



Článok 955 Celkový dojem	47
Článok 956 Bodovanie	48
Článok 957 Súhrn penalizácií v Drezúre	49
Článok 958 Hodnotenie	50
KAPITOLA XII - MARATÓN	50
Článok 959 Všeobecné	50
Článok 960 Trať	50
Článok 961 Prekážky v Sekcii B	55
Článok 962 Prehliadka trate	57
Článok 963 Časy	57
Článok 964 Penalizácie na trati Maratónu	59
Článok 965 Penalizácie v prekážkach	60
Článok 966 Rozhodcovia	62
Článok 967 Funkcionári	62
Článok 968 Hodnotenie	63
Článok 969 Zhrnutie penalizácií v Maratóne a v Kombinovanom maratóne.	63
KAPITOLA XIII - PREKÁŽKOVÁ JAZDA	67
Článok 970 Všeobecné	67
Článok 971 Skúšky	67
Článok 972 Trať	67
Článok 973 Prekážky	68
Článok 974 Zhrnutie prekážkovej jazdy	70
Článok 975 Rozhodovanie Prekážkovej jazdy	71
Článok 976 Súťaž na body	74
Článok 977 Rozjazda	74
Článok 978 Súťaž na čas	74
Článok 979 Dvojfázová skúška	75
Článok 980 Súťaž s víťazným kolom	76
Článok 981 Zhrnutie penalizácií v Prekážkových jazdách	77
KAPITOLA XIV - FUNKCIONÁRI	79
Článok 982 Výdavky	79
Článok 983 Doprava počas súťaže	79
Článok 984 Konflikt záujmov	79
Článok 985 Hodnotenie podľa hviezd FEI funkcionárov záprahov:	79
Článok 986 Rozhodcovia	80



Článok 987 Zostavenie rozhodcovského zboru	80
Článok 988 Technický delegát	81
Článok 989 Staviteľ tratí	83
Článok 990 Hlavný komisár	84
Článok 991 992 Veterinárny delegát a veterinárna komisia	85
Článok 992 993 Vedúci veterinárnych služieb/ ošetrojúci veterinár	86
Článok 993 994 Klasifikátori Para jazdeckých záprahov	86
Článok 994 995 Rotácia funkcionárov	86
NÁRODNÉ ÚPRAVY:	86
ČLÁNOK 995: TERÉNNÁ PREKÁŽKOVÁ JAZDA	86
ČLÁNOK 996: PRAVIDLA HALOVÝCH ZÁPRAHOVÝCH SÚŤAŽÍ	87
ČLÁNOK 997: FEI MAJSTROVSTVA SVETA v ZÁPRAHOCH PRE MLADÉ KONE	90
PRÍLOHA 1	94
Nákres malého drezúrneho obdĺžnika pre test 3*	96
PRÍLOHA 2 Prekážková jazda: uzavreté kombinované prekážky	97
1. Jednoduché „L”	97
2. Dvojité „L“	98
3. Jednoduché „U“	99
4. Dvojité „U“ Konštrukcia:	100
5. Box	101
6. Dvojbox	102
PRÍLOHA 3 Prekážky: Otvorené kombinované prekážky	103
1. VLNOVKA	103
2. CIK - CAK:	104
3. VLNA:	105
PRÍLOHA 4 Prekážky: Mostík	106
PRÍLOHA 5 Prekážky: alternatívy/ možnosti v prekážkovej jazde	107
PRÍLOHA 6 Oxeer v prekážkovej jazde	108
PRÍLOHA 7 Špecifikácia kužeľov	109
PRÍLOHA 8 Doplnok pre Para jazdecké záprahy	110
PRÍLOHA 9 Čestný odznak	117
PRÍLOHA 10 Definície	117



PREAMBULA

Toto vydanie FEI pravidiel pre záprahy vstupuje do platnosti 1. januára 2014. Od tohto dátumu, všetky ostatné dokumenty týkajúce sa rovnakého predmetu (ostatné vydania a všetky ostatné oficiálne dokumenty) vydané predtým, strácajú platnosť.

Napriek tomu, že tento dokument určuje presné pravidlá pre FEI medzinárodné súťaže záprahov, musia sa uplatňovať spolu so Stanovami, Všeobecnými pravidlami a Veterinárnymi pravidlami ako aj so všetkými ostatnými FEI pravidlami a predpismi.

Nie je možné zahrnúť do Pravidiel každú situáciu. Tieto Pravidlá sú dopĺňované „Riadiacimi poznámkami“ – dokumentom uverejneným a aktualizovaným na FEI stránkach. Pri výklade pravidiel by mali byť Riadiace poznámky brané do úvahy a pravidlá by sa mali podľa toho vykladať. Okrem toho, v prípade akejkolvek nepredvídateľnej alebo výnimočnej situácie je povinnosťou rozhodcovského zboru rozhodnúť sa v súlade so športovým duchom a podľa možnosti sa čo najviac priblížiť k týmto Pravidlám a Všeobecným pravidlám FEI.

V tomto vydaní je slovo „kôň“ používané vo výraze kôň a /alebo pony, mužský rod platí pre obe pohlavia a jednotné číslo platí aj pre množné, ak to nie je výslovne uvedené. Výrazy s veľkým písmenom sú definované v Pravidlách záprahov, Všeobecných pravidlách alebo Stanovách.



FEI ZÁSADY SPRÁVANIA SA VOČI POHODE ~~a~~ ZDRAVIU KOŇA

FEI vyžaduje, aby sa každý, kto je spojený s medzinárodným jazdeckým športom, držal FEI Zásad správania sa a akceptoval, že zdravie a pohoda koňa musia byť prvoradé. **Pohoda** koňa sa nesmie nikdy podriaďiť súťažným, komerčným **a iným** vplyvom. Nasledovné body sa musia obzvlášť dodržiavať:

1. Všeobecné blaho:

a) Správny manažment koňa

Ustajnenie a krmivo musia byť v súlade so správnym manažmentom koňa. Kvalitné a čisté **seno**, krmivo a voda musia byť vždy k dispozícii.

b) Tréningové metódy

Tréning koní sa musí prispôbiť ich fyzickým možnostiam a ich úrovni vyspelosti pre konkrétnu disciplínu. Nesmú byť vystavení zneužívajúcim metódam alebo metódam, ktoré **sú týrajúce alebo** spôsobujú strach.

c) Podkutie a postroj

Starostlivosť o kopytá a podkutie musí byť na vysokej úrovni. Postroj musí byť vyrobený a padnúť tak, aby sa vyhló riziku úrazu alebo bolesti.

d) Transport Počas prepravy musia byť kone chránené pred úrazom a ostatnými zdravotnými rizikami. Vozidlá musia byť bezpečné, dobre ventilované, udržiavané, pravidelne dezinfikované a vedené kompetentným personálom. Kompetentní ošetrovatelia musia byť vždy k dispozícii postarať sa o kone.

e) Tranzit

Všetky cesty musia byť dôsledne plánované v súlade s FEI smernicami. Kone musia mať umožnené pravidelné oddychové prestávky s prístupom k vode a krmivu.

2. Športová kondícia

a) Kondícia a spôsobilosť

Účasť na súťaži je povolená len pre zdravé a spôsobilé kone aj súťažiacich. Kone musia mať možnosť odpočinku medzi tréningami a súťažami, ako aj po transporte.

b) Zdravotný stav

Žiaden kôň, u ktorého je podozrenie, že nie je zdravý, sa nesmie zúčastniť súťaže, alebo v nej pokračovať. v prípade pochybností je nutné vyžiadať stanovisko veterinára.

c) Doping a medikácia

Akýkoľvek ~~akt alebo zámer~~ dopingu alebo nedovolené použitie liekov predstavujú vážny problém pre zdravie a pohodu koňa a nebudú tolerované.

Po akomkoľvek veterinárnom zákroku sa musí zabezpečiť dostatočný čas pre úplnú rekonvalescenciu predtým, než sa kôň zúčastní súťaže.

d) Chirurgické zákroky

Akékoľvek chirurgické zákroky, ktoré by ohrozili zdravie a pohodu súťažiaceho koňa alebo ostatných koní a súťažiacich nie sú povolené.



e) Žrebné/ nedávno ožrebené kobyly

Kobyly nesmú súťažiť po 4 mesiaci žrebnosti alebo so žriebäťom po pôrode.

f) Zneužitie pomôcok

Zneužitie koňa používaním základných alebo pomocných pomôcok (ako napr. bič, ostrohy atď.) nebude tolerované.

3. Súťaže nesmú poškodiť zdravie koňa

a) Súťažný areál

Kone musia byť trénované a súťažiť na vhodných a bezpečných povrchoch. Všetky prekážky a súťažné podmienky musia byť vytvorené so zreteľom na bezpečnosť koňa.

b) Povrchy

Všetky povrchy, na ktorých sa kone pohybujú, trénujú alebo súťažia musia byť vytvorené a udržiavané tak, aby znížili riziko úrazu.

c) Extrémne počasie

Súťaže sa nesmú konať v extrémnom počasí, ktoré by mohlo ohroziť **zdravie pohodu** a bezpečnosť koní. Musí sa zabezpečiť možnosť schladiť kone po súťaži.

d) Ustajnenie počas súťaže

Stajne musia byť bezpečné, hygienické, pohodlné, dobre vetrané a dostatočne veľké pre daný typ a dispozície koňa. Priestor pre umývanie (sprchovací box) a voda musia byť vždy k dispozícii.

4. Humánne zaobchádzanie s koňmi

a) Veterinárna starostlivosť

Veterinárna starostlivosť musí byť počas súťaže vždy k dispozícii. Ak sa kôň počas súťaže zraní alebo vyčerpá, jazdec musí prestať súťažiť a veterinár musí koňa skontrolovať.

b) Doporučené veterinárne centrá

Kedykoľvek je to nutné, kone musia byť odvezené do najbližšieho veterinárneho centra pre ďalšiu liečbu. Zranené kone musia dostať kompletnú podpornú liečbu pred transportom.

c) Zranenie na súťaži

Výskyt zranení na súťaži **by mal musí** byť sledovaný v súlade s príslušnými požiadavkami disciplíny. Súťažný povrch, frekvencia pretekov a akékoľvek ďalšie rizikové faktory by mali byť dôkladne preskúmané, aby sa minimalizovali zranenia.

d) Eutanázia

Ak sú zranenia vážne, môže byť nutné, aby koňa z humánnych dôvodov veterinár čo najskôr utrátil, s jediným cieľom minimalizovať utrpenie.

e) Ukončenie športovej kariéry

Keď kone ukončia športovú kariéru, musí sa s nimi zaobchádzať s citom a humánne.



5. Vzdelanie:

FEI vyzýva, aby všetci, čo sú spojení s jazdeckým športom, dosiahli čo najvyššie možné vzdelanie v oblastiach súvisiacich so starostlivosťou a manažmentom športových koní.

Tieto Zásady správania sa voči zdraviu a pohode koňa sa môžu časom meniť a názory všetkých sú vítané. Zvláštna pozornosť sa bude venovať novým výskumom a FEI **navrhuje** ďalšie financovanie a **podporu štúdií** pohody **a zdravia** koňa.



KAPITOLA I - VŠEOBECNÉ

Článok 900 Medzinárodné pravidlá

1. Tieto pravidlá štandardizujú medzinárodné súťaže záprahov tak, ako je to len možné, aby podmienky na takýchto súťažiach boli férové a podobné pre všetkých súťažiacich.
2. Súťaže záprahov začínajú hodinu pred prvou veterinárnou inšpekciou a končia pol hodinu po vyhlásení celkových výsledkov.



KAPITOLA II - ŠTRUKTÚRA SÚŤAŽÍ

Článok 901 Kategórie a úrovne

1. Kategórie:

Na jednej súťaži sa môžu zorganizovať všetky alebo niektoré z nasledovných kategórií, ale každá musí byť hodnotená samostatne.

- Kone: Jednozáprah (H1), Dvojjzáprah (H2) a Štvorzáprah (H4)
- Pony: Jednozáprah (P1), Dvojjzáprah (P2) a Štvorzáprah (P4)

2. Kategórie:

- Seniori CAI1*, CAI2*, CAI3*, CAI04*
- Mladí jazdci CAIY1*, CAIY2*
- Juniori CAIJ1*, CAIJ2*
- Deti: CAICh1*, CAICh2*
- Parazáprahy jazdci: CPEAI1*, CPEAI2*
- Mladé kone: CAIYH1

3. Stupne obtiažnosti

Stupne obtiažnosti sú definované počtom hviezd, od najnižšieho stupňa (1*) po najvyšší stupeň (4*). Jazdci v kategórii Seniori musia úspešne dokončiť FEI preteky cez systém hviezd, ako je uvedené v článku 913.2

NÚ: Národné preteky nemajú systém kvalifikácií, okrem Majstrovstva republiky.

NÚ: Terminológia kategórií národných pretekov

Kategórie	Skúška v kategórii
Kompletná	Drezúra, Maratón, Prekážková jazda
Kombinovaná	Drezúra + Prekážková jazda alebo Drezúra + Maratón alebo Maratón + Prekážková jazda alebo Drezúra + kombinovaný maratón
Čiastková	Drezúra alebo Prekážková jazda alebo Kombinovaný maratón

3.1. Hobby súťaže

Hobby súťaže sú usporiadané v jednom dni.

Sú to súťaže Kombinované alebo Čiastkové do maximálnej úrovne CAN 1*.

Peňažné ceny: nepovinné

3.2. CAN Čiastková – stupeň obtiažnosti L.

CAN Čiastkové sa usporiadávajú spravidla v jednom dni. Peňažné ceny: nepovinné.



4. **CAI 1*:** môžu sa zorganizovať počas 1 alebo 2 dní. NÚ: Pre národné súťaže CAN 1* zodpovedá stupňu obtiažnosti S.

4.1. Môže sa zorganizovať nasledovný formát súťaže:

Formát 1	alebo	Formát 2	alebo	Formát 3	alebo	Formát 4 ¹
Deň 1: Drezúra		Deň 1: Drezúra alebo Prekážková jazda		Deň 1: Drezúra a Prekážková jazda		Deň 1: Kombinovaný maratón
Deň 2: Prekážková jazda		Deň 2: Kombinovaný maratón alebo Prekážková jazda				

4.2. Peňažné ceny: nepovinné

4.3. Otvorené pre jazdcov úrovne 1*, 2* a 3*. NÚ: Toto ustanovenie neplatí pre národné súťaže.

5. **CAI 2*:** môžu sa zorganizovať počas 2 alebo 3 dní

NÚ: Pre národné súťaže CAN 2* zodpovedá stupňu obtiažnosti ST.

5.1. Môže sa zorganizovať nasledovný formát súťaže:

Formát 1	Formát 2	Formát 3	Formát 4
Deň 1: Drezúra	Deň 1: Drezúra	Deň 1: Drezúra a Prekážková jazda	Deň 1: Kombinovaný maratón
Deň 2: Maratón	Deň 2: Prekážková jazda	Deň 2: Maratón	Deň 2: Kombinovaný maratón
Deň 3: Prekážková jazda	Deň 3: Maratón		

¹ Môže sa zorganizovať v hale



5.2. Peňažné ceny: nepovinné

5.3. Otvorené pre jazdcov úrovne 2* a 3*

NÚ: Pre národné súťaže CAN 2* zodpovedá stupňu obtiažnosti T.

6. CAI 3*: môžu sa zorganizovať počas 3 dní

NÚ: Pre národné súťaže CAN 2* zodpovedá stupňu obtiažnosti ST.

6.1. Môže sa zorganizovať nasledovný formát súťaže:

Formát 1	alebo	Formát 2
Deň 1: Drezúra		Deň 1: Drezúra
Deň 2: Maratón		Deň 2: Prekážková jazda
Deň 3: Prekážková jazda		Deň 3: Maratón

6.2. Peňažné ceny: povinné.

6.3. Otvorené pre jazdcov úrovne 3*

6.4. Pre Kvalifikáciu Svetového pohára FEI ako je definované v Pravidlách pre Svetový pohár FEI záprahov platia nasledovné kritériá:

- posledný termín pre prihlášky kvalifikácie FEI Svetového pohára je 1. marec v roku, v ktorom začína séria Svetového pohára. Prihlášky po tomto termíne nebudú akceptované,
- minimálna peňažná výhra pre kategóriu Štvorzáprah musí byť 8.500 Eur rozdelené do všetkých skúšok, s najvyššou sumou pre celkový výsledok,
- vedľa súťažnej arény musí byť vhodný priestor pre opracovanie, ktorý by mal mať rovnaké rozmery – 40x100m,
- väčšina rozhodcov musí pochádzať z inej krajiny,
- losovanie pre drezúru musí prebiehať ako skutočné losovanie za prítomnosti hlavného rozhodcu,
- počet akreditácií pre spolujazdcov by mal byť 4.

7. Majstrovstvá

Variácie individuálnych majstrovstiev a majstrovstiev družstiev sú nasledovné (viď Príloha D, Všeobecné predpisy):

- FEI Svetové jazdecké hry (štvorzáprahy)
- FEI Majstrovstvá sveta štvorzáprahov / CH-M-A4
- FEI Majstrovstvá sveta dvojzáprahov / CH-M-A2
- FEI Majstrovstvá sveta jednozáprahov / CH-M-A1
- FEI Majstrovstvá sveta pre pony / CH-M-A-P1,2,4
- FEI Kontinentálne majstrovstvá štvorzáprahov /CH-EU-A4
- FEI Kontinentálne majstrovstvá mládeže /CH-EU-A Youth
- FEI Majstrovstvá sveta para-vozatajstva jednozáprahov / CH-M-PEA1



Na majstrovstvách sa musí organizovať nasledovný formát súťaží:

Deň 1: Drezúra
Deň 2: Maratón
Deň 3: Prekážková jazda

Peňažné výhry: povinné (s výnimkou mládeže a mladých koní, kde sú peňažné výhry nepovinné)

8. Organizácia

V párnych rokoch vyzve FEI národné federácie, aby zorganizovali CH-M-A4, CH-M-A1 a CH-EU-A Youth. v nepárnych rokoch vyzve FEI národné federácie, aby zorganizovali CH-MA P1, 2, 4 a CH-MA2. Kontinentálne majstrovstvá nesmú prebiehať v tom istom roku ako Majstrovstvá sveta v tej istej kategórii. Každý rok sa môžu organizovať **CH-M-PEA1** a CH-MA1 YH a každý párny rok **CH-M-PEA1**. Viď FEI Všeobecné predpisy, príloha D.

Organizačný výbor môže počas Majstrovstiev a CAIO usporiadať CAI pre ostatné kategórie. Tieto ďalšie súťaže musia byť tiež v súlade s týmito pravidlami.

Kategória	Súťaž	Drezúra	Maratón	Prekážková jazda	Kombinovaný maratón
Majstrovstvá	Áno	Áno	Áno	Áno	Nie
CAIO 4*	Áno	Áno	Áno	Áno	Nie
CAI 3*	Nie	Áno	Áno	Áno	Nie
CAI 2*	Nie	Áno	Áno	Áno	Áno
CAI 1*	Nie	Áno	Nie	Áno	Áno
CAI1* Halové	Nie	Nie	Nie	Nie	Áno



KAPITOLA III - HODNOTENIE

Článok 902 Skúšky

1. Po skončení každej skúšky budú súťažiaci hodnotení podľa trestných bodov, ktoré v danej skúške dostali.
2. Súťažiaci s najnižším počtom trestných bodov sa stáva víťazom skúšky.
3. Body budú vypočítané na 2 desatinné miesta.

Článok 903 Súťaže

1. Celkové hodnotenie pre jednotlivcov sa určí sčítaním trestných bodov z každej skúšky. Víťazom súťaže sa stáva súťažiaci s najnižším počtom trestných bodov.
2. Súťažiaci, ktorí sú z ktorejkoľvek skúšky vylúčení, diskvalifikovaní, vzdali, alebo boli odvolaní nemôžu byť zahrnutí v konečnom hodnotení. Vo výsledkovej listine budú uvedení ako: Vylúčený (E), Diskvalifikovaný (D), Vzdal (R), Odvolaný (W).

NÚ: Definícia záprahovej súťaže - Každá súťaž je súťažou, ak na štartovnej listine po jej uzatvorení zostanú minimálne 3 záprahy z najmenej dvoch subjektov.

Článok 904 Rovnosť bodov

1. v prípade rovnosti bodov po dokončení všetkých troch skúšok, súťažiaci s najnižším počtom trestných bodov v Maratóne bude hodnotený vyššie ako ostatní. Ak aj v tomto prípade bude rovnosť bodov, rozhodujúcim faktorom bude počet bodov v skúške Drezúra.

Článok 905 Hodnotenie družstiev na Majstrovstvách a CAIO.

1. Toto sa určí sčítaním bodov 2 súťažiacich s najnižším počtom trestných bodov z každého národného družstva z každej skúšky. Iba body tých členov družstiev, ktorí dokončili všetky 3 skúšky, budú započítané do celkového hodnotenia.

Článok 906 Hodnotenie družstiev Majstrovstiev Pony

1. Hodnotenie družstiev sa určí sčítaním bodov ~~dvoch najlepšieho súťažiacich~~ **dvoch najlepšieho súťažiaceho** z kategórií Pony Jednozáprah, a Pony Dvojjáprah a **Pony Štvorzáprah** s najnižším počtom trestných bodov v každej skúške. ~~s jedným súťažiacim v kategórii Štvorzáprahy s najnižším počtom trestných bodov v každej skúške.~~ Iba body tých členov družstiev, ktorí dokončili všetky 3 skúšky bez vylúčenia budú započítané do celkového hodnotenia družstiev.

Článok 907 Hodnotenie družstiev na Majstrovstvách Mladých jazdcov

1. Hodnotenie družstiev sa určí sčítaním bodov súťažiacich z každej kategórie s najnižším počtom trestných bodov v každej skúške. Iba body tých členov družstiev, ktorí dokončili všetky 3 skúšky bez vylúčenia budú započítané do celkového hodnotenia družstiev.

Článok 908 Mená koní

1. Mená koní musia byť uvedené na všetkých výsledkových listinách, vrátane náhradného koňa.



Článok 909 Protesty a odvolania

- Protesty a odvolania : vid' Všeobecné pravidlá

Článok 910 Oficiálne výsledky

1. Výsledky sú oficiálne ako náhle ich podpíše Hlavný rozhodca a sú zverejnené na oficiálnej tabuli kancelárie pretekov. Vid' všeobecné pravidlá.

Článok 911 Zásady

1. Penalizácia

1.1. Zbor rozhodcov musí striktno dbať na dodržiavanie pravidiel týkajúcich sa súťaží a každej skúšky. Súťažiaci, ktorý poruší pravidlá, môže byť vylúčený alebo diskvalifikovaný, ak nie je určený iný trest v príslušnom článku pravidiel.

2. Žltá karta

2.1. Pokiaľ je páchaná akákoľvek hrubosť na koňoch alebo nevhodné správanie voči organizátorom pretekov alebo akejkoľvek osobe spojenej s pretekmi alebo nedodržanie Pravidiel záprahov, môže Hlavný rozhodca, **Predseda odvolacej komisie** a Hlavný komisár FEI ako alternatíva k právnemu systému, dať zodpovednej osobe Žltú kartu.

3. Diskvalifikácia (D)

3.1. Súťažiaci a kone môžu byť diskvalifikovaní za porušenie niektorých pravidiel kedykoľvek počas súťaže. Súťažiaci alebo kôň, ktorý je diskvalifikovaný, sa nesmie ďalej zúčastniť súťaže alebo získať akékoľvek umiestnenie. Následne môže byť voči súťažiacemu vedené disciplinárne konanie národnou federáciou alebo FEI, ak zahraničný rozhodca alebo **odvolacia komisia** ohlásí udalosť FEI, alebo bola súťažiacemu udelená žltá karta.

4. Vylúčenie (E)

4.1. Súťažiaci bude vylúčený zo skúšky ako trest za porušenie niektorých pravidiel počas tejto skúšky.
4.2. Súťažiaci, ktorý je zo skúšky vylúčený, môže súťažiť v nasledujúcej skúške tej istej súťaže.

5. Vzdanie (R)

5.1. Súťažiaci, ktorý si z akéhokoľvek dôvodu nepraje pokračovať, môže vzdať kedykoľvek počas skúšky. Ak súťažiaci skúšku vzdá, môže pokračovať v nasledujúcej skúške tej istej súťaže.

6. Odvolanie (W)

6.1. Súťažiaci sa považuje za odvolaného, ak z akéhokoľvek dôvodu neodštartuje na ktorejkoľvek zo skúšok. Ak je raz súťažiaci odvolaný, nesmie sa ďalej súťaže zúčastniť.

7. Krivajúci alebo nespôsobilý kôň

7.1. Ak je kôň uznaný ako krivajúci alebo nespôsobilý:

- rozhodcom v bode C v Drezúre, je tento kôň diskvalifikovaný a nesmie ďalej súťažiť v ďalších skúškach, súťažiaci je vylúčený.
- členom rozhodcovského zboru v Maratóne alebo Prekážkovej jazde, je tento kôň aj súťažiaci vylúčený.



8. Umiestnenie a peňažná výhra

8.1. Súťažiaci, ktorí vzdali alebo boli vylúčený z ktorejkoľvek skúšky, nesmú byť hodnotení v tejto skúške ako aj v celkovom hodnotení.

Súťažiaci môžu získať peňažnú výhru len v skúške, v ktorej neboli diskvalifikovaní, vylúčení alebo nevzdali. Žiadna peňažná výhra nebude udelená súťažiacemu, ktorý bol diskvalifikovaný v ktorejkoľvek skúške.

KAPITOLA IV - KVALIFIKAČNÉ PREDPOKLADY

(vek súťažiacich – možnosti štartu)

Článok 912 Minimálny vek – jazdci a spolujazdci

1. Kategória Seniori:

Kategória	Jazdec Minimálny vek
Štvorzáprah	18 rokov
Dvojjzáprah	16 rokov
Jednozáprah	14 rokov
Všetky Pony kategórie	14 rokov

2. Kategória Mladí jazdci:

Kategória	Veková kategória jazdca
Štvorzáprah	18 - 21 rokov
Dvojjzáprah	16 - 21 rokov
Jednozáprah	16 - 21 rokov
Všetky Pony kategórie	16 - 21 rokov

3. Kategória Juniori:

Kategória	Veková kategória jazdca
Dvojjzáprah	16 - 18 rokov
Jednozáprah	14 - 18 rokov
Všetky Pony kategórie	14 - 18 rokov

4. Kategória Deti:

Kategória	Veková kategória jazdca
Jednozáprah pony	12 - 14 rokov
NÚ: Jednozáprah a Dvojjzáprah pony	9 – 14 rokov
NÚ: Jednozáprah kone	11 – 14 rokov

NÚ: Deti vo vekovej kategórii 9 – 11 rokov môžu súťažiť iba v hobby súťažiach a deti vo vekovej kategórii 11 – 14 let môžu súťažiť na pretekoch CAN do maximálnej. úrovne 1* a v hobby súťažiach.



Deti a juniori nemôžu štartovať v žiadnej súťaži so seniormi, môžu štartovať v súťažiach vypísaných iba pre ich kategóriu.

5. Vek:

Vek sa určuje od začiatku kalendárneho roka, v ktorom jazdec a spolujazdec dosiahne príslušný vek.

6. Spolujazdci:

6.1. Spolujazdci v súťaži Drezúra, Prekážková jazda alebo Maratón sú považovaní za „zúčastnené osoby.“

6.2. Všetky kategórie:

- jazdec mladší ako 18 rokov musia byť sprevádzaní spolujazdcom (spolujazdcami) vo veku minimálne 18 rokov,
- jazdec starší ako 18 rokov musia byť sprevádzaní spolujazdcom (spolujazdcami) vo veku minimálne 14 rokov.

6.2.1. Každý jazdec musí najneskôr ½ hodinu pred štartom každej súťaže (Drezúra, Prekážková jazda, Maratón) informovať kanceláriu pretekov, kto je „zúčastnená osoba.“

6.3. Deti

Spolujazdec musí byť starší ako 18 rokov. Národná federácia musí zaistiť, že spolujazdec má znalosti a skúsenosti so záprahmi.

NÚ: Pre národné súťaže spolujazdec musí mať licenciю záprahového jazdca. Spolujazdec aj pri hobby súťažiach v kategórii deti musí mať minimálne 18 rokov a musí byť členom SJF.

6.4. Para – jazdci

Spolujazdec musí byť starší ako 18 rokov. Národná federácia musí zaistiť, že spolujazdec má znalosti a skúsenosti so záprahmi.

NÚ: Pre národné súťaže spolujazdec musí mať licenciю záprahového jazdca.

6.5. Všeobecné:

Nedodržanie ktorejkoľvek časti tohto článku bude viesť k diskvalifikácii súťažiaceho.

Článok 913 Minimálne požiadavky spôsobilosti/ Kvalifikačné kritériá

1. Systém kvalifikácie podľa hviezd je určený na základe FEI záznamov a overený národnou federáciou. Súťažiaci v kategórii Senior musia úspešne dokončiť súťaže FEI, aby postúpili cez systém hviezd ako bude uvedené neskôr.



2. Kvalifikácia pre Seniorov podľa hviezd je získavaná na celý život a platí pre všetky kategórie.

Kategória	Kvalifikačné kritériá
1*Súťažiaci	Nie je vyžadovaná žiadna minimálna kvalifikácia
2* Súťažiaci	Súťažiaci, ktorí úspešne dokončili dve CAI1* formát 1, 2 (s Drezúrou) alebo iba 3 – bez vylúčenia, vzdania alebo diskvalifikácie alebo ako alternatívu úspešne dokončili jedny CAI-B (podľa predošlých pravidiel) alebo tri CAN s Drezúrou, Maratónom a Prekážkovou jazdou.
3* Súťažiaci	Súťažiaci, ktorí úspešne dokončili dve CAI2* (iba formát 1, 2 alebo 3) bez vylúčenia, vzdania alebo diskvalifikácie alebo ako alternatívu, úspešne dokončili jedny CAI-A alebo dve CAI-B podľa predošlých FEI pravidiel pre záprahy.
Mládež	Bez kritérií pre Deti, Juniorov a Mladých jazdcov.
Para-jazdci	Bez kritérií

Článok 914 Majstrovstvá/ Kvalifikácia pre Majstrovstvá

1. Majstrovstvá sú otvorené pre súťažiacich, ktorí spĺňajú kvalifikačné podmienky ako je uvedené na FEI stránkach v sekcii Majstrovstvá záprahov.
2. Kvalifikačné výsledky je možné získať na CAIO4*, CAI3* a CAI2* (viď článok 913)
3. Súťažiaci sa musia kvalifikovať v tej istej kategórii ako plánujú súťažiť na Majstrovstvách.
4. FEI tiež zverejní maximálny povolený počet dosiahnutých trestných bodov na Majstrovstvách v Drezúre, na základe ktorých sa súťažiaci kvalifikuje pre Maratón a Prekážkovú jazdu. Rozhodcovský zbor bude mať definitívne rozhodnutie o tom, či súťažiaci môže pokračovať v Maratóne a Prekážkovej jazde, berúc do úvahy ďalšie faktory. Voči tomuto rozhodnutie nie je možné sa odvolať.
5. Zodpovednosťou národnej federácie je preukázať, že jej súťažiaci spĺňajú kvalifikačné požiadavky pre FEI Majstrovstvá sveta. Kvalifikačné certifikáty a záznamy výsledkov musia národné federácie poslať Organizačnému výboru spolu s nominovanými súťažiacimi, takéto prihlášky budú považované za platné. (Viď Všeobecné predpisy).
6. Pokiaľ dá národná federácia nesprávne informácie, bude nahlásená Generálnemu sekretárovi FEI pre patričné opatrenia podľa platných pravidiel.

Článok 915 Mimo súťaž

1. Žiaden súťažiaci sa nesmie zúčastniť medzinárodnej súťaže „mimo súťaž“.

Článok 916 Prihlášky

1. Všeobecne

- 1.1. Počet koní, ktoré môžu byť prihlásené na súťaž, musí byť v súlade s rozpisom.
- 1.2. Súťažiaci v kategórii štvorzáprahov v definitívnej prihláške môžu prihlásiť päť (5) koní. Súťažiaci môžu štartovať v každej skúške s ktorýmkoľvek štyrmi (4) koňmi z ich piatich prihlásených.



- 1.3. Súťažiaci v kategórii dvojzáprahov v definitívnej prihláške môžu prihlásiť tri (3) kone. Súťažiaci môžu štartovať v každej skúške s ktorýmkoľvek dvomi (2) koňmi z ich troch prihlásených.
- 1.4. Súťažiaci v kategórii jednozáprahov v definitívnej prihláške môžu prihlásiť jedného (1) koňa. Súťažiaci musia štartovať v každej skúške s týmto jedným prihláseným.
- 1.5. Všetci súťažiaci, ktorí sú nominovaní alebo pozvaní na medzinárodnú súťaž, musia byť prihlásení ich národnými federáciami. Všetci zahraniční súťažiaci vybraní ich národnou federáciou musia byť akceptovaní Organizačným výborom. Organizačný výbor nemusí akceptovať žiadnu inú prihlášku.
- 1.6. Prihláška súťažiakov a koní musí obsahovať meno, FEI registračné číslo (FEI ID), a tam kde sa to požaduje aj kvalifikáciu.
- 1.7. Počas súťaže, súťažiaci môže odvolať ktoréhokoľvek alebo všetky kone zo súťaže, ale nesmie pridať koňa, ktorý nebol do súťaže prihlásený bez súhlasu Organizačného výboru a zboru rozhodcov.
- 1.8. Družstvá a individuálni súťažiaci, ktorí boli definitívne prihlásení národnou federáciou na ktorúkoľvek súťaž a nezúčastnia sa jej bez platného ospravedlnenia, musia byť nahlásení zahraničným rozhodcom/ technickým delegátom generálnemu sekretárovi na prešetrovanie FEI Tribunálom. Účasť na inej súťaži konanej v tom istom čase nepredstavuje platné ospravedlnenie pre neúčasť na prihlásenej súťaži.
- 1.9. Národná federácia nesmie poslať prihlášku pre toho istého súťažiaka/ koňa viac ako jednému organizačnému výboru pod hrozbou diskvalifikácie pre takéhoto súťažiaka/ koňa zo súťaže, ktorej sa eventuálne zúčastnia.
- 1.10. v prípade odstúpenia po podaní definitívnych prihlášok alebo neúčasti na súťaži bude povinnosťou uhradiť Organizačnému výboru vzniknuté finančné straty (ako napr. ustajnenie a výdavky na ubytovanie) ako následok neskorého odstúpenia alebo neúčasti.

2. Prihlášky na FEI Majstrovstvá a hry

- 2.1. Prihlášky na Majstrovstvá: Prihlášky na FEI Majstrovstvá a FEI Svetové jazdecké hry musia byť v súlade s článkom 116.2 Všeobecných pravidiel FEI.
- 2.2. Pre Majstrovstvá FEI, národné federácie môžu prihlásiť len tých súťažiakov, ktorí sa kvalifikovali podľa podmienok stanovených príslušnou Technickou komisiou.
- 2.3. Organizačný výbor nesmie za žiadnych okolností obmedziť počet prihlášok spôsobilých súťažiakov alebo družstiev pre FEI Majstrovstvá.
- 2.4. Ak národná federácia pošle viac súťažiakov a / alebo koní ako je uvedené v menovitej prihláške, Organizačný výbor nie je povinný ich ubytovať alebo povoliť im účasť na súťaži.
- 2.5. Ak národná federácia uviedla v menovitej prihláške družstvo a zistí, že nebude môcť družstvo vyslať, musí okamžite informovať Organizačný výbor.

3. Prihlášky pre CAI a CAIO Definitívne prihlášky musia byť doručené Organizačnému výboru minimálne štyri (4) dni pred začiatkom súťaže. Tieto predstavujú konečný výber súťažiakov a koní, ktorí sa môžu zúčastniť súťaže. Zámena súťažiakov a/alebo koní sa môže spraviť len v súlade s týmito pravidlami.

- 3.2. Pozvánky: na CAI2 * a vyššie, pozvánky by mali byť rozšírené pre minimálne 4 národné federácie a minimálne dvom súťažiakom za národnú federáciu.
- 3.3. **Pozvánky národných federácií: na CAIO, národné federácie sú pozvané podľa výsledkov tímov na predchádzajúcich majstrovstvách sveta.**



- 3.4. **Pozvánky jednotlivcov: na CAIO, organizačný výbor má právo pozvať 4 jednotlivcov zo 4 rôznych národností, ale nie viac ako 1 za národnosť.**

Článok 917 Rozpis súťaže

1. V rozpise súťaže schválenej FEI, ktorý je vydaný Organizačným výborom ktorejkoľvek CAI súťaže, nie je nutné opakovať Všeobecné predpisy FEI alebo FEI Pravidlá pre záprahy. Všetky informácie, ako sa vyžaduje v Rozpise, budú musieť byť detailne uvedené, aby sa zaistilo, že súťažiaci, funkcionári a všetci, ktorých sa súťaž týka, sú dostatočne informovaní.

Článok 918 Prihlášky na CAI

1. Súťaže CAI sú prednostne pre jednotlivcov a počet súťažiacich alebo počet národov, ktoré sa môžu zúčastniť, nie je obmedzený.
2. Na CAI1* a 2* (menšie súťaže podľa Všeobecných predpisov), zahraniční súťažiaci žijúci v hosťujúcej krajine môžu byť prihlásení pod svojou hosťujúcou národnou federáciou, ako je uvedené vo Všeobecných predpisoch, Článok 119.6.1.

Článok 919 Prihlášky na Majstrovstvá a CAIO

1. Majstrovstvá a CAIO sú otvorené pre národné družstvá. Národné družstvo pozostáva z troch súťažiacich tej istej národnosti. v prípade, že krajina môže vyslať len dvoch súťažiacich, musia byť prihlásení ako družstvo. Prihláška krajiny, ktorá môže vyslať len jedného súťažiaceho bude klasifikovaná ako prihláška jednotlivca.
2. Pre Majstrovstvá Pony vid' Článok 906 a 923.
3. Pre Majstrovstvá mladých koní, vid' FEI stránky v sekcii Pravidlá záprahov.

Článok 920 Prihlášky – Majstrovstvá sveta a Kontinentálne majstrovstvá štvorzáprahov koní

1. Každá národná federácia môže prihlásiť najviac šesť súťažiacich štvorzáprahov s najviac desiatimi koňmi na štvorzáprah v menovitých prihláškach a najviac tri súťažiace štvorzáprahy s najviac piatimi koňmi na štvorzáprah v definitívnej prihláške.
2. Ak národná federácia môže vyslať len dvoch súťažiacich, musia byť prihlásení ako družstvo.
3. Okrem toho, každá národná federácia je oprávnená vyslať vedúceho výpravy a veterinára, obaja budú mať tie isté výsady ako súťažiaci.
4. Národná federácia, ktorá nemôže vyslať družstvo, môže prihlásiť jedného súťažiaceho ako jednotlivca, ako je uvedené v Článku 919.

Článok 921 Prihlášky na Majstrovstvá sveta dvojzáprahov koní

1. Každá národná federácia môže prihlásiť najviac šesť súťažiacich dvojzáprahov s najviac šiestimi koňmi na dvojzáprah v menovitých prihláškach a najviac tri dvojzáprahy s najviac tromi koňmi na dvojzáprah v definitívnej prihláške.
2. Ak národná federácia môže vyslať len dvoch súťažiacich, musia byť prihlásení ako družstvo.
3. Každá národná federácia je oprávnená vyslať vedúceho výpravy a veterinára, obaja budú mať tie isté výsady ako súťažiaci.



4. Národná federácia, ktorá nemôže vyslať družstvo, môže prihlásiť jedného súťažiaceho ako jednotlivca, ako je uvedené v Článku 919.

Článok 922 Prihlášky na Majstrovstvá sveta jednozáprahov koní

1. Každá národná federácia môže prihlásiť najviac šesť súťažiacich jednozáprahov s najviac dvomi koňmi na jednozáprah v menovitých prihláškach a najviac tri jednozáprahy s jedným koňom na súťažiaceho v definitívnej prihláške.
2. Ak národná federácia môže vyslať len dvoch súťažiacich, musia byť prihlásení ako družstvo.
3. Každá národná federácia je oprávnená vyslať vedúceho výpravy a veterinára, obaja budú mať tie isté výsady ako súťažiaci.
4. Národná federácia, ktorá nemôže vyslať družstvo, môže prihlásiť jedného súťažiaceho ako jednotlivca, ako je uvedené v Článku 919.
5. V každom národnom družstve môže byť prihlásený náhradný kôň z menovitej prihlášky. Súťažiaci, ktorý použije náhradného koňa, je oprávnený byť hodnotený ako jednotlivec ako aj člen družstva. Náhradný kôň môže byť vymenený len raz, nie menej ako hodinu pred začiatkom Drezúry, Organizátor musí byť písomne upovedomený.

Článok 923 Prihlášky na Majstrovstvá záprahov Pony

1. Národné družstvo pozostáva z najmenej **jedného alebo** dvoch jednozáprahov, **jedného alebo** dvoch dvojjáprahov a jedného **alebo dvoch** štvorzáprahov. Každá krajina môže vyslať najviac ~~deväť šesť~~ **šesť** súťažiacich ~~rozdelených na tri jednozáprahy, tri dvojjáprahy a tri štvorzáprahy.~~
~~Krajina, ktorá prihlási troch súťažiacich v kategórii pony štvorzáprahov, musí oznámiť, ktoré dva súťažiace štvorzáprahy budú súťažiť ako člen družstva najneskôr hodinu po prvej veterinárnej inšpekcii.~~
2. Krajina, ktorá nemôže vyslať družstvo, môže vyslať najviac dvoch súťažiacich v každej kategórii.
3. Náhradný pony môže byť prihlásený pre kategóriu jednozáprahov. Súťažiaci, ktorý použije náhradného ponyho, je oprávnený byť hodnotený ako jednotlivec ako aj člen družstva. Náhradný pony môže byť vymenený len raz, najneskôr hodinu pred začiatkom Drezúry a toto musí byť písomne oznámené Organizátorovi.
4. Každá národná federácia je oprávnená vyslať vedúceho výpravy a veterinára, obaja budú mať tie isté výsady ako súťažiaci.

Článok 924 Prihlášky na Majstrovstvá mládeže

1. Národné družstvo pozostáva z najmenej jedného Dieťaťa, jedného Juniora a jedného Mladého jazdca a každá krajina môže vyslať najviac šesť súťažiacich, najviac dvoch v každej vekovej kategórii. Národná federácia, ktorá nemôže vyslať družstvo, môže vyslať spolu najviac štyroch súťažiacich ako jednotlivcov, najviac dvoch v každej vekovej kategórii.
2. Náhradný pony/ kôň môže byť prihlásený pre kategóriu jednozáprahov. Súťažiaci, ktorý použije náhradného ponyho/ koňa, je oprávnený byť hodnotený ako jednotlivec ako aj člen družstva. Náhradný pony/ kôň môže byť vymenený len raz, najneskôr hodinu pred začiatkom Drezúry a toto musí byť písomne oznámené Organizátorovi.



3. Každá národná federácia je oprávnená vyslať vedúceho výpravy a veterinára, obaja budú mať tie isté výsady ako súťažiaci.

Článok 925 Prihlášky na Majstrovstvá sveta jednozáprahov pre Para – jazdcov.

1. Každá národná federácia môže prihlásiť najviac šesť súťažiacich para – jazdcov jednozáprahov s najviac dvomi koňmi na prihlášku v menovitých prihláškach a troch súťažiacich jednozáprahov para – jazdcov s najviac jedným koňom na para – jazdca na definitívnej prihláške.
2. Každé družstvo musí mať minimálne jedného (1) súťažiaceho v triede I. Družstvá nemajú mať viac ako dvoch súťažiacich z jednej triedy.
3. Ak národná federácia môže poslať len dvoch **parazáprahových jazdcov**, títo musia byť prihlásení ako družstvo.
4. Každá národná federácia je oprávnená vyslať vedúceho výpravy a veterinára, obaja budú mať tie isté výsady ako súťažiaci.
5. Národná federácia, ktorá nemôže vyslať družstvo, môže prihlásiť jedného **parazáprahového jazdca** ako jednotlivca, ako je uvedené v článku 919.
6. Každé národné družstvo môže prihlásiť náhradného koňa z menovitej prihlášky. **Parazáprahový** jazdec, ktorý použije náhradného koňa, je oprávnený byť hodnotený ako jednotlivec ako aj člen družstva. Náhradný kôň môže byť vymenený len raz, nie menej ako hodinu pred začiatkom Drezúry, Organizátor musí byť písomne upovedomený.

Článok 926 Výdavky a výsady

1. Výdavky a výsady sú stanovené vo Všeobecných predpisoch.
2. Organizačný výbor Majstrovstiev sveta a Kontinentálnych majstrovstiev môže niesť zodpovednosť za cestovné a ubytovacie náklady súťažiacich, koní, spolujazdcov a funkcionárov družstiev (vedúcich výprav a veterinárov) podľa pravidiel od jedného dňa pred prvou veterinárnou inšpekciou až po jeden deň po ukončení Majstrovstiev. Toto musí byť uvedené v rozpise.
3. Organizačný výbor Svetových jazdeckých hier musí niesť zodpovednosť za ubytovacie náklady súťažiacich, koní, spolujazdcov a funkcionárov družstiev (vedúcich výprav a veterinárov) podľa pravidiel od jedného dňa pred prvou veterinárnou inšpekciou až po jeden deň po ukončení Majstrovstiev. Toto musí byť uvedené v rozpise.

Článok 927 Dodatočné prihlášky pre Majstrovstvá a CAIO

- 3.1. Hostujúca krajina môže podať až **6** dodatočných prihlášky **jednotlivcov**. Pre kombinovanú kategóriu Pony 2 za **kategóriu** (jednozáprah, dvojjáprah, štvorzáprah) a pre Majstrovstvá mládeže 2 na kategóriu (vekovú kategóriu). **Výnimky môžu byť udelené FEI Záprahovou komisiou v spojení s Technickým delegátom.**
- 3.2. Na Multidisciplinárnych majstrovstvách a Hrách, ak sa Záprahy konajú s inými disciplínami, hostujúca krajina bude limitovaná na rovnaký počet súťažiacich a koní ako je najvyšší počet povolený pre ostatné krajiny.
CAIO:
- 3.3. **Hostujúca krajina a môže podať až 6 dodatočných prihlášky jednotlivcov.**
- 4.



KAPITOLA V - SÚŤAŽIACI a SPOLUJAZDCI

Článok 928 Úbor, bezpečnosť a biče.

1. Úbor v Drezúre a Prekážkovej jazde a na Drezúrnom koči
 - 1.1. Úbor jazdcov a spolujazdcov musí zodpovedať štýlu koča a použitých strojov.
 - 1.2. Saká alebo národné kroje, záprahové zástery, klobúky a rukavice sú pre jazdcov povinné. **Súťažiaci v para-záprahoch môžu podľa svojho profilu súťažiť bez rukavíc alebo s adaptovanými rukavicami, ale musí toto byť uvedené v Masterliste s hodnotením klasifikácie.**
 - 1.3. Spolujazdci musia mať saká alebo národné kroje, klobúky a rukavice.
 - 1.4. **V prekážkovej jazde musí spolujazdec (spolujazdci) medzi štartovnou a cieľovou čiarou sedieť na svojich miestach.**
 - 1.5. ~~1.4.~~ Hlavný rozhodca môže rozhodnúť, že:
 - Saká sa môžu sňať v extrémne teplom alebo vlhkom počasí.
 - Saká nie sú povinné za zvláštnych okolností
 - Za dažďa je možné mať oblečenie do dažďa a zástery nie sú povinné.Tresty za nevhodné oblečenie sú uvedené v Článku 957 a 981.
2. Úbor v Maratóne a Kombinovanom maratóne
 - 2.1. Menej formálny úbor pre jazdcov a spolujazdcov je v Maratóne akceptovaný. Krátke nohavice nie sú povolené, porušenie sa trestá 10 trestnými bodmi na osobu.
 - 2.2. Jazdci a spolujazdec v Maratóne musia mať bezpečne upevnenú prilbu a chránič chrbta, ktoré spĺňajú požiadavky v súlade s medzinárodnými testovacími štandardmi. Nedodržanie bude viesť k vylúčeniu.
 - 2.3. Okrem toho, nedodržanie nosenia prilby a chrániča chrbta kde a keď je to požadované po tom, ako bol súťažiaci upozornený funkcionárom, bude znamenať Žltú kartu, vydanú súťažiacemu.
3. Úbor pre súťažiacich a spolujazdcov s vekom nižším ako 18 rokov
 - 3.1. Celý čas na koči, súťažiaci a spolujazdci s vekom nižším ako 18 rokov musia nosiť bezpečnostnú vestu a na hlave bezpečne upevnenú ochrannú prilbu. Nedodržanie bude viesť k vylúčeniu.
 - 3.2. Okrem toho, nedodržanie nosenia prilby a chrániča chrbta, ktoré spĺňajú požiadavky v súlade s medzinárodnými testovacími štandardmi kde a keď je to požadované po tom, ako bol súťažiaci upozornený funkcionárom, bude znamenať vydanie Žltej karty súťažiacemu.
 - 3.3. Počas inšpekcie koní je veľmi dôrazne odporúčané, aby súťažiaci a spolujazdci s vekom nižším ako 18 rokov mali na hlave bezpečne upevnenú ochrannú prilbu.
4. Bič pre Drezúru a Prekážkovú jazdu
 - 4.1. Súťažiaci musí mať **kočiarový bič. v tradičnom štýle. Švihel biča, ktorý môže byť k biču uviazaný, musí byť uvoľniteľný a musí byť dostatočne dlhý, aby dosiahol na všetky kone.**
 - 4.2. Súťažiaci musí odštartovať súťaž s bičom v ruke, inak dostane 10 trestných bodov.
 - 4.3. Ak súťažiaci medzi štartom a cieľom pustí alebo odloží bič, alebo ak ho nedrží v ruke, dostane 10 trestných bodov.
 - 4.4. Ak ~~súťažiaci~~ bič ~~pustí~~ padne, nemusí ho ~~súťažiaci~~ nahradiť a môže dokončiť bez biča. V každom prípade, spolujazdec môže jazdcovi podať náhradný bič bez ~~získania~~ ďalšej penalizácie ~~trestných bodov~~.
 - 4.5. **Súťažiaci v para-záprahovom jazdení podľa ich obmedzení môžu súťažiť s bičom držaným/používaným spolujazdcom, ale toto musí byť uvedené v Masterliste s hodnotením klasifikácie.**



5. Bič pre Maratón a Kombinovaný maratón.

Bič môže používať len jazdec. Nedodržanie bude potrestané 20 trestnými bodmi.

- 5.1. Súťažiaci v para-záprahovom jazdení podľa ich obmedzení môžu súťažiť s bičom držaným/používaným spolujazdcom, ale toto musí byť uvedené v Masterliste s hodnotením klasifikácie.



KAPITOLA VI - KONE

Článok 929 Vek koní

1. v súťažiach CAI1* musia mať kone 5 rokov a viac. v súťažiach CAI2* a vyššie, musia mať kone 6 rokov a viac. Nedodržanie tohto článku bude viesť k diskvalifikácii koňa. NÚ: Na národných pretekoch môžu štartovať kone od 4 rokov.

Článok 930 Výška

1. Maximálna výška a meranie poníkov pre záprahy sa riadi FEI Veterinárnymi pravidlami, kapitola X – Meranie poníkov.
2. Pony pre dvojzáprahy a štvorzáprahy nesmú byť menšie ako 108 cm bez podkov, alebo 109 cm s podkovami. Pony pre jednozáprah nesmie byť menší ako 120 cm bez podkov, alebo 121 cm s podkovami.
3. Zodpovednosťou národných federácií je zaistiť, že súťažiaci pony spĺňajú vyššie uvedené kritériá.

Článok 931 Počet koní

1. Správny počet koní stanovených pre každú kategóriu musí prejsť každou skúškou. Súťažiaci nesmú počas súťaže stiahnuť jedného alebo viac koní a pokračovať s menším počtom ako je stanovené pre ich kategóriu.
2. Kôň sa môže zúčastniť každej skúšky len raz.
3. Nedodržanie ktorejkoľvek časti tohto článku bude viesť k **diskvalifikácii vylúčeniu**.
NÚ: v národných čiastkových súťažiach (A, C) alebo kombinovaných (A+C) alebo na halových záprahových súťažiach môže kôň štartovať v dvoch súťažiach.

Článok 932 Špeciálne podmienky

1. Kobyly sa nesmú zúčastniť súťaže po štvrtom mesiaci žrebnosti alebo so žriebäťom. Ak sa potvrdí, že kobyla napriek tomu súťažila, bude diskvalifikovaná zo všetkých súťaží, na ktoré sa tieto podmienky vzťahujú a prípad sa nahlási Generálnemu sekretárovi (viď Pravidlá správania sa).

Článok 933 Pohoda a zdravie koňa (Zneužitie a doping)

1. Hrubé zaobchádzanie – definícia.
Hrubé zaobchádzanie s koňom znamená konanie alebo opomenutie, ktoré spôsobí alebo môže spôsobiť bolesť alebo zbytočné nepohodlie koňa, zahrňa, ale nie len: a) pobádanie unavených koní,
b) nadmerné použitie biča,
c) neakceptovateľne ostré, zle padnúce, zlomené alebo poškodené zubadlo,
d) zle padnúci postroj, ktorý môže koňovi spôsobiť stres,
e) poškodený koč, ktorý môže koňa zraniť.
2. Zranenia a tržné rany
 - 2.1. Krv na koňoch môže byť známkou zneužitia koní a musí byť prešetrené prípad od prípadu ktorýmkoľvek členom rozhodcovského zboru.



- 2.2. V menej závažných prípadoch krvácania z papule, ktoré sa javia ako hryznutie do pery alebo jazyka, alebo menej závažné krvácanie na končatinách, môže byť súťažiacemu povolené ďalej súťažiť.
3. Nahlásenie
Komisár alebo akýkoľvek iný funkcionár musí čo najskôr nahlásiť každý prípad zneužitia koňa členovi rozhodcovského zboru.
4. Penalizácie
Činy uznané ako zneužitie koňa budú viesť k niektorej alebo kombinácii týchto sankcií uvalených Zborom rozhodcov:
 - a) Žltá karta
 - b) Pokuta
 - c) Vylúčenie
 - d) Diskvalifikácia zo súťaže

Článok 934 Bezpečnosť stajní

1. Majstrovstvá, CAIO 1.1. Vid' Veterinárne predpisy, Článok 1023 2. CAI
 - 2.1. Vid' Veterinárne predpisy, Článok 1023
 - 2.2. Bezpečnostná služba v stajniach ako je popísaná vo veterinárnych predpisoch sa nevyžaduje. Organizačný výbor je zodpovedný za kontrolu všetkých stajní tak, aby boli dodržané tieto minimálne bezpečnostné požiadavky:
 - 2.3. Zdravie a pohoda koňa je hlavná priorita
 - 2.4. 24 hodinový bezpečnostný dohľad stajní musí byť udržiavaný kedykoľvek sú niektoré boxy obsadené.
 - 2.5. Bezpečnostné oplotenie nie je povinné, ale ploty a brány môžu byť z bezpečnostných dôvodov inštalované, ak sa tak Organizačný výbor rozhodne.
 - 2.6. Stajne musia byť odsúhlasené Technickým delegátom spoločne s Hlavným komisárom FEI.
 - 2.7. Žiaden kôň nesmie byť ustajnený na noc v prívесе alebo kamióne. Iba Technický delegát po konzultácii s Hlavným komisárom a Veterinárnym delegátom FEI môže udeliť výnimku za extrémnych okolností alebo mokrého podlažia v stajniach.

Článok 935 Prehliadky a inšpekcie koní

Vid' Veterinárne predpisy, Článok 1033.

1. Prehliadka pri príjazde.
 - 1.1. Na všetkých súťažiach musí pri príjazde koňa prebehnúť prehliadka, v každom prípade ešte pred vstupom koňa do stajní.
 - 1.2. Účelom tejto prehliadky pri príjazde je identifikácia koňa skontrolovaním pasu a všetkých ostatných relevantných dokumentov, a zistenie celkového zdravotného stavu.
 - 1.3. Prehliadku pri príjazde musí vykonať Veterinárny delegát alebo ošetrojúci veterinár hostujúcej krajiny.
 - 1.4. Akékoľvek pochybnosti týkajúce sa identity alebo zdravia musia byť čo najskôr oznámené Veterinárnemu delegátovi (ak sám nerobí prehliadku) alebo Veterinárnemu komisárovi, v žiadnom prípade nie neskôr ako hodinu pred prvou inšpekciou koní.



2. Prvá inšpekcia koní

- 2.1. Musí sa konať na všetkých súťažiach pred začiatkom prvej skúšky. Musí sa vykonať pod vedením hlavného rozhodcu, spolu s aspoň jedným členom rozhodcovského zboru, Veterinárnym delegátom a/alebo Hlavným veterinárnym komisárom. Pre viac detailov vid' Veterinárne predpisy pre Organizačný výbor a funkcionárov.
- 2.2. Z bezpečnostných dôvodov musia byť kone nauzdené a predvádzané na voľnej oŕaži alebo vodítku. Každý kôň musí mať viditeľné identifikačné číslo (vid' článok 944.2.)
- 2.3. Kone nesmú mať bandáže alebo deky.
- 2.4. Žiaden kôň sa nesmie predvádzať s nečitateľnou identifikáciou, zakrytou napríklad farbou.
- 2.5. Jeden FEI komisár s bičom musí byť prítomný. On jediný môže asistovať, ak kôň odmieta klusať. Vodiči nesmú mať pri predvádzaní koňa bič. Použitie krátkeho biča na umiernenie žrebčov a ťažko ovládateľných koní môže byť po požiadaní Inšpekčnej komisie povolené (Vid' Veterinárne predpisy 1033).
- 2.6. Inšpekcia pozostáva z úvodnej prehliadky stojaceho koňa. Následne musí byť pred Inšpekčnou komisiou predvedený krokom, potom preklusat' 30 metrov smerom od komisie predtým, než sa klusom vráti smerom ku komisii.
- 2.7. Veterinár sa môže dotknúť končatiny alebo iných častí tela koňa, ale nesmie vykonávať žiadne klinické testy (ako napr. ohybovú skúšku, alebo krok alebo klus na kruhu). Vid' Veterinárne predpisy 1033.
- 2.8. Vo výnimočných alebo sporných prípadoch môže Veterinárna komisia nechať koňa umiestniť do oficiálne kontrolovaného vyhradeného priestoru (biče nie sú povolené) pre ďalšiu inšpekciu, ktorá sa bude konať vo vhodnom čase počas prvej inšpekcie koní, alebo môže byť vykonaná opakovaná inšpekcia nasledujúci deň, bez akéhokoľvek následku pre súťažiaceho.
- 2.9. Opakovaná inšpekcia nasledujúci deň je možná len ak sa nerozhodlo (akceptovaný alebo neakceptovaný) v deň Inšpekcie koní. Kôň musí byť predvádzaný tou istou osobou ako predchádzajúci deň. Vo všetkých prípadoch ďalšej inšpekcie alebo opakovanej inšpekcie, každý člen rozhodcovského zboru a veterinárny delegát dostane volebný lístok, na ktorom musí označiť Áno alebo Nie, aby označil, či považuje koňa za spôsobilého súťažiť. Po zvážení názoru od veterinárneho delegáta aj veterinára, tieto formuláre budú podané Hlavnému rozhodcovi, ktorý vyhlási väčšinové rozhodnutie, či môže kôň súťažiť. Pokiaľ sa kone tej istej kategórie predvádzajú na dvoch miestach, zídu sa spolu rozhodcovia a veterinári delegáti oboch predvádzaní. Pokiaľ je rovnaký počet členov rozhodcovského zboru a veterinárnych delegátov, potom hlasy veterinárnych delegátov z daného predvádzacieho miesta budú počítané dva krát. Proti tomuto rozhodnutiu nie je možné sa odvolať. v zadržiavacom boxe je povinné mať k dispozícii veterinára.
- 2.10. Každý kôň, ktorý musí ísť na opakovanú inšpekciu nasledujúci deň a je akceptovaný, môže byť testovaný na zakázané látky.
- 2.11. Iba člen rozhodcovského zboru má právo diskvalifikovať koňa, ktorý je považovaný za nespôsobilého pre súťaž (výrazné krívanie, vážne zranenie alebo zlý celkový stav). Veterinár nemá právomoc koňa diskvalifikovať s výnimkou ak sa jedná o otázku zdravia koňa.
- 2.12. Súťažiaci alebo jeho reprezentant, ktorý predvádza koňa musí byť vhodne oblečený.

3. Inšpekcia koní v záprahu

- 3.1. Musí sa uskutočniť na všetkých súťažiach počas a na mieste povinnej 10 minútovej oddychovej prestávky pred štartom sekcie B Maratónu. za túto inšpekciu zodpovedá jeden člen rozhodcovského zboru a jeden veterinár. Musí byť prevedená pozorne, ale rýchlo tak, aby súťažiaci mal čas postarať sa o kone pred štartom sekcie B. **Ak sekcia A je**



kontrolované opracovanie povinná prestávka pred štartom sekcie B môže byť skrátená na 5 minút.

- 3.2. Spôsobilosť koní musí byť určená klinickým pozorovaním, ktoré pozostáva z: merania tepovej frekvencie, merania dychovej frekvencie a teploty v súlade s Veterinárnymi predpismi. Výsledky pozorovania musia byť zapísané.
- 3.3. Člen rozhodcovského zboru musí súťažiacemu vylúčiť, ak jeho kôň kríva, je zranený alebo viditeľne vyčerpaný a nespôsobilý pokračovať v skúške.

4. Prehliadka v záprahu

- 4.1. Prehliadka sa musí uskutočniť na všetkých súťažiach po skončení Sekcie B Maratónu. Musí prebehnúť pod dohľadom ošetrojúceho veterinára v prípade, ak by niektorý kôň potreboval okamžité ošetrovanie. Veterinár nemá právomoc koňa vylúčiť. Svoje zistenia musí čo najskôr nahlásiť veterinárnemu delegátovi a Hlavnému rozhodcovi potom, ako posledný súťažiaci dokončil Maratón.

5. Inšpekcia v záprahu pred Prekážkovou jazdou.

- 5.1. Inšpekcia v záprahu sa musí uskutočniť prebehnúť predtým, ako ktorýkoľvek kôň účastník odštartuje v skúške Prekážková jazda len v prípade, ak Prekážková jazda nasleduje po Maratóne. Musí byť prevedená uskutočnená Inšpekčnou komisiou pozostávajúcou z jedného člena rozhodcovského zboru spolu s Veterinárnym delegátom alebo Veterinárnou komisiou. Inšpekcia je povinná pre všetkých súťažiach, kde Prekážková jazda nasleduje po Maratóne. Kone musia byť predvedené súťažiacim. Účasť na Prekážkovej jazde skúške bez predvedenia inšpekcie bude viesť k vylúčeniu.
- 5.2. Kone budú kontrolované v záprahu. Bandáže, gamaše a zvony sú povolené, ale musia byť na požiadanie odstránené.
- 5.3. Iba člen rozhodcovského zboru je oprávnený diskvalifikovať koňa, ak je tento považovaný za nespôsobilého pokračovať v súťaži. Je povolené vymeniť koňa, ktorý neprešiel prehliadkou pred Prekážkovou jazdou, kde po opätovnej prehliadke môže súťažiaci štartovať v súťaži prekážková jazda.

6. Stiahnutie koňa zo skúšky.

- 6.1. Každý člen rozhodcovského zboru má právo a povinnosť kedykoľvek vylúčiť ktoréhokoľvek koňa, ktorý evidentne kríva, je zranený alebo nespôsobilý pokračovať. Proti rozhodnutiu, ktoré spadá do podmienok tohto Článku nie je možné sa odvolať.
- 6.2. Súťažiaci môže kedykoľvek odstúpiť.

7. Kontrola medikácie koní

- 7.1. Táto musí byť prevedená v súlade so Všeobecnými predpismi (viď článok 143) a s Veterinárnymi predpismi.

8. Pasy

- 8.1. Viď príslušné ustanovenia vo Všeobecných pravidlách.

**KAPITOLA VII - KOČE a POSTROJE****Článok 936 Povolené koče**

Kategória	Drezúra	Maratón	Prekážková jazda	Kombinovaný maratón
Majstrovstvá	Drezúrny koč alebo ¹ Maratónsky koč	Maratónsky koč	Drezúrny koč alebo ¹ Maratónsky koč	Nejazdí sa
CAIO 4*	Drezúrny koč alebo ¹ Maratónsky koč	Maratónsky koč	Drezúrny koč alebo ¹ Maratónsky koč	Nejazdí sa
CAI 3*	Drezúrny koč alebo ¹ Maratónsky koč	Maratónsky koč	Drezúrny koč alebo ¹ Maratónsky koč	Nejazdí sa
CAI 2*	Drezúrny koč alebo ¹ Maratónsky koč	Maratónsky koč	Drezúrny koč alebo ¹ Maratónsky koč	Maratónsky koč
CAI 1*	Drezúrny koč alebo ¹ Maratónsky koč (plnogumenné kolesá alebo pneumatiky)	Nejazdí sa	Drezúrny koč alebo ¹ Maratónsky koč (plnogumenné kolesá alebo pneumatiky)	Maratónsky koč (plnogumenné kolesá alebo pneumatiky)
CAI1* Halové	Nejazdí sa	Nejazdí sa	Nejazdí sa	Maratónsky koč (plnogumenné kolesá alebo pneumatiky)

¹ Koč s korektnou drezúrnou šírkou

Článok 937 Hmotnosť a rozmery

1. Všeobecné

- 1.1. Vo všetkých kategóriách, počas Drezúry, Maratónu, Prekážkovej jazdy a Kombinovaného maratónu, ak koč nemá brzdy, je povinný zádržný remeň. Nedodržanie bude viesť k vylúčeniu. v kategórii Jednozprahov koní a pony, je zádržný remeň povinný.
- 1.2. Žiadna časť koča nesmie byť širšia ako šírka vonkajšieho rozchodu kolies, s výnimkou krytov nábojov kolies, blatníkov a rozperiek pre koče pre Drezúru a Prekážkovú jazdu.
- 1.3. Šírka rozchodu kolies kočov sa meria na úrovni zeme v najširšej časti zadných kolies.



1.4. Súťažiaci, ktorých koče nespĺňajú váhové a rozmerové požiadavky, budú z príslušnej skúšky vylúčení.

2. Koče pre Para – jazdecké záprahy:

2.1. Musia byť použité koče vhodné pre súťažiacich s handicapom a koče pre para – jazdcov jednozáprahov môžu byť 2 alebo 4 – kolesové.

2.2. Organizačný výbor alebo Technický delegát môže odmietnuť použitie koča, ale musí udať dôvod odmietnutia.

3. Drezúrne koče musia spĺňať nasledovné:

Kategória	Kolesá	Spolujazdci	Min. Šírka
Štvorzáprah koní	4	2 vzadu	158 cm
Štvorzáprah pony			138 cm
Dvojjzáprah koní	4	1 vzadu	148 cm
Dvojjzáprah pony			138 cm
Jednozáprah koní	2 alebo 4	1 vzadu alebo vedľa	138 cm
Jednozáprah pony			

3.1. Na súťažiach CAI2* a vyšších musí byť použitý rovnaký koč pre Drezúru a Prekážkovú jazdu (viď článok 936).

3.2. Umelé rozšírenie pre zväčšenie meranej šírky koča v Prekážkovej jazde nie je dovolené.

3.3. Všetky koče musia byť zmerané ihneď ako súťažiaci opustí kolbisko.

4. Maratónske koče musia spĺňať nasledovné:

Kategória	Kolesá	Minimálna hmotnosť	Spolujazdci	Minimálna šírka
Štvorzáprah koní	4	600 kg	2 vzadu	125 cm
Štvorzáprah pony		300 kg		
Dvojjzáprah koní	4	350 kg	1 vzadu	125 cm
Dvojjzáprah pony		225 kg		
Jednozáprah koní	4	150 kg	1 vzadu	125 cm
Jednozáprah pony		90 kg		

4.1. V Maratóne, všetky koče budú merané pred štartom sekcie B a ten istý koč musí byť použitý vo všetkých sekciách.

4.2. Hlavný rozhodca rozhodne, či budú po Maratóne vážené všetky koče alebo len náhodný výber.



Článok 938 Výbava

1. Drezúrny koč **môže musí** mať dopredu otočené lampy a zadné lampy alebo reflektory len v drezúre (**tretné body: vid' Článok 957**). Lampy a reflektory nie sú povinné v Prekážkovej jazde.

Článok 939 Kolesá

1. Pneumatiky plnené vzduchom sú povolené len na CAI1* ako je uvedené v Článku 936.
2. Koče vo všetkých skúškach musia mať železné alebo plnogumenné kolesá. Vonkajší povrch kolies musí byť hladký. Nedodržanie bude viesť k vylúčeniu.
3. Pneumatiky sú povolené v para – **jazdeckých** záprahoch.

Článok 940 Postroje, koče a kone

1. Postroje

- 1.1. Vzďialenosť medzi koňom/ ponym a kočom nesmie byť nikdy menšia ako 50 cm, od ochranného rámu 40cm.
- 1.2. Drezúrny koč:
 - 1.2.1. Kone (Štvorzáprah alebo dvojzáprah): vzdialenosť medzi pobočnými remeňmi musí byť minimálne 55 cm (Pony: minimálne 45 cm).
 - 1.2.2. Pobočné remene sa nesmú navzájom krížiť. Rozperky nesmú presahovať cez stredovú líniu koča.
- 1.3. Maratónsky koč:
 - 1.3.1. Kone (Štvorzáprah alebo dvojzáprah) vzdialenosť medzi pobočnými remeňmi musí byť minimálne 55 cm (Pony: minimálne 45 cm).
 - 1.3.2. Pobočné remene sa nesmú navzájom krížiť.

Okrem toho:

- 1.4. Dĺžka jednotlivých ojových reťazí alebo remeňov: dĺžka musí byť minimálne 30 cm. Dĺžka je meraná od stredy hlavy oja, vrátane celej bezpečnostnej karabínky.
- 1.5. Oje s hrazdou: celková šírka vrátane celého upínacieho systému musí byť minimálne 60 cm. Keď sa meria od stredy hlavy oja, vrátane celého upínacieho systému musí byť minimálne 30 cm.
- 1.6. Hrazda (upnutie vpredu na oji) nesmie byť za žiadnou časťou pleca koňa.
- 1.7. Oje a remene oja musia byť dostatočne dlhé, aby umožňovali voľný pohyb koní.
- 1.8. Pre vedúce kone štvorzáprahu, celá váha musí mať aspoň 1 m a vzdialenosť medzi pobočnými remeňmi musí byť aspoň 45 cm.
- 1.9. Pre vedúce poníky štvorzáprahu, celá váha musí mať aspoň 85 cm a vzdialenosť medzi pobočnými remeňmi musí byť aspoň 35 cm.
- 1.10. Šírka hrazdy alebo ojových remeňov musí byť dostatočná aby dovolila voľný pohyb poníkov.
- 1.11. Nie je nutné použiť tie isté postroje pre drezúru a prekážkovú jazdu, ale v oboch skúškach musia byť postroje bezpečné, čisté, vzhľadovo jednotné a v štýle vhodnom pre celý záprah.
- 1.12. Kone musia byť do koča správne a kompletne zapriahnuté, vrátane opratí.



- 1.13. Nedodržanie týchto pravidiel bude viesť k ústnemu napomenutiu alebo Žltej karte, vydanej Hlavným rozhodcom. Následné priestupky na tých istých pretekoch budú potrestané druhou Žltou kartou alebo vylúčením.
- 1.14. Počas drezúry, maratónu, prekážkovej jazdy a kombinovaného maratónu, kedykoľvek je kôň/pony zapriahnutý do jednozáprahu, zádržný remeň je povinný. Nedodržanie bude viesť k vylúčeniu.
- 1.15. Kde je použité zakázané vybavenie alebo je zistený závažný dopad na zdravie a pohodu koňa, trestom bude vylúčenie alebo diskvalifikácia (viď Článok 940.13).

2. Bandáže a gamaše

- 2.1. Bandáže a gamaše nie sú v Drezúre povolené. Nedodržanie bude viesť k udeleniu 10 trestných bodov.
- 2.2. Ak je udelená pokuta podľa vyššie uvedeného 940.2.1, musia byť bandáže alebo gamaše odstránené ihneď po opustení obdĺžnika a kôň/kone musia byť prehliadnuté veterinárom alebo FEI komisárom, ktorý nález nahlási hlavnému rozhodcovi.

3. Nánosníky, pomocné vybavenie a klapky

- 3.1. Akékoľvek nánosníky, pripevnenia alebo pomocné vybavenie, ktoré bráni alebo môže brániť voľnému prísunu vzduchu do nozdier koňa nie je povolené.
- 3.2. Klapky, ak sú použité a pomocné vybavenie nesmie brániť výhľadu dopredu alebo byť tak blízko očí, aby ich dráždilo.

4. Spojovacie remene

- 4.1. Spojovacie remene medzi chomútami alebo poprsníkmi môžu byť použité vo všetkých skúškach štvorzáprahov. Predný pár štvorzáprahu nesmie byť navzájom spojený žiadnym iným spôsobom s výnimkou opratí.

5. Pomocné opraty

- 5.1. Pomocné opraty (vrátane akéhokoľvek typu kontrolných opratí) nie sú v záprahu povolené.
- 5.2. Para-~~záprahy jazdecký záprah~~: jazda s druhou sadou opratí alebo rozdelenými opratami nie je povolená.

6. Chvosty

- 6.1. Chvosty nemôžu byť uviazané alebo upevnené k žiadnej časti postroja alebo koča, s výnimkou uznaného chrániča chvosta. Žiadne iné pomocné zariadenia brániace voľnému pohybu chvosta nie je dovolené.

7. Páky

- 7.1. Všetky krúžky, úväznú krúžky a/alebo iné zariadenia, ktoré majú nadmerný pákový efekt na opraty alebo zubadlá sú zakázané po celý čas v areáli pretekov.

8. Zubadlá

- 8.1. Zubadlá nemusia byť zhodné.
- 8.2. Všetky bezzubadlové uzdenia a hackamore (aj v kombinácii s akýmkoľvek typom zubadiel) nie sú dovolené, pokiaľ je kôň zapriahnutý do koča.



9. Jazyky

9.1. Ochrana jazyka je povolená len ak je použitá správne; samostatné časti nesmú byť začlenené do zubadla tak, aby spôsobili pochybnosti o pohode koňa (viď Veterinárne predpisy článok 1035.4).

10. Obmedzené videnie

10.1. Žiadne prídavné zariadenie alebo pomocné postroje nesmú byť použité medzi predným a zadným párom koní tak, aby zabránili videniu ktoréhokoľvek koňa zadného páru.

11. Aplikácia alebo použitie zariadení, látok alebo nástrojov

11.1. Pripojenie k oju, pobočným remeňom alebo ojkám, aplikácia alebo použitie akejkoľvek látky, nástroja alebo náradia, ktoré môže spôsobiť koňovi podráždenie alebo nepohodlie, je v areáli súťaže zakázané.

11.2. Chrániče uší a klapky na uši sú povolené. Chrániče uší nesmú byť pripevnené k nánosníku a musia umožňovať voľný pohyb uší koňa. **Nedodržanie bude mať za následok 5 trestných bodov.**

12. Podkovy

12.1. Akýkoľvek bežný typ podkov je povolený; dvojité podkovy alebo pridané závažia (olovo) nie sú povolené.

13. Penalizácie

13.1. Porušenie ktoréhokoľvek paragrafu tohto Článku počas skúšky bude viesť k vylúčeniu súťažiaceho, s výnimkou článkov 940.1.1. až 940.1.13. a **940.11.2.**

13.2. Priestupok v akomkoľvek inom čase v areáli súťaže, s výnimkou Článku 940.2.1, bude viesť k vydaniu Žltej karty. Druhý priestupok na tej istej súťaži bude viesť k vyššej penalizácii až po a vrátane diskvalifikácie, na základe rozhodnutia zboru rozhodcov.

Článok 941 Reklama na kočoch, postrojoch a oblečení

1. V Drezúre a prekážkovej jazde

1.1. Meno výrobcu postrojov môže byť umiestnené raz na každom postroji na štítku nie väčšom ako remeň, na ktorom je umiestnený a nie dlhšom ako 10 cm.

1.2. Meno sponzora alebo logo alebo asociácia súťažiaceho môže byť vyobrazené na každej strane koča na ploche nie väčšej ako 400 cm².

1.3. Meno výrobcu koča môže byť umiestnené na koči na štítku nie väčšom ako 50 cm². Identifikácia výrobcu oblečenia môže byť umiestnená len raz na každom kuse na ploche nie väčšej ako 3 cm².

1.4. Keď je súťažiaci v súťažnej aréne, meno a/ alebo logo sponzora jednotlivca alebo družstva môže byť umiestnené na ploche nie väčšej ako 80 cm² a iba raz na saku alebo vrchnom oblečení vo výške náprsného vrečka súťažiaceho.

1.5. Meno a/ alebo logo sponzora jednotlivca alebo družstva môže byť umiestnené na ploche nie väčšej ako 16 cm² na oboch stranách límca košele súťažiaceho.

2. Reklama v Maratóne

2.1. Reklama je povolená na kočoch a všetkom oblečení. Meno výrobcu postrojov môže byť umiestnené raz na každom postroji na štítku nie širšom ako je remeň, na ktorom je umiestnený a nie dlhšom ako 10 cm.



3. Penalizácie

- 3.1. Nedodržanie ktorýchkoľvek pravidiel reklamy bude viesť k udeleniu Žltej karty Hlavným rozhodcom alebo Hlavným komisárom.

Článok 942 Bezpečnosť

1. V areáli súťaže, kedykoľvek sú kone plne zapriahnuté alebo zapriahané do koča, spolujazdci musia byť vždy prítomní a schopní poskytnúť pomoc, ak je to potrebné. Kedykoľvek kone ťahajú koč, spolujazdec musí byť na koči, alebo, ak nie je voľné miesto, po ruke na opravovisku.
2. Jazdec môže zosadnúť z koča len ak sú spolujazdci pri hlavách koní alebo sú opraty podané do rúk inej zodpovednej osobe na koči.
3. Žiaden kôň nesmie byť vodený, keď je zapriahnutý.
4. Nedodržanie bezpečnostných pravidiel bude viesť k udeleniu Žltej karty zborom rozhodcov alebo Hlavným komisárom. Následné priestupky na tej istej súťaži budú potrestané druhou Žltou kartou alebo trestom až po vylúčenie, na základe rozhodnutia zboru rozhodcov.

**KAPITOLA VIII - PODMIENKY ÚČASTI****Článok 943 Účasť**

1. Spôsob vedenia záprahu

1.1. Súťažiaci môžu použiť akýkoľvek spôsob alebo štýl vedenia záprahu.

2. Účasť súťažiacich a spolujazdcov:

SÚŤAŽIACI	Na tej istej súťaži			
	Povolený počet štartov	Povolenie štartovať v inej kategórii ako súťažiaci	Zúčastniť sa ako spolujazdec v tej istej kategórii	Zúčastniť sa ako spolujazdec v inej kategórii
CAIO, Majstrovstvá	1	Nie	Nie	Nie
CAI3* Kvalifikácia na Svetový pohár	Do 2	Áno	Nie	Nie
Majstrovstvá pre Mladé kone	Viacnásobný	Áno	Nie	Nie
CAI 3* (nie Kvalifikácia na Svetový pohár)	Do 2	Áno	Nie	Nie
CAI 2*	Do 2	Áno	Áno na CAI1* alebo CAI2*	Áno na CAI1* alebo CAI2*
CAI 1*	Do 2	Áno	Áno na CAI1* alebo CAI2*	Áno na CAI1* alebo CAI2*

SPOLUJAZDCI	Na tej istej súťaži		
	Povolený počet štartov	Povolenie štartovať v inej kategórii ako spolujazdec	Povolenie súťažiť v inej kategórii ako súťažiaci
CAIO, Majstrovstvá	Viacnásobný (s výnimkou v Maratóne iba 1)	Áno(s výnimkou v Maratóne)	Nie
CAI3* Kvalifikácia Svetového pohára	Viacnásobný	Áno	Nie
Majstrovstvá mladých koní	Viacnásobný	Áno v každej kategórii: 5-6-7 ročných	Nie
CAI 3* (nie Kvalifikácia na Svetový pohár)	Viacnásobný	Áno	Nie
CAI2*	Viacnásobný	Áno	Áno na CAI1* alebo CAI2*
CAI 1*	Viacnásobný	Áno	Áno na CAI1* alebo CAI2*



- 2.1. Každý súťažiaci musí jazdiť s tým istým koňom / koňmi vo všetkých skúškach, s výnimkou ak bolo rozhodnuté o zámene v súlade s pravidlami. Vid' Článok 946.
- 2.2. Na CAIO a Majstrovstvách:
 - 2.2.1. Súťažiaci zostáva súťažiacim a spolujazdec zostáva spolujazdcom. ~~Súťažiaci triedy 3* nesmie vystupovať ako spolujazdec na tej istej súťaži, kde súťaží~~ Na 3* pretekoch sa nesmie súťažiaci zúčastniť ako spolujazdec a to bez ohľadu na kategóriu.
 - 2.2.2. ~~V kvalifikácii na Svetovom pohári~~, Na CAIO a Majstrovstvách, súťažiaci môže súťažiť len raz, s výnimkou Majstrovstiev mladých koní.
 - 2.2.3. Súťažiaci s dvoma štartmi na CAI3* kvalifikácie Svetového pohára, musí kancelárii pretekov, pred veterinárnou prehliadkou nahlásiť, ktorý štart sa bude započítavať do CAI3* kvalifikácie Svetového pohára. Pre všetky tri súťaže platí, že štart, ktorý bol nahlásený do CAI3* Svetového pohára, štartuje ako prvý. Len nahlásený a potvrdený štart zbiera body do CAI3* Svetového pohára.
 - 2.2.4. Súťažiaci a spolujazdci štartujúci v kvalifikácii na Svetovom pohári, na CAIO a Majstrovstvách nemôžu byť účastní v inom Maratóne konanom v tom istom areáli.
- 2.3. V závislosti na rozpise, na CAI1* a CAI2*, súťažiaci môže súťažiť dva krát a okrem toho môže byť spolujazdcom len v týchto dvoch kategóriách. Na CAI3* ~~(nie Kvalifikácia na Svetový pohár)~~, súťažiaci môže súťažiť dva krát, ale nemôže byť spolujazdcom. Spolujazdci účinkujúci na CAI1* alebo CAI2* nemôžu vystupovať ako súťažiaci na CAI3* alebo vyššie.
- 2.4. Spolujazdec sa môžu zúčastniť viac krát vo všetkých skúškach, ale v maratóne ~~v kvalifikácii na Svetovom pohári~~, na CAIO a Majstrovstvách iba raz. Spolujazdci sa môžu zúčastniť viac krát na Majstrovstvách mladých koní.
- 2.5. Penalizáciou za porušenie ktoréhokolvek z článkov 943.2.1 - 2.4 je vylúčenie súťažiaceho.
- 2.6. Súťažiaci je jediná osoba, ktorá môže počas skúšky používať opraty, bič a brzdu. Každé porušenie tohto pravidla, aj ak má zabrániť nehode, bude potrestané 20 trestnými bodmi. v každom prípade, spolujazdec môže používať opraty a brzdu bez trestu vo všetkých skúškach za predpokladu, že koč stojí.
 - 2.6.1. ~~Para-záprahový jazdec môžu podľa nominačného profilu súťažiť s bičom držaným/používaným prísediacim, brzdami ovládanými prísediacim a prísediaci môže držať oprat'ové oko, ale toto musí byť uvedené v Masterliste.~~
- 2.7. Žiadna osoba nesmie byť počas skúšky v žiadnom prípade ku koču pripútaná. Súťažiaci môže byť istený povrazom, popruhom alebo pásom za predpokladu, že jeden koniec drží spolujazdec a nie je v žiadnom prípade omotaný alebo upevnený ku koču. Porušenie bude viesť k vylúčeniu.
 - 2.7.1. ~~Para-záprahový jazdec môže byť ku koču pripútaný pásom alebo 4 bodovým pásom, ktorý musí byť vybavený rýchlo uvoľňovacím systémom (quick release system)~~
 - 2.7.2. Pre para-záprahových jazdcov záprahov ďalej podľa Prílohy 8.
- 2.8. Výmena spolujazdca počas skúšky Maratón nie je povolená za žiadnych okolností a bude viesť k vylúčeniu súťažiaceho.
- 2.9. V Drezúre (ako súčasť úlohy) a Prekážkovej jazde, sú súťažiaci povinný pozdraviť rozhodcov, pokiaľ tomu nebráni čas alebo rozmiestnenie dráhy.
- 2.10. Pasažieri sa nesmú viezť na koči počas žiadnej skúšky. Výrazne sa odporúča, aby počas odovzdávania ocenení neboli na koči povolení žiadni pasažieri mladší ako 14 rokov.



- 2.11. Každé zosadnutie súťažiaceho bude potrestané 20 trestnými bodmi.
 - 2.12. Súťažiaci dostanú trestné body vždy, keď jeden alebo obaja spolujazdci zosadnú. 5 trestných bodov za prvý prípad, 10 za druhý prípad. za tretí prípad bude súťažiaci vylúčený. Výnimkou je Maratón, vid' Článok 964.5.1.
3. Počet akreditovaných spolujazdcov.
 - 3.1. Štvorzáprah: do štyroch (4)
 - 3.2. Dvojjzáprah: do troch (3)
 - 3.3. Jednozáprah: do dvoch (2)
 4. Parazáprahoví jazdci môžu súťažiť na FEI Majstrovstvách s použitím kompenzačných pomôcok v súlade s ich jednotlivým stupňom postihnutia ako je definované vo FEI Klasifikačnom zozname aktívnych Parazáprahových jazdcov.

Článok 944 Identifikačné číslo

1. Súťažiaci

- 1.1. Súťažiacemu bude pri príjazde udelené súťažné číslo a súťažiaci si toto číslo podrží počas celej súťaže. Číslo musí byť vyznačené na každom koči, ktorý počas súťaže použije a tiež počas opracovávaní a tréningu.

2. Koň

- 2.1. Koňom musí byť vydané číslo od A po F, ktoré nasleduje po identifikačnom čísle súťažiaceho. Táto identifikácia musí byť pripnutá na ľavej strane koňa (keď sú kone zapriahnuté v dvojjzáprahu a štvorzáprahu, mali by ich mať viditeľné na vonkajšej strane,) vždy keď je v areáli súťaže mimo boxu.

3. Penalizácie

- 3.1. Nedodržanie vyznačenia súťažného čísla súťažiaceho alebo identifikačného čísla koňa bude viesť k napomenutiu za prvý prípad. Opakované nedodržanie bude viesť k vydaniu Žltej karty vydané hlavným rozhodcom alebo hlavným komisárom.

Článok 945 Cudzí pomoc

1. Definícia

- 1.1. Akýkoľvek fyzický zásah tretej osoby, ktorá nejazdí na koči, vyžiadaná alebo nie, s úmyslom uľahčiť úlohu súťažiaceho alebo pomôcť jeho koňom, je považovaná za cudziu pomoc.

2. Nedovolená cudzia pomoc

2.1. Drezúra a Prekážková jazda:

- 2.1.1. Akýkoľvek fyzický zásah tretej osoby, ktorá nejazdí na koči, vyžiadaná alebo nie, s úmyslom uľahčiť úlohu súťažiaceho alebo pomôcť jeho koňom, je považovaná za cudziu pomoc. Každý súťažiaci, ktorý dostal cudziu pomoc môže byť rozhodcovským zborom vylúčený.
- 2.1.2. V Drezúre ~~a Prekážkovej jazde~~, spolujazdci musia zostať sedieť na ich príslušnom mieste od vjazdu až po opustenie arény. Nesmú manipulovať s opratami alebo bičom (bude potrestané 20 trestnými bodmi) ani hovoriť alebo naznačiť smer súťažiacemu (bude potrestané 10 trestnými bodmi). Avšak



spolujazdec môže držať opraty alebo bič bez penalizácie za predpokladu, že koč stojí.

- 2.1.3. Výnimka: ak rozhodca zazvonil a súťažiaci zvonenie nepočul; spolujazdec môže upozorniť súťažiaceho že už bolo zvonené.
- 2.1.4. Súťažiaci a spolujazdci nesmú počas Drezúry a Prekážkovej jazdy použiť žiadne zariadenie elektronickej komunikácie, pod hrozbou vylúčenia.
- 2.1.5. Para-záprahový jazdec môžu podľa nominačného profilu súťažiť s bičom držaným/používaným prísediacim a prísediaci môže držať oprat'ové oko, ale toto musí byť uvedené v Masterliste.
- 2.1.6. Prísediaci para-záprahového jazdca musí sedieť tak, aby v prípade potreby mohol pomôcť. Technický delegát má právo nepovolit' pozíciu prísediaceho na koči.

2.2. Maratón:

- 2.1.1. Prekážkoví rozhodcovia, pozorovatelia zo zeme, časomerači alebo iní funkcionári nesmú dať súťažiacemu pokyny, rady alebo informácie, keď je na dráhe Maratónu, za účelom aby mu pomohli. Výnimka: vid' Článok 945.3.
- 2.1.2. Každý súťažiaci, ktorý dostane fyzickú cudziu pomoc tretej osoby, ktorá nejazdí vo koči, bude rozhodcovským zborom vylúčený.

2.3. Penalizácie: vid' Článok 969.

3. Povolená pomoc

3.1. Za povolenú pomoc sa považuje nasledujúce:

- pomoc počas povinných prestávok a v neutrálnych zónach medzi Sekciami,
 - pomoc, ktorá ma zabrániť nehodám,
- pomoc koňom ako dôsledok nehody v prekážke, za predpokladu, že spolujazdci zosadli z koča,
- pomoc od spolujazdca, pričom sú kone, zapriahnuté do koča, vedené za uzdenie cez prekážku v Maratóne alebo Prekážkovej jazde, bude potrestané 20 trestnými bodmi za pomoc, okrem sankcií za zosadnutie.



KAPITOLA IX - VÝMENY

Článok 946 Zámenny

1. Zámenny pred súťažou

- 1.1. Ak Veterinárna komisia/ Delegát odporučí a zbor rozhodcov súhlasí, že kôň nie je spôsobilý zúčastniť sa, alebo v prípade nehody alebo choroby súťažiaceho a/ alebo koňa (podložené certifikátom od oficiálne uznaného doktora a/ alebo veterinára), zámenna sa môže uskutočniť za predpokladu, že Organizačný výbor dá povolenie, až do jednej hodiny pred prvou inšpekciou koní.
- 1.2. Avšak pre Majstrovstvá, kôň alebo súťažiaci, alebo kombinácia koňa a súťažiaceho môže byť nahradená len koňom a/ alebo súťažiacim prihláseným v menovitej prihláške v tej istej kategórii.

2. Výmena počas súťaže

- 2.1. ~~Výmena koní a súťažiacech počas skúšky nie je povolená. Trestom bude diskvalifikácia. Výmena koní je povolená len v prípade, že kôň nie je schopný súťažiť, tak ako sa rozhodlo v prehliadke pred Prekážkovou dráhou (935.5.3).~~
- 2.1. Súťažiaci v kategórii Štvorzáprah môžu štartovať s ktorýmkoľvek štyrmi z ich piatich (5) deklarovanych koní.
- 2.2. Súťažiaci v kategórii Dvojzáprah môžu štartovať s ktorýmkoľvek dvomi z ich troch deklarovanych koní.
- 2.3. Súťažiaci v kategórii Jednozáprah musia štartovať s ich jedným deklarovaným koňom.
- 2.4. Po prvej inšpekcii koní môže súťažiaci použiť koňa iného súťažiaceho v tej istej kategórii, ak tento súťažiaci nepredviedol náhradného koňa a za predpokladu, že požičaný kôň ešte neštartoval v žiadnej skúške danej súťaže. Tento kôň potom musí zostať s novým súťažiacim počas celej súťaže. Na CAIO a Majstrovstvách, musí byť takýto kôň prihlásený tou istou národnou federáciou ako súťažiaci.



KAPITOLA X - POTVRDENIE ŠTARTOV – PORADIE ŠTARTUJÚCICH

Článok 947 Potvrdenie štartov

1. Na CAIO a Majstrovstvách, Vedúci výpravy musí písomne potvrdiť zloženie družstva a mená jednotlivých súťažiacich najneskôr hodinu po prvej inšpekcii koní.
2. Potvrdenie štartov súťažiacich sa nesmie vyhlásiť pred koncom prvej inšpekcie koní.
~~3. Vedúci výpravy (na CAI – súťažiaci) musia písomne potvrdiť najneskôr hodinu pred plánovaným začiatkom súťaže mená koní súťažiacich, vybraných z definitívne prihlásených, ktorí prešli prvou inšpekciou koní a ktorí budú štartovať v každej skúške.~~
3. Na všetkých CAI súťažiach, po odsúhlasení Organizačného výboru, môžu byť ďalšie kone vzaté do areálu, za predpokladu, že budú riadne identifikované farebným identifikačným číslom, ktoré musí byť vždy pripnuté na postroji, keď je kôň mimo stajňu. Kone musia vyhovieť všetkým veterinárnym požiadavkám Veterinárnych predpisov. Ďalší kôň musí byť predvedený a identifikovaný na prvej inšpekcii koní, kde Hlavný komisár FEI natrie jedno kopyto výraznou farbou a zaistí, aby farba zostala viditeľná počas celej súťaže.
4. S výnimkou 935.5.3. akákoľvek špeciálna požiadavka súťažiaceho ohľadom štartovného poradia ich účasti musí byť podaná Technickému delegátovi písomne v priebehu jednej hodiny po inšpekcii koní. Všetky požiadavky, ktoré neboli podané podľa tohto článku, nebudú brané do úvahy.

Článok 948 Poradie štartujúcich

1. Poradie štartujúcich na CAI
 - 1.1. Poradie štartujúcich pre prvé skúšky na CAI
 - 1.1.1. Poradie štartujúcich bude určené ~~počítačovým losovaním alebo~~ fyzickým losovaním (~~fyzické losovanie je povinné na Kvalifikácii pre Svetový pohár~~), ~~oboje v každom prípade~~ konané za prítomnosti Hlavného rozhodcu, ~~účasť súťažiacich je povolená.~~
 - 1.1.2. Poradie štartujúcich pre druhú a tretiu skúšku na CAI Súťažiaci budú štartovať v opačnom poradí ako sú výsledky v predošlých skúškach.
Štartujúce poradie bude:
 - a) ~~Jazdcami súťažiacimi dva krát s ich záprahom hodnoteným na vyššom mieste, nasledovaní~~
 - b) Súťažiaci, ktorí odstúpili, nasledovaní
 - c) Vylúčenými súťažiacimi, nasledovaní~~Jazdcami súťažiacimi dva krát s ich záprahom hodnotenom na nižšom mieste, nasledovaní~~
Ostatnými súťažiacimi, začínajúc súťažiacim s najvyšším počtom trestných bodov tak, aby súťažiaci s najnižším počtom získaných trestných bodov bez ~~odstúpenia odvolania~~ alebo vylúčenia štartoval posledný.
 2. Poradie štartujúcich na CAIO a Majstrovstvách
 - 2.1. Poradie štartujúcich pre Drezúru na CAIO a Majstrovstvách
Losovanie súťažiacich jednotlivcov:
 - a) Losovanie mena súťažiaceho
 - b) Losovanie poradia štartujúceho (losovanie Hlavným rozhodcom alebo zahraničným rozhodcom).
 - c) Vloženie mena do štartovného poradia. Toto sa potom opakuje pre všetkých súťažiacich jednotlivcov.



2.1.2. Losovanie poradia krajín s družstvami:

- a) Losuje sa krajina
- b) Vedúci družstva losuje poradie krajiny
- c) Vloží sa poradie krajiny
- d) Vedúci družstva určí prvého člena družstva
- e) Vedúci družstva potom losuje poradie A, B alebo C
- f) Meno súťažiaceho sa vloží na priradené poradie
- g) Toto sa potom opakuje pre ostatných členov družstva
- h) Proces sa opakuje pre všetky krajiny.

Národné družstvá sú následne zaradené do zoznamu v číselnom poradí.

Súťažiaci družstva sú potom zapísaní do štartovného poradia pre Drezúru nasledovne:

- a) Súťažiaci a krajiny 1 je zapísaný na prvú voľnú štartovnú pozíciu.
- b) Súťažiaci a krajiny 2 na nasledujúcu voľnú štartovnú pozíciu
- c) Toto sa opakuje pre všetky ostatné krajiny.

Tento proces sa opakuje pre súťažiacich B a C pre všetky krajiny. **Prvá krajina umiestni svojho prvého súťažiaceho do ktoréhokoľvek bloku A, C alebo E, potom druhá krajina umiestni svojho prvého súťažiaceho a tak ďalej. Po prvom kole sa postup opakuje, kým nebudú umiestnení všetci súťažiaci.**

2.2. Poradie štartujúcich pre Maratón na CAIO a Majstrovstvách

Súťažiaci pôjdu v opačnom poradí výsledkov z Drezúry tak, že súťažiaci s najväčším počtom trestných bodov z Drezúry pôjde prvý a súťažiaci s najmenším počtom trestných bodov pôjde posledný. v prípade súťažiach s rovnakým počtom trestných bodov v Drezúre bude Hlavný rozhodca losovať ich poradie pre štart v Maratóne. Poradie štartujúcich bude:

- a) Súťažiaci, ktorí odstúpili, nasledovaní
- b) Vylúčenými súťažiacimi, nasledovaní
- c) Ostatnými súťažiacimi, začínajúc súťažiacim s najväčším počtom trestných bodov po Drezúre tak, aby súťažiaci s najnižším počtom získaných trestných bodov bez odvolania alebo vylúčenia štartoval ako posledný.

2.3. Poradie štartujúcich pre Prekážkovú jazdu na CAIO a Majstrovstvách

Súťažiaci budú štartovať v opačnom poradí výsledkov v Drezúre a Maratóne tak, aby súťažiaci s najväčším počtom trestných bodov z Drezúry a Maratónu išiel ako prvý a súťažiaci s najmenším počtom trestných bodov pôjde posledný. v prípade rovnakého počtu trestných bodov rozhodne počet trestných bodov z Maratónu. Poradie štartujúcich bude:

- a) Súťažiaci, ktorí odstúpili, nasledovaní
- b) Vylúčenými súťažiacimi, nasledovaní
- c) Ostatnými súťažiacimi, začínajúc s najväčším počtom trestných bodov po Drezúre a Maratóne tak, aby súťažiaci s najnižším počtom získaných trestných bodov bez odvolania alebo vylúčenia bude štartovať ako posledný.

V prípade, ak súťažiaci majú rovnaký počet bodov, bude platiť postup vysvetlený v Článku 948.2.3.

Všetky Prekážkové jazdy, ktoré sa konajú mimo kombinovaných súťaží, začínajú losovaním.



KAPITOLA XI - DREZÚRA ZÁPRAHOV

Článok 949 Všeobecné

1. Cieľom drezúrnej úlohy záprahov je hodnotiť voľnosť a pravidelnosť chodov, súlad, kmih, pružnosť, ľahkosť, voľnosť pohybu a korektné ohnutie koní v pohybe. Súťažiaci budú tiež hodnotení za štýl, presnosť, všeobecnú kontrolu svojich koní a tiež za úbor, stav záprahu a koča a celkovú prezentáciu.

Článok 950 Obdĺžnik

1. Drezúrny obdĺžnik musí mať 100 m x 40 m a musí byť postavený podľa Prílohy pre všetky kategórie na Majstrovstvách a CAIO súťažiach a pre všetky kategórie pre Štvorzáprahy na CAI súťažiach **s výnimkou kategórie Pony CAIO a Majstrovstiev, kde rozmer musí byť 80 m x 40 m.**
2. Na CAI súťažiach môže byť pre kategórie jednozáprah, **a**-dvozáprah **a pony štvorzáprah** menší obdĺžnik, merajúci 80 m x 40 m a postavený podľa Prílohy, v tomto prípade bude počet oblúkov vo vlnovke znížený z päť na tri.
3. V kategóriách mládeže, drezúrny obdĺžnik musí mať 80 m x 40 m. Organizátor musí zabezpečiť, aby aréna (obdĺžnik) bola uzavretá.
4. Organizátori musia zabezpečiť obdĺžnik tak, aby sa diváci nemohli priblížiť bližšie ako 5 metrov od okraja obdĺžnika.

Článok 951 Drezúrne úlohy

1. Schválené úlohy

Podrobnosti schválených FEI drezúrnych úloh sú na FEI stránkach. Rozpis všetkých súťaží musí jasne uviesť, ktorá z týchto úloh sa bude jazdiť.

Článok 952 Podmienky

1. Vjazd do obdĺžnika

Súťažiaci, ktorý vojde do obdĺžnika pred štartovacím signálom alebo nestihne vojsť do obdĺžnika do 90 sekúnd po štartovacom signáli, môže byť vylúčený, na základe rozhodnutia Hlavného rozhodcu.

2. Pamäť

FEI drezúrne úlohy sa musia jazdiť spamäti. Hovorenie alebo naznačovanie spolujazdcom bude potrestané 10 trestnými bodmi (10 trestných bodov môže byť udelených len raz za úlohu).

NÚ: Na národných súťažiach môže hlavný rozhodca povoliť čítanie drezúrnych úloh v zreteľa hodných prípadoch (začínajúci jazdci, deti, zahraniční účastníci a pod.). Čitateľ môže sedieť na koči a zabezpečiť si ho súťažiaci. **Toto ustanovenie sa nemôže uplatniť pri súťažiach CAN3* a MSR.**

3. Krívanie

- 3.1. Ak hlavný rozhodca zistí prípad zjavného krívania, musí diskvalifikovať koňa a vylúčiť súťažiaceho. Proti tomuto rozhodnutiu nie je možné sa odvolať.



- 3.2. V sporných prípadoch, potom ako súťažiaci skončil úlohu, môže hlavný rozhodca nechať koňa skontrolovať Veterinárnym delegátom mimo obdĺžnika. Kôň bude skontrolovaný zapriahnutý do koča. Ak Veterinárny delegát potvrdí krívanie, kôň musí byť diskvalifikovaný a súťažiaci vylúčený.
- 3.3. Pri súťažiach, kde sa používa viac obdĺžnikov, povinnosť hlavného rozhodcu ako je popísané vyššie spadá do zodpovednosti rozhodcu v bode C daného obdĺžnika.

Článok 953 Rozhodovanie

1. Pozícia rozhodcov

Ak rozhoduje päť (5) rozhodcov, mali by sedieť v CRSVP. Ak sú traja (3) rozhodcovia, miesta by mali byť CBE alebo CEP alebo akékoľvek písmeno okolo obdĺžnika v závislosti od úlohy a od najlepšieho výhľadu rozhodcov. Pozície rozhodne hlavný rozhodca. Na CAI 1*, ak rozhodujú dvaja (2) rozhodcovia, mali by sedieť v C a B alebo C a E.

2. Udeľovanie známk

Rozhodcovia budú udeľovať známky individuálne. Po začatí drezúrnej úlohy súťažiacim rozhodcovia nebudú spolu konzultovať. Iba rozhodca v bode C môže udeliť trestné body za nekompletné predvedenie alebo incidenty.

3. Viaczáprahy

Dvojjáprahy a štvorzáprahy sa budú hodnotením ako celok a nie ako **individuálne jednotlivé** kone.

4. Chody

Definícia chodov – pohybov sa vzťahuje na všetky typy a plemená koní.

5. Začiatok a koniec

Úloha sa začína, keď súťažiaci vojde do obdĺžnika v A, ak nie je uvedené inak a končí sa záverečným pozdravom. Úlohy sa nejazdia na čas. Súťažiaci opustí obdĺžnik klusom.

Článok 954 Chody a ich popis

1. Zastavenie

Kôň musí stáť „do štvorca“ s váhou rovnomerne na všetkých štyroch nohách, rovno a bez pohybu, zostávajúc na príľnutí.

2. Krok

S pravidelným štvordobým pohybom, kôň zostáva na ľahkom príľnutí, kráča energicky, pružne, s rovnakými a jasne rozoznatelnými krokmi, zadné nohy dopadajú na zem pred stopami predných kopýt, naťahuje sa dopredu a dolu.

3. Voľný krok

Rovnaká definícia ako pre Krok, ale okrem toho, zaberajúc čo najviac priestoru, kôň jasne predlžuje rámec a naťahuje sa dopredu a dolu.



4. Pracovný klus

Dopredný, aktívny, pravidelný klus, kôň je na príľnutí, nesúc sa v rovnováhe a rytme s rovnakými, pružnými krokmi, s dobrou akciou hlezien a jasným kmihom. Kroky zadných nôh musia dopadať aspoň do stôp predných nôh.

5. Zhromaždený klus

Kôň zostáva na príľnutí a ide energicky dopredu s väčšou aktivitou zadných nôh, ktorá vedie k väčšiemu stupňu ohnutia hlezien a spenkových kĺbov a zdvihnutiu predku, čím dovoľuje viac pohyblivosti a väčšiu akciu krokov. Krk sa zdvihne a je viac klenutý, s najvyšším bodom v zátylku. Kôň by nemal mať nos za kolmicou, alebo stiahnutý krk. Zadné nohy by mali niest' viac váhy a mala by byť viditeľná kadencia.

6. Predĺžený klus

- 6.1. Kôň predĺži kroky zaberajúc čo najviac priestoru ako výsledok väčšieho kmihu zo záde. Súťažiaci nechá koňa, zostávajúceho „na príľnutí“ bez naliehania na zubadlo, predĺžiť rámec aby zabral viac priestoru, s nosom mierne pred kolmicou. Zadné nohy musia jasne predkračovať stopy predných nôh.
- 6.2. Kôň musí zostať v rovnováhe udržiujúc rovnaký rytmus s krokmi rovnakej veľkosti. Urýchlené kroky sú nežiaduce a sú vážnou chybou.

7. Stredný klus

Medzi popísaným pracovným klusom a predĺženým klusom. Kôň predĺži kroky aby zabral menší priestor ako sa žiada pri predĺženom kluse, ale viac ako sa žiada pri pracovnom kluse ako výsledok väčšieho kmihu záde. Súťažiaci nechá koňa, zostávajúceho na príľnutí bez toho, aby na zubadlo naliehal, predĺžiť rámec, aby zabral viac priestoru s nosom mierne pred kolmicou. Zadné nohy by mali predkračovať stopy predných nôh. Kôň musí zostať v rovnováhe udržiujúc rovnaký rytmus s krokmi rovnakej veľkosti. Urýchlené kroky sú nežiaduce a sú vážnou chybou.

8. Pracovný cval

- 8.1. Dopredný, aktívny pohyb s pravidelnými trojdobými skokmi. Kôň, ukazujúci dobrú rovnováhu, zostáva na príľnutí bez naliehania do ruky a ide dopredu s ľahkými kadencovanými skokmi a dobrou akciou hlezien.
- 8.2. Cval vpravo, napríklad, bude mať nasledovný nohosled: ľavá zadná, ľavá diagonála (zároveň ľavá predná a pravá zadná), pravá predná, ktorú nasleduje moment vznosu so všetkými štyrmi nohami nad zemou predtým, než začne ďalší skok.
- 8.3. Kvalita cvalu sa posudzuje podľa celkového dojmu, pravidelnosti a ľahkosti trojdobého pohybu s jasnou tendenciou do kopca. Kôň musí byť na príľnutí a s aktívnou záďou s dobrou akciou hlezien a musí byť schopný udržať si rytmus a prirodzenú rovnováhu v pohybe a v prechodoch. Kôň musí zostať rovný na rovných čiarach a správne ohnutý na krivkách.

9. Zhromaždený cval

Skoky koňa sú kratšie ako v pracovnom cvale, hlezná udržiujú jasný kmih a zadné nohy nesú viac váhy, ťažisko sa presúva dozadu a krk a zátylok sa zdvíha s nosom vždy mierne pred kolmicou, ukazujú jasnú tendenciu do kopca a sebanesenie; základom je jasný trojdobý chod a ľahké, stále príľnutie s pružnosťou a elasticitou.



10. Predĺžený cval

V predĺženom cvale kôň zaberá čo najviac priestoru so zreteľne predĺženými skokmi a rámcom; skoky by nemali byť unáhlené a nos by mal byť vždy pred kolmicou bez straty rovnováhy a tendencie do kopca. Prechod do a z predĺženého cvalu by mal byť jasný.

11. Cúvanie

11.1. Kôň musí kráčať dozadu na rovnej čiare, pričom nohy sa zdvíhajú a dopadajú na zem v diagonálnych pároch. Kôň musí zostať na príľnutí, rovný a nevyhýbať sa alebo brániť sa príľnutiu, zátylok by mal zostať najvyšším bodom.

11.2. Prechod do ďalšieho pohybu musí byť okamžitý a plynulý.

12. Dohnútra plece

12.1. Dohnútra plece pre kone v záprahu sa prevádza v zhromaždenom kluse. Prvý pár koní je zostavený tak, že chvost vonkajšieho koňa prvého páru je pred špičkou oja. Plecia koní prvého páru sa vedú dnu so stálym uhlom asi 30 stupňov a s ľahkým ale stálym ohnutím krku. Vnútorňa zadná noha kráča dopredu v línii vonkajšej prednej nohy tak, že kone pracujú na troch stopách. Kmih, rytmus a aktivita záde musí byť udržiavaná počas celého cviku.

12.2. Príliš veľa ohnutia v krku vedie k strate rytmu a pružnosti. Zadný pár koní musí zostať rovný bez protiohnutia.

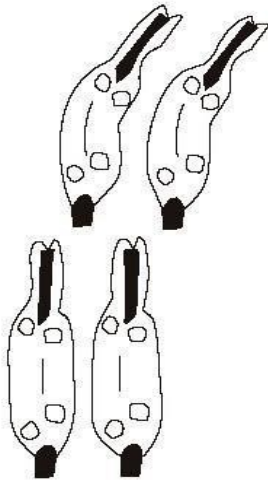

13. Ustupovanie na holeň

Kôň ide skoro rovnobežne so stredovou čiarou, diagonálne prekrízuje nohy, zadná noha diagonálne s prednou zároveň, s ľahkým ohnutím dnu.

14. Predĺženie rámca

Nechat' koňa vytiahnuť opraty, natiahnuť sa dole a dopredu cez chrbát aspoň po úroveň pleca, pričom udržiava rovnaký rytmus a kmih. Súťažiaci musí držať opraty bez straty príľnutia a priviesť koňa späť do predošlého postavenia ako náhle bolo natiahnutie ukázané.

15. Prechody

Zmena chodov musí byť vždy plynulá a okamžitá s koňom zostávajúcim v rovnováhe a na príľnutí. Prechod musí byť dokončený, keď sa nos koňa dostane k predpísanému písmenu, ak nie je uvedené inak.



16. Zmeny chodu a pohybu

Zmeny chodu a pohybu sa prevádzajú, keď hlavy koní prvého páru dosiahnu bod uvedený v drezúrnej úlohe.

17. Terminológia

Nasledovné musí byť brané do úvahy pri rozhodovaní drezúrnych pohybov:

- 17.1. Poslušnosť a ľahkosť – ochotná reakcia na pomôcky bez odporu a správnosť ohnutia.
- 17.2. Pravidelnosť – pravidelnosť, rovnomernosť a rytmus s akým kôň kladie nohy na zem.
- 17.3. Prilnutie – spojenie cez opraty medzi súťažiacim rukami a papuľou koňa. Malo by byť vždy mäkké a stále.
- 17.4. Kmih – ochota koňa ísť vždy dopredu energicky a reagovať rýchlo a rovnomerne na zmeny chodu. Kôň musí zostať v rovnováhe a zároveň udržiavať rovnaké tempo s krokmi rovnakej veľkosti.
- 17.5. Rovnosť – nesenie hlavy, krku a tela na rovnnej línii s váhou rovnomerne rozloženou na všetky nohy. Na ohnutých líniiach musia zadné nohy nasledovať stopy predných nôh (bez uhýbania alebo vybočovania).
- 17.6. Zhromaždenie – zaguľatenie a aktivita zadných nôh s dobrou akciou hlezien, zdvihnutý zátylok dovoľujúci pleciam ľahko sa hýbať. Energia koňa je obsiahnutá vo výraznejšom tempe ako pracovný klus. Klby zadných nôh sú viac ohnuté, záď je znížená a predok je zdvihnutý do rovnakého stupňa. Kroky sú kratšie ale viac energické ako pracovný klus a predné nohy sa hýbu z pleca s väčšou akciou, výsledkom je celková ľahkosť a pohyblivosť. Krk by mal byť viac klenutý. Skrátenie rámca nie je, a nikdy by nemalo byť, výsledkom ťahania späť, ale skôr žiadaním a nechaním koňa ísť dopredu do ruky súťažiacieho.
- 17.7. Presnosť – správnosť, zakrivenie a správna veľkosť figúr a línii (vrátane rohov) ako sa vyžaduje v úlohe.

Článok 955 Celkový dojem

1. Princíp

Na konci rozhodcovským listín je ~~5 políček~~ **sú 2 políčka** pre známky za **súťažiaci** a celkový dojem a **prezentácia** pozorovaný rozhodcami počas celej úlohy.

2. Chody

~~Pravidelnosť a uvoľnenosť (vo štvorzáprahu a dvojjáprahu udržanie chodov všetkých koní). Kvalita chodu v každom cviku je hodnotená pri danom cviku. Známka za celkový dojem musí reflektovať chody a prechody počas celej úlohy.~~

3. Kmih

~~Pohyb dopredu, aktivita záde (vo štvorzáprahu alebo dvojjáprahu práca všetkých koní). Úroveň kmihu sa môže meniť medzi cvikmi a chodmi, ale známka za kmih musí odrážať výkon koní počas celej úlohy, vo všetkých klusových a evalových chodoch.~~

4. Poslušnosť a ľahkosť

~~Reakcia na pomôcky, ochotne a bez odporu. Správnosť ohnutia. Uvoľnenosť, akceptovanie zubadla.~~



2. Súťažiaci

- 2.1. Použitie pomôcok, ovládanie opratí a biča, pozícia na kozlíku, presnosť figúr. Znamka musí odrážať stálu úroveň presnosti a kvality prechodov.
- 2.2. Parazáprahoví jazdci v able-bodies súťažiach
Súťažiaci môžu pozdraviť len kývnutím hlavy, pri pozdrave nie je potrebné si zložiť klobúk. Prilnutie na oŕaži musí byť počas trvania celého zastavenia a pozdravu.
- 2.3. Parazáprahoví jazdci majú povolené cviky jazdené jednou rukou jazdiť oboma rukami, ak je to uvedené v ich Masterlist. Maximálny počet bodov za takto prevedený cvik môže byť 4, ak je cvik korektne predvedený.

3. Celkový dojem a Prezentácia

Úbor jazdca a spolujazdcov, čistota, kondícia, zladenie a stav koní, koča a zladenie a správnosť postrojov.

Vzhľad jazdca a spolujazdcov, správnosť a čistota koča a postroja. Súlad, kondícia koňa (koní), vyvážený a ucelený obraz. Čistota a prispôsobenie postroja. Harmónia medzi koňom a športovcom.

Článok 956 Bodovanie

1. Znamky

- 1.1. Znamky do 10 budú udelené za každý očíslovaný cvik a za každý okruh v Celkovom dojme na nasledovnom základe:

10: Výborné	4,0: Nedostatočné
9,0: Veľmi dobré	3,0: Pomerne zlé
8,0: Dobré	2,0: Zlé
7,0: Pomerne dobré	1,0: Veľmi zlé
6,0: Uspokojivé	0 Nepredvedené
5,0: Dostatočné	

- 1.2. Pol body môžu byť udeľované

2. Chyba pri predvedení úlohy

Ak sa súťažiaci pokúsi predviesť cvik, alebo skúsi udržať požadovaný chod a neuspeje, ale neodbočí z trasy, hlavný rozhodca to môže považovať za „Omyl v úlohe“ (viď odsek 3 nižšie), alebo sa môže rozhodnúť nechať rozhodcov dať za cvik vhodnú známku. Ak sa súťažiaci nepokúsi o cvik v úlohe, potom to môže byť považované za chybu v úlohe alebo ako omyl v úlohe na základe rozhodnutia hlavného rozhodcu.

3. Omyl v úlohe

- 3.1. Omyl v úlohe je, keď súťažiaci odbočí z požadovanej trasy alebo keď je cvik vykonaný v nesprávnom chode, alebo celkom vynechaný.
- 3.2. v prípade, že súťažiaci spraví omyl v úlohe, hlavný rozhodca zazvoní a zastaví súťažiaceho. Súťažiaci potom musí pokračovať v úlohe od začiatku cviku, v ktorom sa stal omyl. Ak má súťažiaci pochybnosti, môže sa spýtať hlavného rozhodcu o radu, bez penalizácie.

4. Odpojený alebo roztrhnutý postroj

Ak sa opraty, ojové remene, reťaze alebo pobočný remeň odpoja alebo roztrhnú, alebo ak kôň dá nohu cez oje, pobočný remeň alebo ojky, hlavný rozhodca musí zazvoniť a spolujazdec / -ci



musí / musia zosadnúť a patričnú časť spojiť alebo opraviť. Súťažiaci bude penalizovaný za zosadnutie spolujazdca / spolujazdcov.

5. Neposlušnosť

Akákoľvek neochota v pohybe dopredu, kopanie alebo vzpínanie je považované za neposlušnosť a bude penalizované rozhodcom v C nasledovne:

1. incident 5 trestných bodov
2. incident 10 trestných bodov
3. incident vylúčenie

6. Prevrátenie koča

Prevrátenie koča znamená vylúčenie.

Článok 957 Súhrn penalizácií v Drezúre

Súťažiaci podliehajú nasledovnej penalizácii:

Popis	Zodpovedný článok	Tresty
Časť záprahu opustí počas cviku obdĺžnik		Zníženie známky za nepresnosť
Celý záprah opustí obdĺžnik		Vylúčenie
Zosadnutie jazdca	943.2.10 a Príloha 9	20 trestných bodov
Vjazd do obdĺžnika bez biča	928.4	10 trestných bodov
Strata alebo odloženie biča	928.4	10 trestných bodov
Bez zádržného remeňa ak koč nemá brzdy	937.1.1	Vylúčenie
Jednozáprah bez zádržného remeňa	940.1.14	Vylúčenie
Použitie bandáží alebo gamaší (kôň musí byť po úlohe skontrolovaný)	940.2	10 trestných bodov
Porušenie pravidiel o reklame	941	Žltá karta
Osoba pripútaná ku koču	943.2.6	Vylúčenie
Ak spolujazdec narába s opratami, brzdou alebo použije bič	943.2	20 trestných bodov
Spolujazdec hovorí alebo naznačuje	945.2	10 trestných bodov (raz)
Fyzická cudzia pomoc	945.1	Vylúčenie
Zosadnutie spolujazdca/spolujazdcov	943.2.11 a Príloha 9 10	
Prvý prípad		5 trestných bodov
Druhý prípad		10 trestných bodov
Tretí prípad		Vylúčenie
Príliš skorý alebo neskorý vjazd	952.1	Možné vylúčenie
Krívajúci kôň	952.3	Diskvalifikácia koňa a vylúčenie súťažiaceho
Nekompletná prezentácia (súťažiaci, spolujazdci, koč)	928	5 trestných bodov
Omyl v úlohe:	956.3	
Prvý krát		5 trestných bodov
Druhý krát		10 trestných bodov



Tretí krát		Vylúčenie
Neposlušnosť	956.5	
Prvý prípad		5 trestných bodov
Druhý prípad		10 trestných bodov
Tretí prípad		Vylúčenie
Prevrátenie koča	956.6	Vylúčenie

Článok 958 Hodnotenie

1. Celkové známky

- 1.1. Znamky udelené každým rozhodcom za každý cvik a za celkový dojem budú zrátané a rozdelené počtom rozhodcov, aby sa získal priemerný počet bodov.
- 1.2. Aby sa upravil vplyv Drezúry na celú súťaž, ak je celkový možný počet bodov za úlohu väčší ako 160, priemerný počet bodov sa vynásobí koeficientom uvedeným na rozhodcovskej listine, aby sa získal upravený priemerný počet bodov, ktorý sa použije vo výsledkoch.
- 1.3. Trestné body sú udelené len hlavným rozhodcom v bode C. Všetky trestné body budú odčítané od upraveného priemerného počtu bodov a získaný výsledok sa odčíta od 160, aby sa získali trestné body za úlohu.
- 1.4. Body budú vypočítané na dve desatinné miesta.
- 1.5. Súťažiaci s najnižším počtom trestných bodov bude víťazom Drezúry.

KAPITOLA XII - MARATÓN

Článok 959 Všeobecné

1. Úlohou Maratónu je preveriť kondíciu, výdrž a tréňovanosť koní, a zručnosti so záprahom, ~~úsudok pre rýchlosť~~ a celkové jazdecké umenie súťažiacieho.

Článok 960 Trať

1. Všeobecné

- 1.1. Maximálna vzdialenosť a rýchlosť nesmú byť prekročené.
- 1.2. Technický delegát a hlavný rozhodca môžu znížiť rýchlosť v prípade nepriaznivého počasia alebo stavu terénu.
- 1.3. Na CAI2* a 3* musí trať pozostávať z dvoch alebo troch Sekcií. Na CAIO4* a vyššie, musí trať pozostávať z troch Sekcií. Vzdialenosť musí byť čo najbližšie maximálnej nožnej vzdialenosti pre Majstrovstvá.
- 1.4. Aktuálna dĺžka a čas povolený v Sekcii Transfer budú potvrdené Technickým delegátom v spolupráci s hlavným rozhodcom.
- 1.5. Celková vzdialenosť v Sekcii B by mala byť približne jeden (1) km na prekážku a pokiaľ možno nie menej ako 700 m medzi dvomi po sebe idúcimi prekážkami. Celková dĺžka Sekcie B musí zahŕňať aj vzdialenosť cez prekážky.
- 1.6. Vzdialenosť medzi koncom jednej Sekcie a začiatkom nasledujúcej nesmie byť započítaná do celkovej dĺžky a času trate.

**2. Sekcie Maratónu****2.1. CAIO4* a vyššie (okrem Pony a Majstrovstvá mládeže)**

Sekcia	Maximálna vzdialenosť	Minimálna vzdialenosť	Chod	Rýchlosť km/hod	
				Kôň	Pony
A	8000 m	5000	ľubovoľný	15	14
Transfer	1500 m	800 m	ľubovoľný		
B	9000 m	6000 m	ľubovoľný	14	13

2.2. CAI3*

Možnosť 1 – Troj - sekciový Maratón:

Sekcia	Maximálna vzdialenosť	Minimálna vzdialenosť	Chod	Rýchlosť km/hod	
				Kôň	Pony
A	8 000 m	5 000 m	ľubovoľný	15	14
Transfer	1 500 m	800 m	ľubovoľný		
B	9 000 m	6 000 m	ľubovoľný	14	13

Možnosť 2 – Dvoj - sekciový Maratón:

Sekcia	Maximálna vzdialenosť	Minimálna vzdialenosť	Chod	Rýchlosť km/hod	
				Kôň	Pony
A	9000 m	6000 m	ľubovoľný	Max 13 Min 11	Max 12 Min 10
B	9000 m	6000 m	ľubovoľný	14	13

2.3. CAI2*

Možnosť 1 – Troj - sekciový Maratón:

Sekcia	Maximálna vzdialenosť	Minimálna vzdialenosť	Chod	Rýchlosť km/hod	
				Kôň	Pony
A	8000 m	5000 m	ľubovoľný	15	14
Transfer	1500 m	800 m	ľubovoľný		
B	7500 m	5000 m	ľubovoľný	14	13



Možnosť 2 – Dvoj - sekciový Maratón:

Sekcia	Maximálna vzdialenosť	Minimálna vzdialenosť	Chod	Rýchlosť km/hod	
				Kôň	Pony
A	9000 m	5800 m	ľubovoľný	Max 13 Min 11	Max 12 Min 10
B	7500 m	5000 m	ľubovoľný	14	13

Možnosť 3 – Kombinovaný Maratón:

A maximálne dve Maratónske prekážky a 8 – 12 prekážok z kužeľov.

Maximálna vzdialenosť	Minimálna vzdialenosť			Chod
800 m	600 m			ľubovoľný

A 2* Kombinovaný maratón je súťaž na čas podľa článku 969.2 a 971.

2.1. Časový limit sa vypočíta pri rýchlosti 240 m/min.

NÚ: CAN 2*

Možnosť 1 – trojúsekový maratón

Úsek	Maximálna vzdialenosť	Minimálna vzdialenosť	Chod	Rýchlosť v km/hod	
				kone	pony
A	5 000 m	3 000 m	ľubovoľný	15	14
Transfer	1 500 m	800 m	ľubovoľný		
B	6 000 m	6 000 m	ľubovoľný	14	13

Možnosť 2 – dvojúsekový maratón

Úsek	Maximálna vzdialenosť	Minimálna vzdialenosť	Chod	Rýchlosť v km/hod	
				kone	pony
A	6 000 m	4 000 m	ľubovoľný	Max 13 Min. 11	Max 12 Min. 10
B	6 000 m	4 000 m	ľubovoľný	14	13

2.4. CAI1* kombinovaný Maratón a Prekážková jazda

Najviac dve prekážky Maratónskeho typu a 8 – 12 prekážok Prekážkovej jazdy.

Maximálna vzdialenosť	Minimálna vzdialenosť	Chod
800 m	600 m	ľubovoľný

A1* Kombinovaný Maratón – Prekážková jazda (trestné body za zhodené prekážky) sa jazdí na chyby s povoleným časom. Hodnotenie je podľa trestných bodov a zajazdeného času. Rýchlosť je 230 m/min.

Pre trestné body, vid' článok 969.2.



2.5. CAI-Ch (Deti)

Možnosť 1 – Troj - sekciový Maratón

Sekcia	Maximálna vzdialenosť	Minimálna vzdialenosť	Chod	Rýchlosť km/hod Pony
A ¹	5 000m	3 000 m	Ľubovoľný	14
Transfer	1 000m	800 m		
B ²	5 000m	3 500 m	Ľubovoľný	13

Možnosť 2 – Dvoj - sekciový Maratón

Sekcia	Maximálna vzdialenosť	Minimálna vzdialenosť	Chod	Rýchlosť km/hod Pony
A ¹	6 000 m	3 800 m	Ľubovoľný	Max 12 Min 10
B ²	5 000 m	3 500m	Ľubovoľný	13

2.6. Para – jazdecké záprahy - CPEAI

Možnosť 1 – Troj - sekciový Maratón

Sekcia	Maximálna vzdialenosť	Minimálna vzdialenosť	Chod	Rýchlosť km/hod	
				Kôň	Pony
A	6 000 m	3 000 m	Ľubovoľný	15	14
Transfer	1 000 m	800 m			
B ³	8 000 m	3 500 m	Ľubovoľný	14	13

Možnosť 2 – Dvoj - sekciový Maratón:

Sekcia	Maximálna vzdialenosť	Minimálna vzdialenosť	Chod	Rýchlosť km/hod	
				Kôň	Pony
A	7000 m	3800 m	Ľubovoľný	Max 13 Min 11	Max 12 Min 10
B ³	8000 m	3500 m	Ľubovoľný	14	13

³Aspoň 1 km na prekážku.

¹ Sekcia A sa môže organizovať v uzavretom priestore. V tomto prípade musí súťažiaci opracovať ponyho minimálne 20 minút pod dohľadom komisára. ²Aspoň 1 km na prekážku.



3. Bezpečnostná prehliadka záprahu **stewardom a veterinárom** sa musí uskutočniť pred štartom Maratónu a počas 10 minútovej povinnej prestávky na konci Sekcie Transfer (Možnosť 1) alebo Sekcie a (Možnosť 2).
- 3.1. Pred štartom Sekcie B musí byť povinná 10 minútová prestávka v určenom priestore. **Ak je Sekcia A kontrolované opracovanie môže sa povinná prestávka skrátiť na 5 minút.**
- 3.2. Priestor pre povinnú prestávku by mal, ak je to možné poskytovať tiež a musí byť dostatočne veľký, aby postačoval pre tri záprahy naraz a musí mať priestor pre ďalšie motorové vozidlá.
- 3.3. V oddychovom priestore musí byť poskytnutá voda pre kone.
- 3.4. V oddychovom priestore **pred štartom do sekcie B** musí byť k dispozícii podkovač. Ak súťažiaci musí čakať na podkovača z dôvodu, ktorý nemôže ovplyvniť, potom bude súťažiacemu tento čas nahradený.
- 3.5. **Para záprahy: rýchlopínací systém pre zabezpečenie sedadla, upínacieho pásu alebo 4-bodového pásu musí byť skontrolovaný Technickým delegátom alebo hlavným stewardom pred štartom do maratónu.**
- 3.6. Vo výnimočných prípadoch, minimálny čas požadovaný pre povinnú prestávku môže byť hlavným rozhodcom po konzultácii s Technickým delegátom predĺžený.
- 3.7. Ak kôň nie je v oddychovom priestore veterinárom po 10 minútach **resp. po 5 minútach po kontrolovanom opracovaní** uznaný ako schopný, kôň a súťažiaci budú vylúčení.
- 3.8. Záprahy môžu v oddychovom priestore len stáť, **alebo** kráčať **alebo** klusať.

4. Označenia sekcie a smeru

- 4.1. Začiatok a koniec každej sekcie musí byť označený párom červenej a bielej vlajky.
- 4.2. Celá trať musí byť jasne označená žltými smerovými značkami umiestnenými, pokiaľ je to možné, na pravej strane trate tak, aby boli jasne viditeľné pre prichádzajúceho súťažiaceho. Potvrzovacia smerová šípka musí byť umiestnená za každým výraznejším odbočením.
- 4.3. Sekcie A a B musia mať značku každý kilometer. v Sekcii B, merania kilometrov musia zahŕňať aj dĺžku trate cez prekážky.
- 4.4. Označenie kilometra nachádzajúceho sa priamo v prekážke by malo byť umiestnené na stĺpe červenej výjazdovej vlajky.

5. Povinné prejazdové vlajky

- 5.1. Na trati musí byť umiestnené dostatočné množstvo červených a bielych povinných prejazdových vlajok, aby sa zaistilo, že súťažiaci nasledujú vyznačenú trať. Súťažiaci musia míňať červené vlajky po svojej pravej strane a biele vlajky po svojej ľavej strane. Povinné prejazdové vlajky musia byť očíslované za sebou v každej Sekcii A musia byť umiestnené tak, aby boli súťažiacemu jasne viditeľné z primeranej vzdialenosti.
- 5.2. Poloha a číslo vlajok musí byť vyznačené na mape trate, aby sa jasne vyznačila správna trasa, ktorá sa musí prejsť medzi povinnými prejazdovými vlajkami pred a po každej prekážke. Okrem toho, zoznam ukazujúci poradie pre prejazdy povinných prejazdových vlajok a prekážok musí byť k dispozícii súťažiacim a funkcionárom.
- 5.3. Pozorovatelia zo zeme musia zaznamenať trasu súťažiaceho cez povinné prejazdové vlajky; Ak sú nejaké povinné prejazdové vlajky vynechané alebo prejdené v nesprávnom poradí, podrobnosti musia byť čo najskôr oznámené členovi rozhodcovského zboru alebo Technickému delegátovi.



6. Chody

- 6.1. Koniec Sekcie B nesmie byť viac ako 300 m od výjazdu z poslednej prekážky, pokiaľ Technický delegát neudelí výnimku. Ak je posledná prekážka umiestnená do 300 m od konca, súťažiaci môžu zastaviť do 30 m od výjazdovej bránky prekážky, aby opravili poškodený alebo odpojený postroj bez trestných bodov. Na trati bude umiestnená 30 m značka, aby označila tento bod, ak je posledná prekážka do 300 m od konca.
- 6.2. Medzi **30 m značkou za** poslednou prekážkou (alebo 300 m **do cieľa**) a **cieľom**, musí byť chod iba klus alebo krok. Súťažiaci dostane jeden trestný bod za každých päť sekúnd, kedy záprah nejde krokom alebo klusom.

Článok 961 Prekážky v Sekcii B

1. Počet prekážok

- 1.1. Maximálny počet prekážok, prírodných alebo umelých, je osem (8) na CAI3* a CAIO a sedem (7) na CAI2*. Minimálny počet prekážok je šesť (6) na CAI3* a CAIO a minimálny počet päť (5) na CAI2*.
NÚ: Na národných súťažiach CAN2* je minimálny počet prekážok 3, na súťažiach CAN3* je minimálny počet prekážok 6.
- 1.2. Na Majstrovstvách Seniorov musí byť osem (8) prekážok.
- 1.3. Na Majstrovstvách Juniorov a Mladých jazdcov, maximálny počet prekážok je šesť(6).
- 1.4. Pre Deti, maximálny povolený počet prekážok je päť (5), každá so štyrmi (4) brámkami (iba A,B,C,D),
- 1.5. Pre para-**záprahových** jazdcov, maximálny počet prekážok je šesť (6).

2. Nákrasy prekážok

- 2.1. Presné nákrasy každej prekážky, ukazujúce umiestnenie povinných bránok, zhoditeľných/ uvoľniteľných prvkov a vjazdových/výjazdových vlajok musí byť k dispozícii súťažiacim, funkcionárom družstiev a pretekov pred prvou inšpekciou trate.

3. Tvar a konštrukcia prekážok

- 3.1. Číslo každej prekážky musí byť jasne vyznačené na stĺpiku červenej vjazdovej vlajky.
- 3.2. Vjazd a výjazd každej prekážky musí byť označený červenou a bielou vlajkou (červená na pravo a biela na ľavo), nie menej ako 20 m od najbližšej označenej bránky, pokiaľ Technický delegát neudelí výnimku. 30 m za cieľovou čiarou každej prekážky musí byť umiestnená značka označujúca túto vzdialenosť.
- 3.3. Najkratšia možná trasa cez prekážku by nemala prekročiť 250 m, pri 2,5 m širokej prejazdnej dráhe, ktorá nie je medzi vjazdovými a výjazdovými vlajkami nikde užšia ako 2,5 m. Trasa môže vo výnimočných prípadoch presiahnuť 250 m na základe rozhodnutia Technického delegáta.
- 3.4. Prekážky musia byť od seba minimálne 700 m. Technický delegát môže udeliť výnimku.
- 3.5. Prekážky musia byť jasne očíslované v poradí, v akom nimi majú súťažiaci prechádzať.
- 3.6. Prekážky nesmú obsahovať žiadny prvok, ktorý by mohol poškodiť alebo zraniť kone.
- 3.7. Umelé prekážky by mali byť dôkladne skonštruované a pevne uchytené, aby sa s nimi počas skúšky podľa možnosti nedalo pohnúť alebo ich poškodiť.
- 3.8. Ak konštruktér trate včlení do prekážky prvok, ktorý by podľa názoru hlavného rozhodcu a Technického delegáta mohol vystrašiť kone, musí byť v prekážke zaistená alternatívna trasa.



- 3.9. Ak je v prekážke začlenený skonštruovaný prejazd vodou, hĺbka vody nesmie byť viac ako 30 cm. Kde je použitá prírodná voda, Technický delegát môže povoliť maximálnu hĺbku 50 cm. Dno každého vodného prejazdu musí byť pevné. Kde hĺbka vody prekročí 50 cm, musí byť postavený pevne ukotvený silný plot, aby zabránil koňom ísť do hlbkej vody.
- 3.10. Ak je miestnymi predpismi alebo Organizátorom požadovaná zábrana pre divákov, nesmie byť umiestnená bližšie ako 20 m od najbližšieho prvku prekážky, pokiaľ Technický delegát neudelí výnimku.

4. Povinné bránky

- 4.1. Prekážky zahŕňajú povinné bránky označené červenými a bielymi písmenami, označenými a až F, udávajúcimi poradie, v ktorom musia byť prejdené.
- 4.3. Ako alternatívna možnosť, môžu byť použité dva krát najviac dve písmená v jednej prekážke.
- 4.4. Výška povinnej bránky nesmie byť menšia ako 1,30 m. 4.5. Minimálna šírka povinnej bránky je 2,50 m.

5. Zhoditeľné / uvoľniteľné prvky

- 5.1. Staviteľ trate môže vybrať akýkoľvek typ zhoditeľného / uvoľniteľného prvku, s prednosťou pre loptičky, ako sa používa v Prekážkovej jazde.
- 5.2. Žiadne zhoditeľné / uvoľniteľné prvky nesmú zasahovať alebo spôsobiť úraz koni alebo poškodiť koč, keď sú zhodené.
- 5.3. Misky, ktoré držia loptičku na zhoditeľnom prvku by mali byť štandardne 45 – 55 mm rúrky, ktoré držia loptičky na kuželoch v Prekážkovej jazde. Misky musia mať dostatočnú hĺbku tak, aby loptička nespočívala na tyči.
- 5.4. Počet zhoditeľných / uvoľniteľných prvkov nesmie celkovo presiahnuť 24. Súťažiaci dostane 2 trestné body za každý zhodený prvok.
- 5.5. Zhoditeľný / uvoľniteľný prvok je stále platný („živý“), pokiaľ nie je uvoľnený alebo úplne zhodený.
- 5.6. Jazdec alebo spolujazdec, ktorý sa pokúsi zabrániť spadnutiu zhoditeľného / uvoľniteľného prvku, dostane 10 trestných bodov.

6. Prekážky v trase Kombinovaného maratónu

6.1. Šírka kuželov – požadujú sa nasledovné šírky:
musí byť zohľadnená rôzna šírka kočiarov, ak je v rozpise povolená.

6.2. Maratónsky typ prekážky Šírka bránok – požaduje sa nasledovné:

Katégoria	Šírka bránok
Štvorzáprah	3,50 m do 4,00 m
Dvojjáprah	3,50 m do 4,00 m
Jednozáprah	3,00 m do 3,50 m
Pony Štvorzáprah	3,00 m do 3,50 m
Pony Dvojjáprah	3,00 m do 3,50 m
Pony Jednozáprah	3,00 m do 3,50 m

NÚ: Na národných pretekoch je šírka medzi bránkami určená staviteľom trate a technickým delegátom, nesmie byť však menšia ako je uvedené v bode 961.6.2.



Článok 962 Prehliadka trate

1. Návšteva Technického delegáta

- 1.1. Minimálne päť (5) dní pred Maratónom, celá trasa, vrátane prekážok, musí byť k dispozícii pre inšpekciu a odsúhlasenie Technickým delegátom.

2. Porada pre súťažiacich a funkcionárov

- 2.1. Technický delegát musí usporiadať poradu pre členov rozhodcovského zboru a vedúcich výprav (súťažiacich na CAI súťažiach) pred oficiálnym otvorením trate.
- 2.2. Technický delegát alebo jeho určený zástupca musí pred začiatkom Maratónu oboznámiť pozorovateľov zo zeme, pozorovateľov na prekážkach a časomeračov.
- 2.3. Na porade musia byť k dispozícii kópie máp celej trate pre tých, ktorí ich požadujú. Mapy musia ukazovať každú sekciu, polohu všetkých prekážok a očíslovaných povinných prejazdových vlajok, značiek kilometrov a akýchkoľvek častí trate, ktoré sú uzavreté pre motorové vozidlá.
- 2.4. Pre vedúcich výprav, súťažiacich a funkcionárov musia byť na porade k dispozícii nákresy prekážok.
- 2.5. Prehľad ukazujúci poradie povinných prejazdových vlajok a prekážok musí byť tiež k dispozícii.

3. Prehliadka trate súťažiacimi.

- 3.1. Minimálne 48 hodín pred štartom prvého súťažiaceho na skúške Maratón, musí byť celá trať otvorená pre prehliadku súťažiacim, okrem výnimočných okolností, keď Organizátori majú možnosť neotvoriť pre prehliadku Sekcie A a Transfer, so súhlasom Technického delegáta.

NÚ: Na národných pretekoch musí byť trať otvorená minimálne 24 hodín pred začiatkom Maratónu, ak hlavný rozhodca nestanoví inak.

- 3.2. Technický delegát môže obmedziť spôsob prístupu k určitým častiam trate.
- 3.3. Trať je pre prehliadku uzavretá od momentu, keď prvý súťažiaci odštartuje v Sekcii A. Prekážky v Sekcii B môžu zostať otvorené pokiaľ prvý súťažiaci neodštartuje v Sekcii B.
- 3.4. Súťažiaci používajúci motorové vozidlá musia zostať na cestách a trasách vyznačených Technickým delegátom.
- 3.5. Prekážky môžu byť prehliadané len pešo. Žiadne motorové vozidlá alebo bicykle nemôžu vojsť do akejkoľvek časti prekážky. Nedodržanie bude potrestané Výstrahou za prvé porušenie a Žltou kartou za druhé. ~~Súťažiaci s handicapom musia od Organizátora dostať povolenie na výnimku z tohto článku a ich vozidlá musia byť jasne označené.~~

3.5.1 Para záprahoví jazdci môžu pri prehliadke prekážky použiť motorové vozidlo, ale musia to mať uvedené v svojom Masterliste.

- 3.6. V areáli Majstrovstiev, súťažiaci nesmú jazdiť na koni alebo viesť koňom ťahaný záprah cez prekážky 30 dní pred súťažou, na ktorej sa zúčastnia.

Článok 963 Časy

1. Časový rozvrh

- 1.1. Organizačný výbor musí vypracovať časový rozvrh udávajúci štart Sekcie A a časový rozvrh každej sekcie, vrátane povinnej prestávky, pre rozhodcovský zbor a Technického delegáta. v prípade nepredvídateľných okolností musí byť upravený a prerozdelený.



- 1.2. Časový rozvrh udávajúci časy štartov pre každého súťažiaceho v Sekcii A musí byť poskytnutý súťažiacim a časomeračovi na štarte Sekcie A. Štartovná listina musí byť poskytnutá všetkým časomeračom, pozorovateľom zo zeme a prekážkovým rozhodcom.

2. Časy v sekciách

- 2.1. Čas povolený vo všetkých sekciách je vypočítaný podľa priemernej rýchlosti vybranej pre danú sekciu.
- 2.2. Minimálny čas v Sekcii A je o dve minúty kratší ako povolený čas.
- 2.3. Minimálny čas v Sekcii B je o tri minúty kratší ako povolený čas.
- 2.4. Časový limit pre Sekciu A a Transfer je povolený čas plus 20%. Časový limit pre Sekciu B je dvojnásobok povoleného času.
- 2.5. Súťažiaci, ktorí prekročí časový limit v ktorejkoľvek sekcii bude vylúčený.

3. Meranie času

- 3.1. Kdekoľvek je to možné, pre meranie času súťažiacich v každej Sekcii a na prekážkach by malo byť použité elektronické časomeracie zariadenie.
- 3.2. Časomerači na štarte a v cieľi každej sekcie musia zaznamenať časy štartu a príjazdu každého súťažiaceho na časovom zázname sekcie a čas zapísať do Maratónskej (Zelenej) časovej karty súťažiaceho.

4. Štart a cieľ

- 4.1. Súťažiaci by mali byť na štarte Sekcie a aspoň 10 minút pred ich určeným štartovacím časom.
- 4.2. Ak súťažiaci nie je pripravený štartovať v Sekcii a vo svojom stanovenom čase, časomerač ho odštartuje v najbližšom možnom čase podľa uváženia a zapíše aktuálny čas, ktorý musí byť pri prvej príležitosti nahlásený Technickému delegátovi a hlavnému rozhodcovi, pre následné nahlásenie výpočtovému stredisku. Súťažiaci bude penalizovaný 0,25 trestného bodu za sekundu času, ktorý ubehol medzi jeho plánovaným štartom a časom, kedy bol pripravený štartovať a nesmie mu byť povolené štartovať menej ako dve minúty pred časom štartu ďalšieho súťažiaceho. Aby sa predišlo pochybnostiam, súťažiaci nebudú penalizovaní, ak je štart Sekcie a oneskorený z organizačných dôvodov.
- 4.3. Súťažiaci musí odštartovať v každej Sekcii zo státia, s prednými koňmi za štartovú čiarou. Časomerač odráta čas do štartu. Ak súťažiaci odštartuje predtým, ako mu dá časomerač povolenie, bude zavolaný späť, dostane nový štartovací čas a Časová karta Maratónu bude upravená. Ak súťažiaci nezastaví po tom, ako je zavolaný späť, môže byť vylúčený. Člen rozhodcovského zboru musí byť čo najskôr o okolnostiach upovedomený.
- 4.4. Meranie času sekcie končí, keď nos vedúceho koňa prešiel cez cieľovú čiaru. Penalizácie úseku budú v platnosti až kým celý záprah neprejde cieľovou čiarou.

5. Časové penalizácie v sekciách

- 5.1. Vo všetkých sekciách, súťažiaci budú penalizovaný 0,25 bodu za sekundu prekročeného povoleného času.
- 5.2. Súťažiaci, ktorí dokončili Sekcie A a B v kratšom ako minimálnom čase budú penalizovaní 0,25 bodu za každú sekundu, o ktorú prišli skôr.



Článok 964 Penalizácie na trati Maratónu

1. Biče

Biče, ak sú na koči, môžu byť použité iba súťažiacim. Nedodržanie bude potrestané 20 trestnými bodmi.

1.1. Para záprahoví jazdci môžu súťažiť s bičom držaným/používaným prisediacim, a musia to mať uvedené v ich Masterliste.

2. Omyl na trati

Ak sa súťažiacemu nepodarí prejsť cez povinnú prejazdovú vlajku (ďalej len „ppv“) v určenom poradí, môže sa vrátiť do bodu, kde sa omyl stal a prejsť cez ppv, za predpokladu, že neprešiel cez nasledujúcu ppv alebo nasledujúcu prekážku. Súťažiaci, ktorému sa nepodarí prejsť cez ppv v danom poradí a smere, bude vylúčený (výnimkou sú ppv cez ktoré sa prejde viackrát s rôznymi číslami)

3. Vybočenie z trate

3.1. Súťažiaci nesmie odbočiť z trate na posledných 300 metroch. Súťažiaci, ktorý zastaví, spraví kruh, kľučkuje alebo opustí trať akýmkoľvek iným spôsobom, dostane 10 trestných bodov za každý prípad.

3.2. Výnimka: vid' Článok 960.6

4. Nesprávny chod

Ak jeden alebo viac koní nacvála na posledných 300 metroch pred cieľom a nie je napravený do piatich sekúnd, súťažiaci dostane jeden trestný bod za každý prípad. Ak cval pokračuje, súťažiaci dostane jeden trestný bod za každých dokončených päť sekúnd.

5. Zosadnutie

5.1. Mimo prekážok v Sekcii B, spolujazdci a jazdci nesmú zosadnúť, pokiaľ koč nestojí. Ak koč nestojí, zosadnutie jedného alebo oboch spolujazdcov bude potrestané piatimi trestnými bodmi. Zosadnutie jazdca bude potrestané 20 trestnými bodmi.

5.2. Jazdec a všetci spolujazdci musia byť na koči pri prejazde štartom a cieľom a pri prejazde cez povinné prejazdové vlajky v každej sekcii. Nedodržanie bude potrestané 5 trestnými bodmi za spolujazdcov a 20 trestnými bodmi za jazdca za každý prípad.

5.3. za výnimočných okolností, ak je to oprávnené kvôli poveternostným podmienkam alebo stavu terénu, technický delegát a hlavný rozhodca môžu dovoliť spolujazdcom v skúške pre pony a jednozáprahy bežať za kočom na určených častiach trate.

6. Zastavenie

6.1. Súťažiaci môže zastaviť, aby opravil koč alebo postroje, alebo z akéhokoľvek dôvodu, ktorý je mimo kontrolu súťažiaceho, kdekoľvek na trati okrem prejazdu prekážkou, bez získania trestných bodov, okrem straty času, s výnimkou v 960.6.

6.2. Súťažiaci dostanú jeden trestný bod za každých začatých 10 sekúnd, keď zostanú stáť na trati v Sekcii B z akéhokoľvek iného dôvodu.

6.3. Ak sa prekážka nachádza 300 m od cieľovej čiary, súťažiaci môže zastaviť, aby spravil nevyhnutné opravy na postroji alebo koči (chýbajúce alebo rozopnuté pobočné remene, ojový remeň alebo oprate) podľa článku 964.7.1 aj keď zastaví do 30 metrov vyznačených po výjazde z poslednej prekážky bez trestných bodov. Zastavenie z akéhokoľvek iného dôvodu medzi poslednou prekážkou alebo značkou pre posledných 300 m, ktorékoľvek je bližšie k cieľu v Sekcii B, bude potrestané 10 trestnými bodmi za každý prípad.



7. Poškodený koč/ postroje

- 7.1. v cieľi Sekcii B, akákoľvek chýbajúca alebo uvoľnená pobočný remeň, ojový remeň alebo opraty, budú potrestané 10 trestnými bodmi za každý prípad.
- 7.2. v cieľi Sekcii B, zlomené alebo uvoľnené oje alebo ojky alebo zubadlo bude potrestané vylúčením.
- 7.3. Koče musia prejsť cieľom Sekcie B ťahané počtom koní požadovaných pre určenú kategóriu a na určenom počte kolies. Nedodržanie bude viesť k vylúčeniu. Rozbité alebo chýbajúce plášte kolies sú akceptované.
- 7.4. Ak je koč prevrátený (na trati alebo v prekážke), trest je vylúčenie a súťažiaci nesmie v Maratóne pokračovať.

Článok 965 Penalizácie v prekážkach

1. Chod v prekážkach

- 1.1. Súťažiaci môžu ísť v prekážkach akýmkoľvek chodom.

2. Omyly na trati v prekážke

- 2.1. Súťažiaci, ktorí vojdú do ktorejkoľvek časti prekážky bez toho, aby najskôr prešli vjazdovými vlajkami alebo neprejdú vjazdovými vlajkami pri výjazde z prekážky bez napravenia chyby, budú vylúčení.
- 2.2. Povinné bránky v prekážke sú „voľné“ potom, ako nimi súťažiaci prejde v správnom smere a poradí. Súťažiaci nimi môže následne opäť kedykoľvek prejsť v akomkoľvek smere (na príklad; súťažiaci musia prejsť cez A v správnom smere predtým, ako prejdú cez B. a je teraz „voľné“ a môžu ním opäť prejsť v akomkoľvek smere koľkokrát chcú atď.)
- 2.3. Súťažiaci, ktorí prejdú povinnou brámkou v nesprávnom poradí alebo smere predtým, ako sa stala „voľnou“ a bez napravenia chyby predtým, než prejdú cez vjazdové vlajky, budú vylúčení.
- 2.4. Aby napravil chybu v trase, súťažiaci sa musí vrátiť a prejsť povinnou brámkou, ktorú vynechal, predtým ako bude pokračovať k ďalšej povinnej bránke v správnom poradí. Napríklad: súťažiaci prejde povinné bránky S a B a potom prejde cez D (vynechajúc bránku C). Aby napravil túto chybu, súťažiaci sa musí vrátiť a prejsť cez bránku C predtým, ako pôjde k bránke D atď.; než dosiahne túto bránku sú všetky bránky voľne prejazdne. Každá napravená chyba bude potrestaná 20 trestnými bodmi.
- 2.5. Prejdenie vjazdovou brámkou prekážky bez prejdenia všetkých povinných bránok v správnom poradí bude penalizované vylúčením.
- 2.6. Súťažiacemu nie je uznaný prejazd povinnou brámkou v prekážke, pokiaľ celý záprah neprejde medzi vlajkami označujúcimi prejazdovú bránku.

3. Zosadnutie

- 3.1. Zakaždým, keď jeden alebo obaja spolujazdci stúpia v prekážke na zem oboma nohami, súťažiaci získa päť trestných bodov.
- 3.2. Ak raz spolujazdci zosadli, nie sú povinný nastúpiť opäť na koč a nemusia nasledovať súťažiaceho cez prejazdové bránky vo zvyšku prekážky. Spolujazdci nemusia byť na koči pri výjazde z prekážky. Musí nastúpiť na koč ihneď (medzi cieľovou čiarou prekážky a 30 m značkou) mimo prekážky. Ak tak neurobí bude potrestaný piatimi bodmi za každý prípad.
- 3.3. Zakaždým, keď jazdec zosadne v prekážke, získa 20 trestných bodov. Jazdec musí byť na koči pri výjazde z prekážky.



- 3.4. Pri všetkých incidentoch (napríklad pobočný remeň alebo opraty alebo vodiaca tyč zachytené o časť prekážky atď.) spolujazdci musia zosadnúť a problém vyriešiť (nesmú vyliezť na kone alebo oje). Nedodržanie bude potrestané 20 trestnými bodmi.
- 3.5. Jazdec alebo spolujazdec môže stúpiť na ktorúkoľvek časť prekážky iba jednou nohou bez získania trestných bodov. Nedodržanie tohto článku bude viesť k piatim trestným bodom.
- 3.6. Spolujazdec môže pomôcť jazdcovi viesť koňa cez prekážku za opraty pri uzdení. Súťažiaci dostane celkovo 25 trestných bodov. Vid' Článok 969 a 945.3.
- 3.7. Spolujazdec musia byť na koči, keď súťažiaci vojde do každej prekážky v Maratóne. Nedodržanie sa potrestá 5 trestnými bodmi.

4. Odpojenie

- 4.1. Úmyselné odpojenie jedného alebo viac koní a ich vedenie cez ktorúkoľvek časť prekážky bude penalizované vylúčením.

5. Vylúčenie v prekážke

- 5.1. Rozhodnutie, či bude súťažiaci vylúčený v prekážke, závisí úplne na rozhodcoch.

6. Zdravie a pohoda koňa

- 6.1. Zodpovednosťou jazdca je okamžite zastaviť a nechať zosadnúť spolujazdca / spolujazdcov, kedykoľvek dá kôň nohu cez oje, keď kôň zadného páru dá nohu cez vodiacu tyč alebo pobočný remeň vedúceho koňa, alebo keď kôň spadol a zostal ležať. Musí tiež zastaviť, keď ho člen rozhodcovského zboru alebo prekážkový rozhodca vyzve, aby spravil nevyhnutné opravy. Avšak bočnica na zemi alebo odpojený ojový remeň nemusí byť v prekážke opravený. Čas bude bežať ďalej.
- 6.2. Nezastavenie a neposlanie spolujazdca, aby napravil situáciu pred výjazdom z prekážky bude viesť k vylúčeniu.
- 6.3. Zodpovednosťou súťažiaceho je okamžite zastaviť a nechať zosadnúť spolujazdca alebo spolujazdcov kedykoľvek dá kôň nohu cez pobočný remeň. Musí tiež musí zastaviť, keď je vyzvaný členom rozhodcovského zboru alebo prekážkovým rozhodcom, aby napravil situáciu. Ak nezastaví a nenechá zosadnúť spolujazdca, aby napravil situáciu predtým ako opustí prekážku, dostane 30 trestných bodov. Čas bude bežať ďalej.

7. Meranie času

- 7.1. Čas súťažiaceho bude meraný od momentu, keď nos prvého koňa prejde medzi výjazdovými vlajkami do momentu keď nos prvého koňa prejde medzi výjazdovými vlajkami. Ostatné penalizácie v prekážke budú platné pokiaľ celý záprah neprejde medzi výjazdovými vlajkami.
- 7.2. Ak je to možné, elektronická časomiera by mala byť použitá na meranie času súťažiacich v prekážke. Na Majstrovstvách, CAIO a CAI3* je to povinné.
- 7.3. Časový limit pre súťažiacich v prekážke je päť minút. Ak sa súťažiacemu nepodari dokončiť celú prekážku a prejsť výjazdovými vlajkami v časovom limite, pozorovateľ na prekážke dva krát zapíše na píšťalke, aby naznačil súťažiacemu, že časový limit bol vyčerpaný. Súťažiaci potom musí čo najskôr opustiť prekážku (s asistenciou ak je to nutné) a nesmie pokračovať v skúške.
- 7.4. Čas zmeraný súťažiacemu na dokončenie prekážky bude zaznamenaný na stotiny sekúnd, buď manuálne alebo elektronicky. 7.5. v jednotlivých prekážkach sa čas nezaokrúhľuje ani sa neprepočítava na trestné body.



8. Zadržanie

- 8.1. Ak súťažiaci príde k prekážke zatiaľ čo predošlý súťažiaci ešte prekážku nedokončil, alebo prekážka ešte nie je pripravená na prejazd, bude zastavený na trase približne 50 m od vjazdových vlajok.
- 8.2. Jeden z asistentov prekážkových rozhodcov zastaví súťažiaceho na tomto bode a spustí stopky. Ako náhle predošlý súťažiaci prekážku opustí a prekážkový rozhodca odsúhlasí pokračovanie, asistent odštartuje súťažiaceho a informuje ho o čase zadržania. Toto by malo byť zaznamenané v celých minútach alebo pol minútach.

9. Videozáznam prekážky

- 9.1. Videozáznam každej prekážky je odporúčaný na všetkých súťažiach. Takéto záznamy sú povinné na CAI Kvalifikácii Svetového pohára TM, CAIO a Majstrovstvách.

Článok 966 Rozhodcovia

1. Pozície

- 1.1. Jeden člen rozhodcovského zboru musí byť v mieste povinnej prestávky pred Sekciou B. ~~Rozhodca by mal jednat' na základe rady Veterinárneho delegáta, aby rozhodol. Na žiadosť stewarda rozhodca rozhodne, či sú kone v dobrej kondícii, aby pokračovali v súťaži skúške, takéto rozhodnutie sa má zakladať na stanovisku Veterinárneho delegáta. Rozhodca musí tiež dohliadať na meranie kočov a správnosť zapriahania. Vid' Článok 937 a 940.~~
- 1.2. Jeden člen rozhodcovského zboru musí byť na konci Sekcii B, aby dohliadol na inšpekciu kočov, strojov a maratónskych časových kariet a keď je to potrebné, dohliadať na váženie kočov. Súťažiaci, ktorého koč je pod minimálnou povolenou váhou bude vylúčený. (vid' Článok 969).
- 1.3. Ostatní rozhodcovia budú rozmiestnení podľa rozhodnutia hlavného rozhodcu.

Článok 967 Funkcionári

1. Pozorovatelia zo zeme

- 1.1. Pozorovatelia zo zeme by mali byť Technickým delegátom rozmiestnení na trase na miestach, kde môžu pozorovať najkritickejšie povinné prejazdové vlajky .
- 1.2. Pozorovatelia zo zeme musia dostať štartovú listinu súťažiach, spolu s kópiami inštrukcií, hláseniami pozorovateľov a kontrolnými listinami.
- 1.3. Pozorovatelia zo zeme musia nahlásiť všetky incidenty, za ktoré môže byť súťažiaci penalizovaný a akékoľvek iné informácie hlavnému rozhodcovi alebo členovi rozhodcovského zboru priebežne a na konci ich služby.
- 1.4. Pozorovatelia zo zeme nemôžu vylúčiť alebo inak penalizovať súťažiaceho. Ukladať tresty je úlohou rozhodcovského zboru.
- 1.5. Po skúške, pozorovatelia zo zeme musia zostať v blízkosti kancelárie pretekov, pokiaľ ich neprepustí hlavný rozhodca.

2. Časomerači

- 2.1. Každý časomerač dostane časomieru s nastaveným „časom dňa“ a bude inštruovaný o jej použití Technickým delegátom alebo Hlavným časomeračom. Technický delegát alebo jeho asistent je zodpovedný za synchronizáciu „času dňa“ na všetkých časomierach vydaných funkcionármi.



- 2.2. Časomerač na štarte Sekcie a musí dostať listinu so štartovými časmi a musí sa uistiť, že súťažiaci dostali „Časovú kartu Maratónu“ (Zelenú kartu).
- 2.3. Všetci ostatní časomerači na štarte a v cieľi každej Sekcie musia dostať kompletný zoznam súťažiacich a štartových poradí.
- 2.4. Časomerači sú povinný zaznamenať časy štartu a dojazdu za ich príslušnú sekciu a zapísať ich do súťažiacieho „Časovej karty Maratónu“ a do „Záznamu časomerača sekcie“.
- 2.5. Kone musia odštartovať zo státia s nosom prvého koňa za štartovou čiarou.
- 2.6. za cieľový čas sa berie moment, keď nos prvého koňa prekročí cieľovú čiaru. Sekcia je ukončená, keď zadná náprava prešla cieľovou čiarou.
- 2.7. Po skúške, časomerači musia zostať v blízkosti kancelárie pretekov, pokiaľ ich neprepustí hlavný rozhodca.

3. Prekážkový rozhodcovia

- 3.1. Na každej prekážke musí byť jeden prekážkový rozhodca. Každý prekážkový rozhodca musí mať aspoň dvoch asistentov. prekážkový rozhodca musí dostať písťalku a dvojce stopky a musí byť Technickým delegátom alebo jeho asistentom inštruovaný ako ich používať. Musia zaznamenávať rovnaký čas na stotiny sekundy meraný každému súťažiacemu cez prekážku. **NÚ: Na národných pretekoch je počet asistentov určený technickým delegátom..**
- 3.2. Prekážkový rozhodcovia musia dostať štartovú listinu všetkých súťažiacich spolu s dostatočným množstvom kópií prekážkových záznamov a nákresov, aby zaznamenali čas každého súťažiacieho a poradie bránok ako boli prejdené cez prekážku.
- 3.3. v prípade nesprávneho absolvovanie poradia prvkov prekážky musí byť zaznamenaný nákres trasy, ktorou súťažiaci prešiel prekážkou.
- 3.4. Prekážkový rozhodcovia musia zaznamenať a nahlásiť všetky incidenty členovi rozhodcovského zboru, akonáhle to je možné potom, ako sa incident stal.
- 3.5. Po skúške, prekážkový rozhodcovia musia zostať v blízkosti kancelárie pretekov, pokiaľ ich neprepustí hlavný rozhodca.

Článok 968 Hodnotenie

1. Prepočet času na trestné body.

- 1.1. Celkový čas meraný súťažiacemu v prekážkach bude zaznamenaný na stotiny sekundy a trestné body budú vypočítané na dve desatinné miesta. Každé prekročenie povoleného času v každej sekcii bude vynásobený 0.25. Každý čas pod minimálnym časom v Sekcii A a B bude vynásobený 0.25. Časy sa nesmú zaokrúhľovať. Trestné body za nedodržanie minimálneho času spolu s trestnými bodmi za prekročenie povoleného času a celkové časy v prekážkach budú spočítané so všetkými ostatnými získanými trestnými bodmi, aby sa určil konečný počet bodov každého súťažiacieho v Maratóne.
- 1.2. Súťažiaci, ktorí sú vylúčení alebo vzdali, viď Článok 911.
- 1.3. Súťažiaci s najnižším počtom trestných bodov bude víťaz skúšky.
- 1.4. V prípade rovnosti trestných bodov budú súťažiaci umiestnení na rovnakom mieste.

Článok 969 Zhrnutie penalizácií v Maratóne a v Kombinovanom maratóne.

1. Súťažiaci podliehajú v Maratóne nasledovnej penalizácii:

Definícia	Článok	Tresty
Jazdec alebo spolujazdec má krátke nohavice	928.2	10 trestných bodov za osobu



Žiadna ochranná prilba alebo chránič chrbta alebo ochranná vesta v Maratóne	928.2	Vylúčenie a Žltá karta
Ukončenie Sekcie B s menej koňmi ako je vyžadované	931	Vylúčenie Diskvalifikácia
Žiaden zádržný remeň ak koč nemá brzdy.	937	Vylúčenie
Žiaden zádržný remeň pre jednozáprah.	940	Vylúčenie
Nedodržanie pravidiel reklamy.	941	Žltá karta
Výmena spolujazdca.	943.2	Vylúčenie
Spolujazdec zaobchádza s opratami, alebo používa bič alebo brzdy, ak koč nestojí.	943.2.5	20 trestných bodov
Osoba pripútaná ku koču.	943.2.6	Vylúčenie
Cudzia pomoc tretej osoby.	945.2.2.2	Vylúčenie
Spolujazdec vedie koňa cez prekážku	945.3	25 trestných bodov
Nesprávny chod.	960.6.2 a 964.4	1 trestný bod za každých 5 sekúnd
Zhodenie zhoditeľného prvku.	961.5.5	2 trestné body za prípad
Zabránenie spadnutia zhoditeľného prvku.	961.5.7	10 trestných bodov
Motorové vozidlá alebo bicykle v prekážke.	962.3.5	
Prvý incident		Napomenutie
Druhý incident		Žltá karta
Koče s nižšou hmotnosťou na konci B alebo s menšou šírkou na štarte B.	937 a 966.1	Vylúčenie
Celkové prekročenie povoleného času vo všetkých sekciách.	963.5.1	0.25 trestného bodu/ sek.
Celkový čas pod minimálnym časom v Sekcii A a B.	963.5.2	0.25 trestného bodu/ sek.
Celkový čas v prekážkach.	968.1.1	0.25 trestného bodu/ sek.
Súťažiaci nezastaví na vyzvanie.	963.4.3	Vylúčenie
Nepripravený na štart Sekcie A.	963.4.2	0.25 trestného bodu/ sek.
Porušenie pravidiel o použití biča.	964.1	20 trestných bodov
Každé vybočenie z trasy po poslednej prekážke.	964.3	10 trestných bodov
Povinné osoby nie sú na koči pri prejazde prejazdových vlajok, alebo na štarte a v cieľi každej sekcie, každý prípad.	964.5	5 trestných bodov
Zosadnutie spolujazdcov keď sa koč hýbe v Sekcii B.	964.5	5 trestných bodov
Zosadnutie jazdca keď sa koč hýbe v Sekcii B.	964.5	20 trestných bodov
Ukončenie Sekcie B s chýbajúcim alebo uvoľneným oiovým remeňom, bočnicou alebo opratami, za každý prípad.	964.7	10 trestných bodov
Neprejdienie cez povinné prejazdové vlajky a prekážky v správnom poradí a smere.	965.2	Vylúčenie
Ukončenie Sekcie B s chýbajúcim kolesom.	964.7	Vylúčenie
Ukončenie Sekcie B so zlomeným alebo uvoľneným ojom.	964.7	Vylúčenie
Neprejdienie cez vjazdové vlajky na prekážke.	965.2	Vylúčenie
Spolujazdec nie je na koči, keď prechádza vstup do prekážky	965.3.7	5 trestných bodov



Spolujazdec nenastúpi na koč ihneď mimo prekážky (za každý prípad)	965.3.7	5 trestných bodov
Neprejudenie medzi výjazdovými vlajkami prekážky do 5 minút.	965.7.3	Vylúčenie
Náprava každého omylu na trase v prekážke	965.2	20 trestných bodov
Prejudenie medzi výjazdovými vlajkami pred dokončením prekážky.	965.2	Vylúčenie
Zosadnutie spolujazdca / spolujazdcov v prekážke, každý prípad.	965.3	5 trestných bodov
Zosadnutie jazdca v prekážke.	965.3	20 trestných bodov
Obe nohy položené na časti prekážky.	965.3	5 trestných bodov
Vylezenie spolujazdca na chrbát koňa alebo oje v prekážke.	965.3	20 trestných bodov
Odpojenie a vedenie cez prekážku.	965.4	Vylúčenie
Nezastavenie kvôli nohe cez oje, vodiacu tyč.	965.6	Vylúčenie
Nezastavenie kvôli nohe cez pobočný remeň.	965.6	30 trestných bodov
Prevrátenie koča.	964.7.4	Vylúčenie
Prekročenie časového limitu v prekážke (5 min.).	965.7.3	Vylúčenie
Kôň nespôsobilí pokračovať v oddychovej zóne.	966.1	Vylúčenie
Prekročenie časového limitu vo všetkých sekciách.	968.1.1	Vylúčenie

1. Súťažiaci podliehajú týmto sankciám v Kombinovanom Maratóne.

Popis	Článok	Tresty
Uvoľnenie jednej alebo dvoch loptičiek v prekážke	975.2	3 trestné body
Zhodenie akejkoľvek časti prekážky maratónskeho typu.		3 trestné body
Omyl v trase: zhodenie akejkoľvek časti prekážky predtým, ako bola prejdená, hl. rozhodca zazvoní a prekážka sa opraví. (meranie času sa zastaví)	975.3.4	3 trestné bodov a 10 sekúnd pridaných k času.
Nesprávna trasa v prekážke maratónskeho typu (napravené).	965.2	20 trestných bodov
Nesprávna trasa v prekážke maratónskeho typu (nenapravené).	965.2.5	Vylúčenie
Narábanie spolujazdca / spolujazdcov s opratami, používanie biča alebo brzdy, keď koč nestojí.	943.1 a 2	20 trestných bodov
Zosadnutie spolujazdca / spolujazdcov 1. alebo 2. krát (meranie času sa nezastaví)	Pravidlá pre SP	5 trestných bodov za incident
Zosadnutie jazdca.	Pravidlá pre SP	20 trestných bodov
3. zosadnutie jazdca alebo spolujazdca.	Pravidlá pre SP	Vylúčenie
Prvá alebo druhá neposlušnosť.	Pravidlá pre SP	Bez trestných bodov.
Tretia neposlušnosť.	Pravidlá pre SP	Vylúčenie



Pravidlá záprahových súťaží

Ak sa opraty, ojový remeň alebo pobočný remeň odpoja alebo roztrhnú alebo kôň dá nohu cez oje, pobočný remeň alebo tyč, hl. rozhodca musí zazvoniť a spolujazdec zosadne a napravi problém (meranie času sa zastaví)	964.7 965.6	5 trestných bodov za zosadnutie spolujazdca.
Nezastavenie súťažiaceho po opakovanom zvonení.	975.3.5	Vylúčenie
Zhodenie akejkoľvek časti kužeľovej prekážky potom, ako bola prejdená.	975.3.3	3 trestné body
Jazdec a spolujazdec bez ochranej prilby a vesty.	928.2	Vylúčenie
Nesprávna trasa v samostatnej prekážke (poradie a smer)	975.3.2	Vylúčenie
Jednozáprah bez zádržného remeňa.	940.1.15	Vylúčenie
Nebrzdený koč bez zádržného remeňa (dvojjáprah a štvorzáprah).	937.1.1	Vylúčenie
Neprejdienie medzi štartovými a cieľovými vlajkami.	975.2	Vylúčenie
Prevrátenie koča.	964.7.4 975.2	Vylúčenie
Cudzia pomoc z vonka.	945	Vylúčenie
Spolujazdec nie je/ sú na koči pri prejazde cieľom.	964.5	Vylúčenie
Za prekročenie povoleného času	960.2.4 a 975.9.6	Prekročený čas(v sekundách) vynásobený 0,5
Prekročenie časového limitu	960.2.4	Vylúčenie



KAPITOLA XIII - PREKÁŽKOVÁ JAZDA

Článok 970 Všeobecné

1. Cieľom Prekážkovej jazdy je overiť kondíciu, poslušnosť a ohybnosť koní a zručnosť a schopnosť súťažiacich.

Článok 971 Skúšky

1. Na súťažiach záprahov by sa mala jazdiť súťaž na body.

- 1.1. Súťaž na body je vedená na základe trestných bodov za zhodené prekážky a za prekročenie povoleného času. Počet bodov za túto súťaž bude použitý výhradne na rozhodnutie konečného hodnotenia vo všetkých súťažiach.
- 1.2. Medzi všetkými súťažiacimi bez trestných bodov alebo s rovnakým počtom trestných bodov môže byť rozjazd, aby sa určil víťaz.

2. Súťaž na čas

- 2.1. Súťaž na čas je založená na základe času v sekundách, meraného súťažiacim za dokončenie trasy, s trestnými bodmi za chyby prepočítanými na trestné sekundy. Skúšky na čas sa použijú iba na určenie poradia v Prekážkovej jazde.

3. Dvojfázová skúška

- 3.1. Výsledok prvej časti môže byť použitý výhradne pre konečný výsledok Kombinovanej súťaže záprahov.

4. Súťaž s víťazným kolom:

- 4.1. Táto súťaž sa jazdí v prvom kole podľa trestných bodov a času, ktorý sa bude počítat' do celkovej klasifikácie súťaže záprahov a v druhom víťaznom kole, kde sa určí poradie v Prekážkovej jazde.

Článok 972 Trať

1. Stavba a meranie trate

- 1.1. Staviteľ trate je zodpovedný, pod dohľadom Technického delegáta, za naplánovanie, vyznačenie a meranie trate a stavbu prekážok. **Staviteľ trate musí na pláne trate vyznačiť bodkovanou čiarou ako bola meraná dĺžka trate.** Hlavný rozhodca musí zabezpečiť, aby dĺžka trate bola presne zmeraná.
- 1.2. Aréna by nemala mať menej než **70 m x 120 m 5 000 m² s minimálnou šírkou 40 m** alebo zodpovedajúcu plochu. Ak toto nie je možné, počet prekážok musí byť primerane upravený, pokiaľ Technický delegát neudelí výnimku.
- 1.3. Štartová a cieľová čiara nesmú byť viac ako 40 a menej ako 20 m od prevej a poslednej prekážky.
- 1.4. Počet prekážok nesmie prekročiť 20 (s výnimkou 979.3) a pre Deti, počet prekážok nesmie prekročiť 15.
- 1.5. Dĺžka trate musí byť medzi 500 m a 800 m, pre deti môže byť kratšia.
- 1.6. Trať musí byť navrhnutá tak, aby súťažiaci mali možnosť udržať primerane rýchly chod počas väčšej časti trate. Niektoré prekážky a kombinácie prekážok, ako otvorené a uzavreté kombinované prekážky, nutne spomalí chod, ale takéto usporiadanie by malo byť limitované na malú časť celej trate.



- 1.7. Všetky prekážky by mali byť viditeľné z rozhodcovskej veže.
- 1.8. Hlavný rozhodca musí trať prejsť, aby ju pred začiatkom súťaže skontroloval. Trať je trasa, ktorú musí jazdci súťažiaci nasledovať, od prejdenia štartu v správnom smere až do cieľa. Dĺžka musí byť meraná presne s ohľadom na najkratšiu možnú vzdialenosť berúc do úvahy, obzvlášť v zákrutách, normálnu líniu, ktorú kone nasledujú. Táto normálna línia musí prechádzať stredom prekážok. **Ak je v kurze alternatívna prekážka, dĺžka trate musí byť meraná dlhšou trasou.**

Článok 973 Prekážky

1. Kužele

- 1.1. Kužele tvoriace prekážky musia byť aspoň 30 cm vysoké a vyrobené z nezničiteľného plastového materiálu. Odvážená loptička musí byť umiestnená v jamke na vrchu kužela tak, aby spadla iba ak je kužeľ dotknutý.
- 1.2. Všetky prekážky pozostávajúce z jedného páru alebo dvoch párov (oxer) kužel'ov budú tvoriť Jednoduchú prekážku.
- 1.3. Prekážka zahŕňa: kužele, červené a biele značky, čísla a písmená.
- 1.4. Poloha jedného z páru kužel'ov musí byť označená na zemi tak, aby sa udržala rovnaká poloha prekážky počas skúšky. Kde je to možné, bude nakreslená čiara, aby sa zaistilo, že druhý kužeľ zostane v správnom uhle.
- 1.5. Prekážky, ktoré vyžadujú cúvanie, nie sú povolené.
- 1.6. Oxer je tvorený dvoma párami kužel'ov v priamej línii. Vzdialenosť medzi prvým a druhým párom kužel'ov je v rozpätí 1,5 až 3 metre, podľa rozhodnutia staviteľa trate. Maximálna penalizácia za oxer je tri body za zhodenie jednej zo štyroch loptičiek. Prvý pár kužel'ov je označený číslom prekážky a druhý pár sa označí iba červenou a bielou zástavkou.
- 1.6.1. Maximálne päť oxerov je povolených na jednom parkúre.

2. Kombinované prekážky

- 2.1. Kombinované prekážky musia byť v súlade so vzorovými princípmi. Vid' Príloha.
- 2.2. Variácie alebo nové tvary musia byť vopred schválené FEI Komisiou pre záprahy a zahrnuté v rozpise pretekov.
- 2.3. Kombinovaná prekážka môže byť skonštruovaná zo značiek alebo horizontálnych zábradlí zdvihnutých minimálne 40 cm a maximálne 60 cm na výšku.
- 2.4. Každá skupina kužel'ov alebo prvkov musí byť jasne oddelená a priradená k jednej sekcii kombinovanej prekážky.
- 2.5. Kombinovaná prekážka iného typu ako „Vlnovka“, „Cik – cak“, „Dvojbox“, „Dvojité U“ alebo „Vlna“ nesmie pozostávať z viac ako troch párov kužel'ov alebo zhoditeľných prvkov.
- 2.6. Iné kombinované prekážky ako Vlnovky, Cik – cak, Dvojboxy, Vlňy a Dvojité U nesmú byť dlhšie ako 30 m, meraných cez prekážku po stredovej línii.
- 2.7. Na trati nesmú byť viac ako tri kombinované prekážky.
- 2.8. v kombinovaných prekážkach môžu súťažiaci dostať najviac 6 trestných bodov v Dvojitých (A a B), 9 trestných bodov v Trojitých (A, B a C) a 12 trestných bodov vo Vlnovke, Cik – cak, Dvojbox, Vlna alebo Dvojité U (A, B, C a D) za pokus, plus trestné body za znovu postavenie ako aj trestné body za neposlušnosť.
- 2.9. Kombinovaná prekážka nemôže byť použitá v rozjazdoch (Vid' Článok 977 – Rozjazda a Článok 981 Zhrnutie penalizácií).



3. Vlnovka, Cik – cak, Dojbox a Dvojité U a Vlňa.

- 3.1. Vlnovka pozostáva zo štyroch kužeľov na rovnnej čiare, otočených v striedavých smeroch, označených písmenami A, B, C, D. Vid' Príloha.
- 3.2. Cik – cak pozostáva z nie viac ako štyroch párov kužeľov, so striedaním ľavého a pravého kužeľa na priamke (vid' príloha 5.2.). Všetky stredové kužele musia byť umiestnené na rovnnej čiare, buď na prednej, strednej alebo zadnej línii kužeľa.
- 3.3. Dvojbox, Dvojité U a Vlňa sú nakreslené v prílohách.

4. Voda a mostíky

- 4.1. Ak je vodná prekážka a mostík začlenený do trate, musí to byť vopred uvedené v rozpise súťaže.
- 4.2. Vodné prekážky musia byť aspoň 3 m široké, s hĺbkou medzi 20 a 40 cm a šikmými brehmi. Pár kužeľov musí byť pri vjazde (vľajka s písmenom A) a pri výjazde (vľajka s písmenom B) s kužeľmi 2,0 m od seba.
- 4.3. Zhodenie loptičky alebo loptičiek na A alebo B bude penalizované tromi trestnými bodmi za každý pár kužeľov.
- 4.4. Drevené mostíky, alebo mostíky podobnej vhodnej konštrukcie schválené Technickým delegátom, s vejárovitými krídlami pri vjazde, s povrchom mostíka nie viac ako 20 cm nad zemou, s použiteľnou šírkou tri metre a maximálnou dĺžkou desať metrov sú povolené, nevyhnutné je debnenie strán alebo zábradlie. Technický delegát môže udeliť výnimku, ak je mostík trvalej, pevnej konštrukcie so silným zábradlím. Pár kužeľov musí byť pri vjazde (vľajka s písmenom A) a pri výjazde (vľajka s písmenom B) s kužeľmi aspoň 2,0 m od seba.

5. Značky

- 5.1. Každá prekážka je určená párom značiek; červená značka je na pravej strane a biela na ľavej strane, ako súťažiaci prichádza k prekážke. Značky sú umiestnené nie viac ako 15 cm od prvkov, ktoré tvoria jednoduché a kombinované prekážky.
- 5.2. Celý záprah musí prejsť medzi značkami. Nedodržanie sa považuje za neposlušnosť (vid' Článok 975.7.3 a 975.7.6).
- 5.3. **Stĺpiky;** Dekorácie a zátarasý musia byť umiestnené na trati pred oficiálnou prehliadkou trate. Za dotknutie, premiestnenie alebo zhodenie nie sú žiadne trestné body.
- 5.4. Všetky prekážky na trati musia byť očíslované v poradí, v akom sa majú prejsť. Číslo každej prekážky musí byť uvedené na tabuľke umiestnenej pri vjazde do každej jednoduchej a kombinovanej prekážky.
- 5.5. Každá určitá časť uzavretej kombinovanej prekážky (L – ká, U – čka a Boxy) musí byť jasne označená inou farbou (vid' Prílohy). Celý záprah musí prejsť medzi týmito značkami v správnom abecednom poradí.
- 5.6. Červené a biele značky a tabuľky s číslami a písmenami sa môžu kombinovať tak, že čísla a písmená sú na rovnakom stĺpiku ako červené a biele značky, alebo môžu byť na oddelených tabuľkách alebo doskách. Ak je to možné, čísla prekážok by mali byť umiestnené tak, aby ich súťažiaci videli pri výjazde z predchádzajúcej prekážky.

6. Plán trati

- 6.1. Aspoň hodinu a pol pred štartom skúšky každej kategórie súťaže musí byť plán trate **s vyznačenou bodkovanou čiarou kadiaľ bola dĺžka trate meraná** a podpísaný staviteľom trati a hlavným rozhodcom, rozdaný súťažiacim a vyvesený na pracovisku, uvádzajúci dĺžku, rýchlosť v metroch za minútu a povolený čas pre danú kategóriu. Ak by bolo časovanie upravené rozhodcovským zborom, toto bude vyhlásené hlásateľom.

NÚ: Na národných pretekoch minimálne 1 hodinu pred ~~zahájením~~ začiatkom súťaže.



7. Prehliadka trate

7.1. Trať musí byť otvorená pre prehliadku aspoň hodinu a pol pred štartom skúšky. Iba súťažiaci, vedúci výprav a tréneri môžu pešo prehliadnuť trať a musia byť správne a vhodne oblečení. Súťažiaci, vedúci výprav a tréneri nesmú pri prehliadke trate používať meracie kolieska. Za prvé porušenie na súťaži bude udelené varovanie a za opakujúce priestupky žltá karta hlavným rozhodcom.

NÚ: Na národných pretekoch minimálne 1 hodinu pred štartom.

7.2. Iba staviteľ trate a jeho kolektív môžu zmeniť alebo pracovať na ktorejkoľvek časti trate. Ak súťažiaci alebo osoba s ním spojená, zmení trať akýmkoľvek spôsobom, súťažiaci bude vylúčený.

Článok 974 Zhrnutie prekážkovej jazdy

1. Jednoduché prekážky a otvorené kombinované prekážky

	Katégoria	Rýchlosť m/min	Šírka kužel'ov (cm)	Vlnovka (m)	Cik- cak (m)	Vlna	Vzdialenosť medzi prekážkami (m)
Kôň	Štvorzáprah	240	190	10-12	11-13	10-12	15
	Dvojjzáprah	250	170	6-8	10-12	8-10	12
	Jednozáprah	250					
Parazáprahy jazdei	230	160					
Pony	Štvorzáprah	240	165	8-10	9-11	8-10	12
	Dvojjzáprah	250	160				
	Jednozáprah	260	(Deti: 20 cm rozostup)	6-8			
	Deti	220					
	Parazáprahy jazdei	230					

1.1. Rozmery pre uzavreté kombinované prekážky, vid' Prílohy.

1.2. Zmenšené kužele: šírka až piatich jednoduchých prekážok môže byť zmenšená o 5 cm. Takéto prekážky budú inak označené (farba kužel'ov).

1.3. Alternatívne možnosti: najviac dve (2) jednoduché prekážky môžu ponúkať alternatívnu možnosť (vid' Príloha 57).



- 1.4. Vo výnimočných prípadoch a v záujme bezpečnosti, rozhodcovský zbor po konzultácii so staviteľom trate a Technickým delegátom, môže znížiť rýchlosť.
- 1.5. Rozjazdy a víťazné kolo: šírka prekážok môže byť znížená o 10 cm po zvážení rozhodcovského zboru v spolupráci so staviteľom trate a Technickým delegátom.

Článok 975 Rozhodovanie Prekážkovej jazdy

1. Štart skúšky

- 1.1. Technický delegát oznámi hlavnému rozhodcovi, ako náhle je trať pripravená. Hlavný rozhodca potom povolí štart skúšky.
- 1.2. Ak raz skúška odštartovala, iba hlavný rozhodca po konzultácii so staviteľom trati a Technickým delegátom, ak je prítomný, môže rozhodnúť, že v meraní trate sa stala významná chyba. Toto môže byť rozhodnuté najneskôr po treťom súťažiacom, ktorý dokončil trať bez neposlušnosti alebo iného prerušenia, za predpokladu, že títo traja súťažiaci odštartovali ich skúšku pred uplynutím 45 – sekundového odpočítavania a predtým, ako odštartoval ďalší súťažiaci. v tomto prípade, rozhodcovský zbor má možnosť upraviť povolený čas. Ak sa povolený čas predĺži, bodové hodnotenie súťažiacich, ktorí prešli trať predtým, ako sa čas zmenil, bude adekvátne upravené, ak je to potrebné. Ak sa povolený čas skráti, toto sa môže upraviť len do takej miery, aby žiaden súťažiaci, ktorí dokončil svoju jazdu, nedostal trestné body kvôli zmene povoleného času.
- 1.3. Ak je povolený čas predĺžený, nesmie nikdy prekročiť čas s ohľadom na maximálnu povolenú dĺžku trate.

2. Penalizácie

- 2.1. Ak súťažiaci vojdú do arény, ale neodštartujú prejdením cez štartovaciu čiaru do 45 sekúnd od štartovacieho signálu, meranie času začne.
- 2.2. Ak súťažiaci nevojde do arény, keď je trať pripravená, hlavný rozhodca zazvoní na znamenie povoleného štartu pre súťažiaceho. Ak súťažiaci nevojde do arény do 45 sekúnd od prvého zvonenia, hlavný rozhodca zazvoní znovu a súťažiaci bude vylúčený.
- 2.3. Súťažiaci, ktorí prejdú cez prekážku predtým, ako sa odzvoní na štart, budú potrestaní 10 trestnými bodmi a musia odštartovať znovu.
- 2.4. Štartová a cieľová čiaru sú voľné pre prejazd od momentu, ako súťažiaci prejde cez štartovú čiaru pokiaľ neprejde cez poslednú prekážku.
- 2.5. Zhodenie jednej alebo oboch loptičiek jednoduchej prekážky a zhodenie loptičky alebo prvku kombinovanej prekážky bude potrestané tromi trestnými bodmi za každý prípad.
- 2.6. Zhodenie loptičky alebo loptičiek na A alebo B na vodnej prekážke alebo mostíku bude potrestané tromi trestnými bodmi za každý pár kužeľov.
- 2.7. Spolujazdci musia zostať sedieť na svojich miestach medzi štartovou a cieľovou čiarou. Nesmú naznačovať trasu alebo rozprávať, pokiaľ nezosadnú z koča. Pre trestné body, vid' Článok 981.
- 2.8. Po poslednej prekážke musí súťažiaci prejsť cez cieľovú čiaru s červenou vlajkou na pravej strane a bielou vlajkou na ľavej strane.
- 2.9. Súťažiaci môže prejsť cez prvky otvorenej kombinovanej prekážky zatiaľ čo prechádza medzi prekážkami bez získania trestných bodov. Ak, v tomto prípade, je časť prekážky zhodená, vid' Článok 981.
- 2.10. Prevrátenie koča znamená vylúčenie.

3. Omyly na trati

- 3.1. Súťažiacemu sa uznáva, že prešiel cez prekážku, keď celý záprah prešiel medzi značkami.



- 3.2. Ak sa súťažiaci pokúsi prejsť cez prekážku v nesprávnom poradí alebo smere, hlavný rozhodca musí počkať, kým záprah kompletne neprejde cez nesprávnu prekážku predtým, ako zazvoní. Súťažiaci je potom vylúčený.
- 3.3. Ak súťažiaci zhodí alebo uvoľní časť prekážky, ktorou už prešiel, dostane tri trestné body.
- 3.4. Ak je zhodená alebo uvoľnená nejaká časť prekážky predtým, ako je ňou prechádzané, hlavný rozhodca zazvoní a zastaví meranie času, kým sa prekážka opraví. Súťažiaci dostane tri trestné body a 10 sekúnd pridaných k jeho času. Rozhodca zazvoní, aby naznačil súťažiacemu, že trať je pripravená a meranie času sa spustí, keď súťažiaci príde k nasledujúcej prekážke, aby pokračoval vo svojej jazde.
- 3.5. Ak hlavný rozhodca zapíska alebo zazvoní, keď je súťažiaci na trati, súťažiaci musí okamžite zastaviť. Ak súťažiaci nezastaví, hlavný rozhodca zapíska/zazvoní znovu. Ak súťažiaci pokračuje bez zastavenia, bude vylúčený. Spolujazdec môže súťažiaceho upozorniť, že bolo pískané/zvonené.
- 3.6. Ak zbor rozhodcov váha, či bola prekážka správne prejdená, súťažiacemu musí byť povolené dokončiť trať. Zbor rozhodcov sa potom môže rozhodnúť.

4. Opravenie prekážky

- 4.1. Ak súťažiaci zhodí nejakú časť prekážky kvôli neposlušnosti alebo odmietnutiu, zazvoní sa a zastaví sa meranie času, aby sa prekážka opravila a k času súťažiaceho bude pridaných desať sekúnd, spolu s trestnými bodmi za neposlušnosť (ale nie za zhodenie prvku počas neposlušnosti).
- 4.2. Keď je prekážka opravená, znovu sa zazvoní a súťažiaci musí opäť prejsť celou prekážkou a pokračovať vo svojej trase. Časomiera sa spustí, keď súťažiaci dosiahne opravenú prekážku. Trestom za začatie pred zazvonením je vylúčenie.
- 4.3. Ak súťažiaci zhodí časť kombinovanej prekážky predtým, než týmto prvkom prejde, alebo ak nechcane vyjde z prekážky a zhodí pritom nejaký prvok, zazvoní zvon, zastaví sa časomiera, kým sa prekážka opraví a k celkovému času sa pridá 10 sekúnd. Bude potrestaný za neposlušnosť, ale nie za zhodenie prvkov počas neposlušnosti.

5. Poškodenie postroja

- 5.1. Ak kedykoľvek po štarte má súťažiaci odpojené oje, ojky, oprate, pobočný remeň, ojové remene alebo reťaze, alebo ak dá kôň nohu cez oje, pobočný remeň, ojky alebo vodiace tyče, hlavný rozhodca musí zazvoniť a zastaviť časomieru. Súťažiaci musí nechať zosadnúť spolujazdca/spolujazdcov, aby napravil problém a bude penalizovaný za zosadnutie spolujazdca. Potom, ako sa situácia vyrieši a spolujazdec nasadne, hlavný rozhodca zazvoní a znovu spustí časomieru.

6. Zosadnutie jazdcov a spolujazdcov

- 6.1. Zakaždým, keď jazdec zosadne, dostane 20 trestných bodov.
- 6.2. Súťažiaci dostanú trestné body zakaždým, keď jeden alebo obaja spolujazdci zosadnú. Päť trestných bodov za prvý prípad, 10 trestných bodov za druhý prípad. za tretí prípad je súťažiaci vylúčený.
- 6.3. Spolujazdci musia byť na koči, keď prechádza cez každú prekážku. Trestné body za zosadnutie spolujazdca / spolujazdcov, aby pomohli vedením koňa cez prekážku za opraty pri uzdení, pričom kôň je stále zapriahnutý do koča, vid' trestné body za vedenie a zosadnutie v Článku 981. Spolujazdec musí byť na nastúpiť späť do kočai pred ďalšou prekážkou.



7. Neposlušnosť

7.1. Za neposlušnosť sa považuje:

- Ak sa súťažiaci pokúsi prejsť cez prekážku a jeho kôň sa v poslednom momente prekážke vyhne bez toho, aby do časti prekážky vrazil.
- Kone utekajú preč, alebo ak podľa hlavného rozhodcu, súťažiaci stratil efektívnu kontrolu.
- Celý záprah úplne zastaví, s cúvaním alebo bez cúvania, kdekoľvek na trati, pred prekážkou alebo v prekážke, alebo kombinovanej prekážke, s alebo bez zhodenia akéhokoľvek prvku.
- Neprejdienie cez prekážku s celým záprahom, nechcený výjazd zo kombinovanej prekážky, krúženie v kombinovanej prekážke alebo cúvanie súťažiacim medzi štartovou a cieľovou čiarou.

7.2. Neposlušnosť bude viesť k získaniu 5 trestných bodov za prvý, 10 trestných bodov za druhý a vylúčenie za tretí prípad.

7.3. Ak je odmietnutá poslušnosť v jednoduchej prekážke, alebo celý záprah neprešiel cez značky, súťažiaci musí prekážkou znovu prejsť. Zazvoní sa len v prípade, ak časť prekážky bola zhodená (viď Článok 975.4).

7.4. Ak je odmietnutá poslušnosť v kombinovanej prekážke bez zhodenia nejakej časti prekážky, súťažiaci musí pokračovať vo svojej jazde a je penalizovaný za neposlušnosť (viď vyššie).

7.5. V prípade, ak je neposlušnosť spojená so zhodením prvku (napríklad únik v C a zhodenie loptičky), rozhodca zazvoní, **pretek** sa preruší, meranie času sa zastaví a prekážka sa opraví. Hlavný rozhodca zazvoní znova, súťažiaci musí začať v písmene a kombinovanej prekážky a čas sa spustí, keď nos koňa prejde cez bránku A. Za opravu prekážky je jeden krát pridaných 10 sekúnd.

7.6. Ak má súťažiaci neposlušnosť na nejakej prekážke a zhodí ktorúkoľvek časť tejto prekážky, dostane len trestné body za neposlušnosť a pridaných 10 sekúnd za opravu prekážky.

8. Odmietnutie

8.1. za odmietnutie koňa sa považuje, ak kôň kedykoľvek a z akéhokoľvek dôvodu odmietne ísť dopredu (s cúvaním alebo bez cúvania), otočí sa, vzpína sa. Toto bude penalizované rovnako ako neposlušnosť (viď Článok 975.7).

9. Meranie času

9.1. Každému súťažiacemu sa bude merať čas stopkami alebo elektronickou časomierou, od momentu, keď nos vedúceho koňa pretne štartovú čiaru, až do momentu, kedy nos vedúceho koňa pretne cieľovú čiaru, ale trestné body sú udeľované pokiaľ celý záprah neprejde cieľovou čiarou.

9.2. Elektronická časomiera musí byť použitá na Majstrovstvách a CAIO. Vždy, keď je to možné, mal by byť digitálny displej viditeľný pre súťažiacich.

9.3. Čas sa musí zaznamenať na stotiny sekundy.

9.4. Časový limit je dvojnásobok povoleného času. Prekročenie časového limitu bude viesť k vylúčeniu.

9.5. Povolený čas je vypočítaný na základe následných rýchlostí v metroch za minútu (s výnimkou pre Skúšku na čas, Článok 978 a pre Deti a Para – jazdecké záprahy):

Katégoria (kone)	Trat'	Katégoria (pony)	Trat'
------------------	-------	------------------	-------



Štvorzáprah	240	Štvorzáprah	240
Dvojjzáprah	250	Dvojjzáprah	250
Jednozáprah	250	Jednozáprah	260

9.6. Trest za prekročenie povoleného času: všetok čas nad povolený čas v stotinách sekundy, vynásobený 0,5. Trestné body budú vypočítané na dve desatinné miesta.

Článok 976 Súťaž na body

1. Definícia:

1.1. Súťaž na body je skúška, ktorá sa jazdí na trestné body a povolený čas.

2. Hodnotenie:

2.1. Podľa trestných bodov a času. Ak je to povolené v rozpise, v prípade rovnosti bodov môže byť pre určenie prvého miesta rozjazd.

Článok 977 Rozjazda

1. Definícia:

1.1. Rozjazda sa môže organizovať iba pri skúškach na body, a to výhradne kvôli určaniu hodnotenia Prekážkovej jazdy.

2. Hodnotenie

2.1. v prípade rovnosti bodov na prvom mieste sa môže zorganizovať rozjazd ako skúška na čas podľa ustanovenia v rozpise, buď na rovnakej trati alebo na skrátenej trati (najviac o 50% kratšia).

2.2. Šírka medzi kuželmi sa môže zmenšiť o najviac 10 cm, na základe rozhodnutia hlavného rozhodcu v spolupráci s technickým delegátom a staviteľom trati.

2.3. Ak v rozpise nie je ustanovenie pre rozjazd, súťažiaci s rovnakým počtom trestných bodov na ktoromkoľvek mieste budú umiestení podľa času dosiahnutého v prvom kole. v prípade rovnosti bodov a času sa súťažiaci umiestnia na rovnakom mieste.

3. Zložené prekážky

3.1. v rozjazdoch nie sú povolené kombinované prekážky.

4. Poradie štartujúcich

4.1. Poradie štartujúcich v rozjazde bude rovnaké ako v prvom kole.

Článok 978 Súťaž na čas

1. Definícia:

1.1. v súťaži na čas, všetky trestné body (zhodenia, prekročenie času, neposlušnosť, atď.) sú prepočítané na trestné sekundy.

2. Prekážky



2.1. Pravidlá týkajúce sa počtu, typu a rozmerov prekážok a dĺžky trate musia byť rovnaké ako pre súťaž na body.

3. Rýchlosť

Kone		Pony	
Kategória	Trat'	Kategória	Trat'
Štvorzáprah	240 m/min	Štvorzáprah	240 m/min
Dvojjzáprah	250 m/min	Dvojjzáprah	250 m/min
Jednozáprah	250 m/min	Jednozáprah	260 m/min

4. Hodnotenie

4.1. Hodnotenie bude určené pridaním trestných sekúnd k času súťažiacich potrebnému na dokončenie trate.

V prípade rovnosti bodov na prvom mieste, výsledok môže byť určený buď podľa najnižšieho počtu získaných trestných sekúnd, alebo podľa rozjazdu, na základe ustanovenia rozpisu, buď na tej istej trati, alebo na skrátenej trati.

Článok 979 Dvojfázová skúška

1. Popis

- 1.1. Táto skúška pozostáva z dvoch fáz jazdených bez prerušenia, obe v rovnakej alebo rôznej rýchlosti, cieľová čiara prvej fázy je štartovou čiarou pre druhú fázu.
- 1.2. Dvojfázová skúška, jazdená podľa nasledovných pravidiel, sa môže jazdiť na všetkých súťažiach Prekážkových jász.

2. Podmienky skúšky

- 2.1. Prvá fáza sa jazdí podľa pravidiel pre skúšku na body s povoleným časom a druhá fáza sa jazdí podľa pravidiel pre skúšku na čas.
- 2.2. Trestné body za obe fázy sú uvedené v Článku 981.

3. Prekážky

- 3.1. Prvá fáza je trat' so 14 až 16 prekážkami, s najviac dvomi kombinovanými prekážkami. Druhá fáza sa jazdí cez 7 až 9 prekážok (spolu nesmie prekročiť 23 prekážok). Zložené prekážky sa v druhej fáze nesmú použiť.
- 3.2. Šírka prekážok: vid' Článok 974.

4. Penalizácie

- 4.1. Súťažiaci, ktorí dostali trestné body v prvej fáze, sú zastavení zazvonením zvonu potom, ako prešli poslednú prekážku, alebo keď prekročili povolený čas po prejdení cieľovou čiarou prvej fázy. Ak je zazvonené, po prejdení cieľovej čiary musia zastaviť.
- 4.2. Súťažiaci, ktorí nedostali v prvej fáze trestné body a neprekročili povolený čas, pokračujú v skúške, ktorá končí po prekročení druhej cieľovej čiary.
- 4.3. Druhá fáza sa jazdí ako skúška na čas.



5. Hodnotenie

- 5.1. Súťažiaci sú umiestnení nasledovne: súťažiaci, ktorí dokončili druhú fázu: celkový čas v druhej fáze spolu so získanými trestnými bodmi prepočítanými na sekundy;
- 5.2. Nasledovaní súťažiacimi, ktorí dokončili iba prvú fázu: podľa trestných bodov a času v prvej fáze.
- 5.3. v prípade rovnosti na prvom mieste, rozjazd na čas so šiestimi prekážkami z prvej a/alebo druhej fázy sa môže uskutočniť na základe podmienok v rozpise.
- 5.4. Súťažiaci zastavení po prvej fáze sa môžu umiestniť len za súťažiacich, ktorý sa zúčastnili oboch fáz.

Článok 980 Súťaž s víťazným kolom

1. Popis

- 1.1. Táto súťaž pozostáva z dvoch častí s rôznymi hodnoteniami. Prvá časť sa môže použiť na všetkých kombinovaných súťažiach.

2. Podmienky súťaže

- 2.1. Prvá časť sa jazdí podľa pravidiel pre súťaž na body s povoleným časom a druhá časť sa jazdí podľa pravidiel súťaže na čas.

3. Prekážky

- 3.1. Prvá časť je normálna trať ako je uvedené v pravidlách.
- 3.2. Druhá časť môže byť kratšia, ale nie o viac ako 50%.
- 3.3. Trať pre druhú časť (víťazné kolo) môže byť v inom čase (alebo dni) a na inom mieste a môže mať úplne nový dizajn.
- 3.4. Víťazné kolo sa nepovažuje za rozjazdu.

4. Súťažiaci

- 4.1. Počet súťažiacich štartujúcich vo víťaznom kole je stanovený v rozpise.
- 4.2. Poradie štartujúcich vo víťaznom kole je také isté, ako v prvom kole.

5. Penalizácie

- 5.1. Možnosť 1: súťažiaci si prenású trestné body z prvého kola ako trestné sekundy do víťazného kola.
- 5.2. Možnosť 2: Súťažiaci začnú víťazné kolo od nuly.

6. Hodnotenie

- 6.1. Možnosť 1: súťažiaci sú umiestnení podľa ich celkového času. Toto je čas za prejdienie trate plus trestné sekundy za zhodenia atď. a za prekročenie času vo víťaznom kole. Trestné body z prvého kola prepočítané na trestné sekundy budú potom pripočítané k výsledku z víťazného kola a všetko spolu tvorí celkový čas.
- 6.2. Možnosť 2: súťažiaci sú umiestnení podľa ich zajazdeného času plus trestné sekundy za zhodenia atď. a prekročenie času vo víťaznom kole.
- 6.3. v prípade nerozhodného výsledku bude udelené rovnaké umiestnenia.

**Článok 981 Zhrnutie penalizácií v Prekážkových jazdách**

1. Súťažiaci v Prekážkovej jazde podliehajú nasledovnej penalizácii:

Popis	Článok	Súťaž na body	Súťaž na čas
Jazdec vojde do arény bez klobúka, saka, rukavíc alebo zástery.	928.1	5 trestných bodov	5 sekúnd
Spolujazdec vojde do arény bez saka, klobúka alebo rukavíc.	928.1.3	5 trestných bodov	5 sekúnd
Jazda bez biča v súťaži.	928.4.2	10 trestných bodov	10 sekúnd
Pustenie alebo odloženie biča.	928.4.3	10 trestných bodov	10 sekúnd
Bez zádržného remeňa, ak koč nemá brzdy.	937.1.1	Vylúčenie	Vylúčenie
Jednozáprah bez zádržného remeňa.	940.1.14 937.1.1 940.1.13	Vylúčenie	Vylúčenie
Ak spolujazdec zaobchádza s opratami, brzdami alebo použije bič predtým, ako súťažiaci prejde cez cieľovú čiaru.	943.2.6 943.2.5	20 trestných bodov	20 sekúnd
Osoba pripútaná ku koču.	943.2.6 943.2.7	Vylúčenie	Vylúčenie
Ak spolujazdec hovorí alebo akokoľvek naznačuje jazdceovi trasu.	975.2	10 trestných bodov	10 sekúnd
Nepovolená cudzia pomoc.	945.2	Vylúčenie	Vylúčenie
Neodštartovanie do 45 sekúnd od zazvonenia.	975.1.2 975.2.1	Začne meranie času.	Začne meranie času.
Odštartovanie a prejdenie prekážkou predtým, ako zazvoní zvon.	975.2.3	10 trestných bodov a opakovaný štart.	10 sekúnd a opakovaný štart
Neprejdenie štartovej alebo cieľovej čiary.	975.2 981.1	Vylúčenie	Vylúčenie
Za zhodenie jednej alebo dvoch loptičiek na jednej jednoduchej prekážke.	975.2.5	3 trestné body	3 sekundy
Za zhodenie prvku kombinovanej prekážky.	975.2	3 trestné body	3 sekundy
Za zhodenie akejkoľvek časti prekážky potom, ako už bola prejdená.	975.3.3	3 trestné body	3 sekundy
Prevrátenie koča.	975.2.10	Vylúčenie	Vylúčenie
Ak sa zhodí nejaká časť prekážky predtým, ako je prejdená, zazvoní sa, aby sa prekážka opravila.	975.3.4	3 trestné body a pridanie 10 sekúnd	3 sekundy a pridanie 10 sekúnd
Prejdenie prekážky mimo poradia.	975.3.2	Vylúčenie	Vylúčenie
Nezastavenie po druhom zazvonení	975.3.5	Vylúčenie	Vylúčenie



Pravidlá záprahových súťaží

Zapríčinenie opravy prekážky alebo časti kombinovanej prekážky.	975.4.1	3 trestné body a pridanie 10 sekúnd	3 sekundy a pridanie 10 sekúnd
Začatie pred zazvonením po opravení prekážky.	975.4.2	Vylúčenie	Vylúčenie
Zosadnutie jazdca.	975.6.1	20 trestných bodov	20 sekúnd
Zosadnutie spolujazdca / spolujazdcov.	975.6.2	5 trestných bodov	5 sekúnd
Prvý prípad		10 trestných bodov	10 sekúnd
Druhý prípad		Vylúčenie	Vylúčenie
Tretí prípad			
Spolujazdec vedie koňa cez prekážku.	975.6.3	25 trestných bodov	25 sekúnd
Neposlušnosť:			
Prvý prípad	975.7.2	5 trestných bodov	
Druhý prípad		10 trestných bodov	
Tretí prípad		Vylúčenie	Vylúčenie
Za prekročenie povoleného času	975.9.6	Prekročený čas vynásobený 0.5	Prekročený čas vynásobený 0.5
Prekročenie časového limitu.	975.9.4	Vylúčenie	Vylúčenie
Spolujazdec sa postaví medzi štartovou a cieľovou líniou.	975.2.7 981.1	5 trestných bodov	5 sekúnd



KAPITOLA XIV - FUNKCIONÁRI

Článok 982 Výdavky

1. Organizačný výbor je zodpovedný za cestovné, stravné a ubytovacie náklady pre rozhodcovský zbor, ~~odvolaciu komisiu~~, veterinárnu komisiu alebo FEI veterinárneho delegáta, technického delegáta, FEI hlavného komisára ~~záprahov~~, a staviteľa trate a FEI Para klasifikátora (iba pri Para záprahových súťažiach) (viď článok 131 Všeobecné predpisy).
2. FEI funkcionárom menovaným v článku 982.1 musia byť na súťažiach ponúknuté denné príspevky (odporúčaná minimálna suma sto (100) eur na deň). Pre FEI veterinárnu komisiu/delegáta, viď FEI Veterinárne predpisy.

NÚ: Na národných súťažiach je funkcionárom vyplácané denné ošatné a ostatné náhrady v zmysle smerníc SJF.

Článok 983 Doprava počas súťaže

1. Ak si to situácia vyžaduje, organizačný výbor musí zabezpečiť dopravu pre hlavného rozhodcu a členov rozhodcovského zboru, ~~odvolaciu komisiu~~, veterinárnu komisiu, technického delegáta, a staviteľa trate a FEI Para klasifikátora (iba pri Para záprahových súťažiach).

Článok 984 Konflikt záujmov

1. FEI funkcionári nesmú vykonávať funkciu na FEI súťaži a na tiež súťažiť na FEI súťažiach v tej istej kategórii, na tom istom kontinente v tom istom kalendárnom roku.
2. Nikto nesmie byť funkcionárom na súťaži, ak by jeho povinnosti zahrnovali konflikt záujmov.
3. Nasledovné osoby nesmú byť členmi rozhodcovského zboru ~~alebo odvolacej komisie~~ alebo funkcionárom na súťaži:
 - 3.1. Súťažiaci a majitelia koní zúčastňujúcich sa na súťaži:
 - 3.2. Vedúci výprav, funkcionári družstiev, pravidelní tréneri, zamestnávateľia a zamestnanci súťažiacich. Poznámka: pravidelní tréneri znamená tréningovanie koňa/ súťažiaceho viac ako tri dni v období šiestich mesiacov pred súťažou, alebo akýkoľvek tréning počas obdobia troch mesiacov pred súťažou.
 - 3.3. Blízky príbuzní majiteľov, súťažiacich, vedúcich výprav alebo funkcionárov družstiev.
 - 3.4. Osoba, ktorá má finančný alebo osobný záujem na účasti koňa alebo súťažiaceho na súťaži.
 - 3.5. Osoba, ktorá vystupuje ako vedúci výpravy národného tímu v tej istej kategórii v aktuálnom roku. NÚ: Neplatí pre národné preteky.

Článok 985 Hodnotenie podľa hviezd FEI funkcionárov záprahov:

- FEI úroveň 4 – predtým FEI medzinárodný funkcionár,
- FEI úroveň 3 – predtým FEI medzinárodný,
- FEI úroveň 2 – predtým FEI kandidát.



Článok 986 Rozhodcovia

1. Na všetkých medzinárodných súťažiach musia byť aspoň traja ale nie viac ako piati rozhodcovia pre každú kategóriu. Spolu tvoria na súťaži rozhodcovský zbor.

Článok 987 Zostavenie rozhodcovského zboru

1. Rozhodcovský zbor – minimálne požiadavky.

Kategória	Rozhodcovia	Hlavný rozhodca	Zahraničný rozhodca	Rozhodcovský zbor
Majstrovstvá (menovaní FEI)	5	Úroveň 4	Úroveň 4	Jeden úroveň 4 a dvaja úroveň 3 alebo vyššie
CAIO	5	Úroveň 4	Úroveň 3 alebo vyššie (schválené FEI)	Dvaja úroveň 3 alebo vyššie
CAI 3*	5	Úroveň 3 alebo vyššie	Úroveň 3 alebo vyššie	Jeden úroveň 3 a Dvaja úroveň 2 alebo vyššie
CAI 2*	Min 3 ¹	Úroveň 3 alebo vyššie	Úroveň 2 alebo vyššie	Jeden úroveň Národný senior alebo vyššie
CAI 1*	Min 2	Úroveň 2 alebo vyššie	N/A	Jeden úroveň Národný senior alebo vyššie

- 1.1. Rozhodcovský zbor je menovaný organizačným výborom, s výnimkou Majstrovstiev, kde FEI menuje rozhodcovský zbor. Organizačný výbor môže poslať navrhovaný zoznam na posúdenie FEI v čase podpisu hosťiteľskej dohody.

NÚ: Na Majstrovstvá republiky určuje zloženie rozhodcovského zboru rozhodcovská komisia SJF na základe návrhu organizátora.

- 1.2. Úroveň rozhodcu Národný senior je definovaná ako rozhodca s aspoň piatimi rokmi praxe v najvyššej národnej triede.
- 1.3. Na CAI1*, rozhodca s kvalifikáciou technického delegáta môže navyše prevziať povinnosti technického delegáta na tej istej súťaži (viď Článok 987 pre minimálnu kvalifikáciu technického delegáta).
- 1.4. ~~Pre Majstrovstvá bude FEI menovať náhradného rozhodcu. Bude mať tie isté právomoci ako členovia rozhodcovského zboru a budú mu udelené tie isté práva a privilégia. Nebude sa však podieľať na riešení námietok a protestov.~~

¹ Ak je rozhodcovský zbor zostavený zo 4 alebo 5 rozhodcov, aspoň 3 z nich musia byť FEI rozhodcovia



Kategórie	Počet rozhodcov	Hlavný rozhodca	Členovia zboru rozhodcov
CAN 2* a 3* Možnosť 1	5	Úroveň Národný a vyššie	Jeden úroveň Národný a traja úroveň Rozhodca a vyššie
CAN 2* a 3* Možnosť 2	3	Úroveň Národný a vyššie	Dvaja úroveň Rozhodca a vyššie
CAN 1*	3	Úroveň Národný a vyššie	Dvaja úroveň Rozhodca a vyššie
Hobby súťaže		Rozhoduje min. jeden Rozhodca Dozor na pracovisku – osoba s platnou licenciou jazdca –A SJF.	

2. Para

jazdecké záprahy

2.1. Jeden člen z rozhodcovského zboru musí mať kvalifikáciu rozhodcu pre para – jazdecké záprahy.

3. Povinnosti rozhodcovského zboru

3.1. Povinnosti a zodpovednosti rozhodcovského zboru sú uvedené vo Všeobecných predpisoch.

3.2. Každý člen rozhodcovského zboru má právo a povinnosť vylúčiť alebo diskvalifikovať koňa ktorý, podľa jeho názoru, kríva alebo je nespôsobilý pokračovať v skúške podľa článku 903.

3.3. Hlavný rozhodca je zodpovedný za vedenie a kontrolu celej súťaže, v spolupráci s technickým delegátom.

3.4. Hlavný rozhodca bude mať celkovú kontrolu nad povinnosťami a zodpovednosťami rozhodcovského zboru počas súťaže.

3.5. Všetci rozhodcovia rozhodcovského zboru budú rozhodovať Drezúru. v princípe by rozhodcovský zbor nemal rozhodovať viac ako 45 drezúrnych úloh za deň; avšak tento počet môže byť za výnimočných okolností zvýšený, na základe uváženia hlavného rozhodcu.

3.6. Hlavný rozhodca je zodpovedný za kontrolu a uverejnenie výsledkov skúšok a celej súťaže.

Článok 988 Technický delegát

1. Menovanie

1.1. Technický delegát musí byť vybraný podľa nasledovnej úrovne:



Katéria	Technický delegát
Maistrostvá (vymenovaný FEI)	Úroveň 4 (musí byť zahraničný)
CAIO	Úroveň 3 alebo vyššie (musí byť zahraničný)
CAI 3*	Úroveň 3 alebo vyššie
CAI 2*	Úroveň 2 alebo vyššie
CAI 1*	Úroveň Národný Senior

2. Výber

- 2.1. Na Majstrovstvách, FEI záprahová komisia vymenuje zahraničného technického delegáta, vybraného zo zoznamu technických delegátov s úrovňou 4. Organizačný výbor môže poslať návrh na posúdenie FEI v čase podpisu hosťiteľskej dohody.
- 2.2. Na CAIO súťažiach musí byť technický delegát zo zahraničia.

3. Povinnosti a zodpovednosti

- 3.1. Na Majstrovstvách a CAIO súťažiach sa od technického delegáta vyžaduje schvaľovanie všetkých administratívnych opatrení od momentu, ako je vymenovaný, až do konca súťaže.
- 3.2. Presvedčí sa, že ustajnenie a krmivo pre kone, ubytovanie a stravovanie pre súťažiacich a spolujazdcov a tréningové arény a opravoviská sú adekvátne a vhodné vo všetkých ohľadoch.
- 3.3. Inšpekcia arén a tratí, aby sa zaistilo, že technické zariadenia, požiadavky a organizácia sú v súlade s FEI Pravidlami záprahov a s nimi spojenými predpismi.
- 3.4. Zabezpečí, že trate a prekážky sú férové a bezpečné, a že znalosť miestnych podmienok nezvýhodní súťažiacich z hosťujúcej krajiny.
- 3.5. Inštruuje organizačný výbor a staviteľa trate, aby spravili zmeny, ktoré považuje za nevyhnutné.
- 3.6. Zaistí, že časomerači, pozorovatelia zo zeme, prekážkoví rozhodcovia a zapisovatelia boli správne inštruovaní vo svojich povinnostiach, vrátane použitia a odčítania z časomier a stopiek.
- 3.7. Nahlásí hlavnému rozhodcovi, že príslušná trať je pripravená na začatie skúšky.
- 3.8. Pokračuje v dozeraní na technický priebeh súťaže, vrátane predávania údajov zapisovateľom, potom ako hlavný rozhodca prevzal kontrolu nad súťažou.



4. Konflikt záujmov

4.1. Vid' Článok 158 Všeobecných predpisov a Článok 984 týchto Pravidiel záprahov.

Článok 989 Staviteľ tratí

1. Menovanie

1.1. Staviteľ trate musí byť vybraný podľa nasledovnej úrovne:

Kategória	Staviteľ trate
Maistrovstvá (vymenovaný FEI)	Úroveň 4
CAIO	Úroveň 4
CAI 3*	Úroveň 3 alebo vyššie
CAI 2*	Úroveň 2 alebo vyššie
CAI 1*	Úroveň 2 alebo vyššie

NÚ: Staviteľ tratí na národných pretekoch

Kategória	Staviteľ tratí
CAN 1* - 3*	Úroveň Staviteľ alebo vyššie
Majstrovstvá republiky	Úroveň Národný alebo vyššie

2. Výber

- 2.1. Na Majstrovstvách, staviteľ trate musí byť vybraný zo zoznamu staviteľov tratí s úrovňou 4 a je menovaný FEI. Organizačný výbor môže poslať návrh na posúdenie FEI v čase podpisu hosťiteľskej dohody.
- 2.2. Staviteľ trate môže byť ten istý pre všetky skúšky, alebo môže byť iný staviteľ pre každú skúšku.
- 2.3. Meno alebo mená staviteľov trate musia byť uverejnené v rozpise súťaže.
- 2.4. Iba staviteľ trate a jeho kolektív môže zmeniť alebo pracovať na akejkoľvek časti drežúrneho obdĺžnika, trate Maratónu a Prekážkovej jazdy. Manipulácia s obdĺžnikom alebo traťou súťažiacim, alebo osobou s ním spojenou, bude viesť k diskvalifikácii súťažiaceho.

3. Povinnosti

- 3.1. Staviteľ trate je zodpovedný, pod dohľadom technického delegáta, za:
 - a) navrhnutie a zmeranie drežúrneho obdĺžnika
 - b) navrhnutie a zmeranie trate a za postavenie prekážok v Maratóne
 - c) návrh, naplánovanie a zmeranie trate pre Prekážkovú jazdu
- 3.2. Hlavný rozhodca môže nariadiť štart skúšky, iba keď mu technický delegát nahlási, že príslušná trať je pripravená.



4. Konflikt záujmov

4.1. Vid' Článok 158 Všeobecných predpisov a Článok 984 týchto Pravidiel záprahov.

Článok 990 Hlavný komisár

1. Menovanie

- 1.1. Na všetkých Majstrovstvách FEI vymenuje hlavného komisára pre záprahy, vybraného zo zoznamu FEI komisárov, ktorí sú z inej krajiny, ako je krajina usporadúvajúca Majstrovstvá. Organizačný výbor môže poslať návrh na posúdenie FEI v čase podpisu hosťiteľskej dohody.
- 1.2. Na všetkých ostatných medzinárodných súťažiach, organizačný výbor musí vymenovať FEI hlavného komisára, vybraného zo zoznamu FEI komisárov.
- 1.3. Hlavný komisár musí byť vybraný podľa nasledovnej úrovne:

Kategória	Hlavný komisár
Majstrovstvá menované FEI	Level 3
CAIO	Level 3
CAI 3*	Level 2 alebo vyššie
CAI 2*	Level 2 alebo vyššie alebo Level 1 po schválení FEI
CAI 1*	Level 2 alebo vyššie alebo Level 1 po schválení FEI

1.4. Komisári:

Podľa rozsahu (celkový počet súťažiacich na súťaži) a typu súťaže, dostatočný počet komisárov musí byť menovaný organizačným výborom po konzultácii s hlavným komisárom.

Všetci asistujúci komisári na medzinárodných súťažiach by mali byť aspoň úrovne 1. Ak toto nie dodržané, hlavný komisár ich musí formálne inštruovať v ich konkrétnej zodpovednosti.

2. Povinnosti

2.1. Komisár pre záprahy je zodpovedný za:

- a) Kontrolu a meranie všetkých kočov po Drezúre a Prekážkovej jazde. Na štarte sekcie B Maratónu a ak je to nevyhnutné, na konci sekcie B.
- b) Kontrolu zubadla každého koňa po Drezúre a Prekážkovej jazde a pred a po Maratóne. Neakceptovateľné zubadlá musia byť nahlásené hlavnému rozhodcovi.
- c) Kontrolu dodržiavania pravidiel reklamy súťažiacimi.
- d) Nahlásenie akéhokoľvek porušenia pravidiel týkajúcich kočov, lúčov, kolies, strojov, zubadiel alebo reklamy hlavnému rozhodcovi.
- e) Ďalšie povinnosti, ako je uvedené vo Všeobecných predpisoch **a v manuáli stewardov pre záprahy**.

2.2. Komisári alebo akíkoľvek iní funkcionári musia nahlásiť hlavnému rozhodcovi každý incident hrubého zaobchádzania s koňmi, ako náhle je to možné.

2.3. Hlavný komisár pre záprahy musí byť jasne identifikovateľný počas celej súťaže.

3. Konflikt záujmov

3.1. Vid' **Príloha H Článok 158** Všeobecných predpisov a Článok 984 týchto Pravidiel záprahov.



Článok 991 Odvolacia komisia

Zloženie

~~Odvolacia komisia sa skladá z predsedu a najmenej dvoch členov, musí byť menovaná pre všetky Majstrovstvá. Pre CAI3* súťaže môže odvolacia komisia na základe rozhodnutia organizátora pozostávať len z predsedu. Pre CAI1*, CAI2*, CAI3* a CAIO súťaže je vymenovanie odvolacej komisie nepovinné. Vyššie uvedené by malo byť v súlade so Všeobecnými predpismi.~~

~~Na Majstrovstvách a CAIO súťažiach musí byť predseda alebo jeden člen zo zahraničia.~~

~~Veterinárny delegát musí byť k dispozícii ako poradný orgán pre všetky prípady zahŕňajúce veterinárne záležitosti vrátane údajnej hrubosti na koni.~~

2. Menovanie

~~2.1. Majstrovstvá sveta na Svetových jazdeckých hrách. Úrad FEI vymenuje predsedu a členov odvolacej komisie. Na všetkých ostatných Majstrovstvách, FEI komisia pre záprahy vymenuje predsedu. Organizačný výbor vymenuje ostatných členov.~~

~~2.2. Všetky ostatné majstrovstvá a medzinárodné súťaže. Organizačný výbor vymenuje členov so súhlasom národnej federácie.~~

3. Kvalifikácie

~~3.1. Predseda a členovia odvolacej komisie musia byť technicky kvalifikovaní a musia byť vybraní v súlade so Všeobecnými predpismi, z nasledujúcich radov:~~

~~3.2. Z členov FEI Komisie pre záprahy~~

~~3.3. Z osôb na ktoromkoľvek zozname FEI funkcionárov, aktívnych rozhodcov alebo rozhodcov na penzii, hlavných komisárov, technických delegátov, staviteľov trate a veterinárov na súťaži.~~

~~3.4. Rozhodcov úrovne Národný senior.~~

~~3.5. Pre Majstrovstvá a CAIO súťaže, aspoň jeden člen musí byť alebo bol akreditovaný FEI rozhodca.~~

~~3.6. Pre CAI súťaže, mená na zozname súčasných alebo penzionovaných rozhodcov úrovne Národný senior.~~

~~3.7. Vyšší úradníci národnej federácie hostujúcej krajiny.~~

4. Schôdzky

~~4.1. Odvolania musia byť vypočuté všetkými členmi spolu. Predseda rozhodne o čase a mieste schôdzky.~~

~~4.2. Odvolacia komisia musí vypočúť obe strany prípadu v odvolaniach proti rozhodnutiam jednotlivých rozhodcov a funkcionárov a v prípadoch uvedených rozhodcovským zborom v súlade so Všeobecnými predpismi, Článok 160 a 165.~~

5. Rozhodnutia

~~5.1. Rozhodnutia odvolacej komisie sú konečné, s výnimkou prípadov, kde boli udelené finančné pokuty.~~

6. Konflikt záujmov

~~6.1. Vid' Článok 158 Všeobecných predpisov a Článok 984 týchto Pravidiel záprahov.~~

Článok 991 992 Veterinárny delegát a veterinárna komisia

1. Majstrovstvá a CAIO

1.1. Zloženie a vymenovanie veterinárnej komisie, ktorá je povinná pre Majstrovstvá a CAIO súťaže **a vymenovanie predsedu a členov**, musí byť v súlade so súčasnými Veterinárnymi predpismi kapitola V **Článok 1022**.



2. CAI

- 2.1. Organizačný výbor musí vymenovať veterinárneho delegáta ~~vybraného zo zoznamu veterinárov~~ v súlade s Veterinárnymi predpismi.

Článok ~~992~~ **993** Vedúci veterinárnych služieb/ ošetrojúci veterinár

1. Na CAI ošetrojúci veterinár menovaný organizačným výborom musí byť k dispozícii rozhodcovskému zboru, podľa podmienok odsúhlasených hlavným rozhodcom.
2. Na Majstrovstvách a CAIO musia byť vždy k dispozícii.

Článok ~~993~~ **994** Klasifikátori Para ~~jazdeckých~~ záprahov

1. Majstrovstvá

- 1.1. Aspoň ~~dvaja medzinárodní FEI klasifikátori~~ 1 hlavný klasifikátor s úrovňou 2 a 1 klasifikátor s úrovňou 1 a lebo vyššou z rôznych krajín musia byť vymenovaní FEI.

2. 2. CPEAI

- 2.1. Na medzinárodných súťažiach organizačný výbor, po konzultácii s FEI, vymenuje aspoň 1 ~~hlavného klasifikátora s úrovňou 2 a 1 klasifikátor s úrovňou 1 a lebo vyššou~~ ~~dvoch klasifikátorov z rôznych krajín, pričom jeden z nich je medzinárodný FEI klasifikátor.~~

Článok ~~994~~ **995** Rotácia funkcionárov

1. Rotácia funkcionárov: Rozhodca/technický delegát/staviteľ trate nemôže byť rozhodcom/technickým delegátom/staviteľom trate na tej istej súťaži viac ako tri po sebe nasledujúce roky bez minimálne ročnej prestávky.

NÁRODNÉ ÚPRAVY:

ČLÁNOK 995: TERÉNNÁ PREKÁŽKOVÁ JAZDA

- 995.1. Súťaž na čas (článok 978) sa hodnotí na základe času v sekundách, ktorý súťažiaci potrebujú na prekonanie trasy. Všetky trestné body sa prepočítavajú na trestné sekundy.
- 995.2. Dĺžka dráhy terénnej prekážkovej jazdy nesmie byť dlhšia ako 1 300 m. Trať môže mať max. 16 prejazdov s kuželmi (šírka prekážok 180 cm) s max. 1 kombináciou a max. 2 maratónske prekážky.
- 995.3. Súťažiacim bude oznámená dĺžka dráhy a stanovený čas, ktorý je určený podľa dĺžky dráhy a rýchlosti za minútu (článok 975). Prekročenie stanoveného času nie je penalizované. Prekročenie prípustného času znamená vylúčenie súťažiaceho.
- 995.4. Minimálna šírka koča je pre všetky kategórie 125 cm. Sú povolené kočé maratónskeho typu. Minimálna hmotnosť nie je určená, ale všetky kočé musia mať vhodnú konštrukciu.
- 995.5. Pre túto súťaž je prijateľný menej formálny úbor súťažiaceho a spolujazdca. Krátke nohavice nie sú dovolené. Bezpečnostné prilby sú povinné. Ochranné vesty sú doporučené. Rukavice a zástera nie sú povinné.
- 995.6. Spolujazdec môže počas súťaže stáť na koči napovedať jazdcovi alebo mu ukazovať



trať.

995.7. Spolujazdec sa môže zúčastniť prehliadky trate.

ČLÁNOK 996: PRAVIDLA HALOVÝCH ZÁPRAHOVÝCH SÚŤAŽÍ

996.1 Všeobecne

Platné pravidlá pre záprahy sú aplikovaná pre súťaže v hale s týmito nasledujúcimi výnimkami.

996.1.1. Hala nesmie byť menšia než 50 x 20 metrov.

996.1.2. Preteky riadi hlavný rozhodca v spolupráci s technickým delegátom a riaditeľom pretekov.

996.1.3. Súťaž sa skladá z troch nasledujúcich skúšok: skúška a – drezúra skúška B – maratón skúška C – prekážková jazda

996.1.4. v zhode so záprahovými pravidlami je možné usporiadať kombinované alebo čiastkové súťaže.

996.2. Skúška a – Drezúra

996.2.1. Drezúrny obdĺžnik je 50 x 20 metrov.

996.2.2. Rozhodcovia sú umiestnení v C a B alebo E.

996.2.3. Musia byť použité iba schválené drezúrne úlohy pre halové súťaže.

996.2.4. Halové drezúrne úlohy musia byť uvedené vo všetkých rozpisoch.

996.2.5. Počas súťaže dvaja rozhodcovia dávajú známky za cvik, ihneď po jeho dokončení. Jeden rozhodca hodnotí presnosť vykonania cviku, druhý rozhodca hodnotí chod koňa (koní) pri predvedení. Zapisovateľ pridelené známky zapisuje.

996.2.6. Hodnotenie presnosti vykonania cviku tvorí 40 % výsledku, hodnotenie chodu koňa (koní) tvorí 60 % výsledku.

996.2.7. Je vypočítaný priemer známok jednotlivých rozhodcov, podľa predchádzajúceho odseku sú vynásobené určeným počtom percent a sčítané a tak sú získané trestné body súťažiaceho.

996.2.8. Chyby v kurzu alebo nedodržanie pravidiel musí byť nahlásené zapisovateľovi rozhodcom zodpovedným pre daný cvik.

996.3 Skúška B – Maratón

996.3.1. Prekážky sú vytvorené zo stĺpikov a bariér, ktoré vytvárajú „bránu“, ktorá musí byť prejdená v poradí A, B, C, D, E a niekedy F. Dve prekážky sú postavené v prostriedku kolbišťa so vstupnou a výjazdovou bránou v strede haly. Súťažiaci si môže vybrať dráhu, ktorou prejde na čas. Po prejazde všetkých súťažiach prekážkami jedna a dva, sú prekážky zmenené na tri a štyri. Súťažiaci si potom znovu vyberú dráhu a prejdú prekážky tri a štyri.

996.3.2. Každý súťažiaci musí absolvovať štyri prekážky maratónskeho typu.

996.3.3. Kde sú k dispozícii dve haly je možné postaviť v halách po dvoch prekážkach a všetky prekážky môžu byť prekonané následne. Organizátor musí zvážiť daný efekt súťaže vzhľadom k divákovi.

996.3.4. Prekážky môžu mať ľubovoľný počet zhoditeľných prvkov.

996.4. Výpočet výsledkov skúšky

996.4.1. Jeden trestný bod bude udelený za každú začatú sekundu potrebnú na prejazd prekážkou. Každé zbúranie je hodnotené piatimi trestnými bodmi. Všetky ďalšie penalizácie sú podľa záprahových pravidiel. Všetky penalizácie sa pripočítajú k časom potrebným k prejazdu prekážky a tak je získaný výsledok v trestných bodoch pre túto skúšku súťaže.



- 996.4.2.** Každá prekážka je meraná samostatne. Čas sa meria s presnosťou na stotiny sekundy.
- 996.4.3.** Jazdci štartujú od najhoršie umiestneného k najlepšiemu (po drezúre a prekážkovej jazde). Poradie štartujúcich na prekážkach maratónu 3 a 4 bude v opačnom poradí celkových výsledkov po absolvovaní prekážok 1. a 2.

996.5 Skúška C – Prekážková jazda

Čl. 928, 4., 4.1, 4.2, 4.3 pre halové záprahové súťaže v skúške C – prekážková jazda neplatí.

- 996.5.1.** Dráha záprahovej súťaže je postavená na kolbišti s rozmermi minimálne 50 x 20 m, na ktorej je možné postaviť 10-15 prejazdov s kužeľmi alebo iných odsúhlasených častí (maratónskych prekážok). Pri maratónskych prekážkach nie sú žiadne štartovné a cieľové zástavky.
- 996.5.2.** Dráha môže obsahovať jednu kombinovanú prekážku.
- 996.5.3.** Každý kužeľ má na svojom vrchole loptičku.
- 996.5.4.** Súťažiacim a spolujazdcom je umožnená prehliadka trate.
- 996.5.5.** Súťažiaci štartujú v prvom kole podľa vylosovaného poradia. v druhom kole štartujú súťažiaci s najvyšším počtom trestných bodov (sekúnd) ako prvý.
- 996.5.6.** Súťažiaci bude penalizovaný piatimi trestnými bodmi za každé zhodenie prekážky (jednej alebo dvoch loptičiek jednoduchej prekážky) a zhodenie zhoditeľných prvkov v maratónskej prekážke. Zhodenie či prevrátenie ktorejkoľvek časti maratónskej prekážky je penalizované piatimi trestnými bodmi. Pre halové súťaže neplatí kapitola **973.5.** – Značky. Ako červené a biele značky sa môžu použiť návlaky na kužele s číslami.
- 996.5.7.** Ak bude súťaž na čas (čl. 978) prepočítavajú sa trestné body na sekundy.
- 996.5.8.** Súťažiacim bude oznámená dĺžka dráhy a stanovený čas, ktorý je určený podľa dĺžky dráhy a rýchlosti 220 m za minútu. Šírka medzi kužeľmi môže byť 180 cm, 190 cm alebo 200 cm. Šírka môže byť upravená po prvom kole súťaže.
- 996.5.9.** Rozpis môže stanoviť, že súťaž bude uskutočnená na tzv. limitovaný čas a súťažiaci bude penalizovaný jedným trestným bodom za každú sekundu jeho času nad alebo pod stanovený čas.
- 996.5.10.** Prekážka typu „Mostík“ môže byť použitá z oboch strán ako jednotlivá prekážka a tiež ako kombinácia s maratónskou prekážkou (viď plán trate). Mostík nesmie byť kratší než 6 m, musí mať vejárové clony a zábradlie. Pokiaľ sú u tejto prekážky použité kužele, šírka medzi kužeľmi je 2,5 m. Pokiaľ kužele nie sú súčasťou mostíka, musia byť od mostíku vzdialené najmenej 2,5 m.
- 996.5.11.** Každá jednotlivá prekážka je číslovaná a musí byť prejdená v správnom poradí a smere.
- 996.5.12.** Štart (štartová čiara) nesmie byť bližšie ako 5 metrov od prvej prekážky. Cieľ (cieľová čiara) nesmie byť bližšie ako 5 metrov od poslednej prekážky.
- 996.5.13.** Nie je stanovená ani minimálna a ani maximálna vzdialenosť medzi prekážkami. Tvar prekážok by mal umožniť súťažiacim udržiavať rovnomerné tempo po väčšinu trate.
- 996.5.14.** Súťažiaci môžu prekrížiť svoju dráhu medzi prekážkami bez penalizácie.
- 996.5.15.** Povinné bránky v maratónskej prekážke sa stanú „voľne prejazdnými“, akonáhle ich súťažiaci prejde v správnom poradí a v správnom smere. Súťažiaci nimi potom môže prejsť kedykoľvek a v akomkoľvek smere (napr. súťažiaci musí najprv prejsť v správnom smere prvkom A a pred tým, než prejde prvkom B. Prvok A sa stáva voľne prejazdným a súťažiaci ním môže znovu prejsť koľkokrát chce a v akomkoľvek smere, atď.).



- 996.5.16.** Súťažiaci, ktorý prejde povinnou číslovanou bránku maratónskej prekážky v nesprávnom poradí alebo smere pred tým, než sa stane voľne prejazdnom, bez toho, že by svoju chybu ešte pred výjazdom z prekážky opravil, bude vylúčený.
- 996.5.17.** Súťažiac môže takúto chybu opraviť, pokiaľ sa vráti a prejde bránkou, ktorú vynechal pred tým, než prejde ďalšou bránkou v správnom poradí (napr. súťažiaci prejde bránky A a B a potom prejde D, vynechá C). Aby mohol svoju chybu opraviť, musí sa vrátiť a prejsť bránku C pred tým, než prejde bránkou D, do tej doby sú všetky bránky voľne prejazdné. Penalizácia za opravu je 20 sekúnd.
- 996.5.18.** Pokiaľ bola prekážka (maratónska, mostík alebo kužele) prejdená, stáva sa otvorenou a môže byť prejdená znovu. Zhodenie či prevrátanie akejkoľvek časti je však penalizované.
- 996.5.19.** Ak súťažiaci zhodí alebo významne posunie časť (maratónskej) prekážky pred tým, než bola prekážka prejdená (napr. pri jazde medzi prekážkou č. 5 a 6 zhodí prekážku č. 9), hlavný rozhodca zazvoní, zastaví sa čas a prekážka sa opraví. Súťažiaci je penalizovaný 5 tr. sekundami za opravu prekážky a 5 tr. sekundami za zhodenie. Korekcia času sa nerobí.
- 996.5.20.** Jednoduchá prekážka tvorená kužeľmi musí byť prejdená minimálne jedným kolesom koča. Ak je zhodená jedna alebo obidve loptičky, penalizácia je 5 trestných sekúnd. V takom prípade nie je nutné, aby kone prešli prekážkou. Z jazdy súťažiaceho však musí byť zjavné, že mal v úmysle prekážkou prejsť.

996.6. Koče a oblečenie súťažiacich

- 996.6.1.** Minimálna šírka koča vo všetkých skúškach súťaže je 125 cm. Koče môžu byť merané kedykoľvek počas súťaže.
- 996.6.2.** Kone a pony môžu mať bandáže a zvony počas všetkých skúšok súťaže.
- 996.6.3.** Súťažiaci môže používať rovnaký koč vo všetkých troch skúškach súťaže.
- 996.6.4.** Ochranné prilby sú povinné v skúškach B a C. Ochranné vesty sú doporučené.
- 996.6.5.** Oblečenie pre maratón je povolené vo všetkých skúškach súťaže.
- 996.6.6.** Vo všetkých skúškach sú predpísané koče maratónskeho typu.
- 996.6.7.** Spolujazdec môže počas skúšky B a C stáť na koči a napovedať jazdcovi alebo mu ukazovať trať.
- 996.6.8.** Spolujazdec aj jazdec sa môže skúšky B a C zúčastniť viackrát.
- 996.6.9.** Kôň môže v jednej a tej istej skúške štartovať iba raz, avšak môže štartovať max. v dvoch súťažiach v jednom dni.
- 996.7.** Celkové výsledky súťaže sa vyhodnocujú podľa pravidiel záprahových súťaží SJF.

996.8. Penalizácia

Zhodenie jednej alebo dvoch loptičiek jednoduchej prekážky	5 sekúnd
Prevrátenie alebo zhodenie akejkoľvek časti maratónskej prekážky	5 sekúnd
Oprava prekážky, ktorá ešte nebola prejdená (čas sa zastavuje)	10 sekúnd
Zosadnutie spolujazdca alebo jazdca 1. alebo 2. prípad (čas sa nezastavuje)	5 sekúnd
Spolujazdec používa oprate alebo brzdu	5 sekúnd
Oprava chyby v maratónskej prekážke	20 sekúnd
Prvá alebo druhá neposlušnosť	bez penalizácie

996.9. Vylúčenie

Tretie zosadnutie spolujazdca alebo jazdca vylúčenie



Tretia neposlušnosť	vylúčenie
Chybný prejazd jednoduchej prekážky (poradie, smer)	vylúčenie
Neprejdienie medzi štartovými alebo cieľovými zástavkami	vylúčenie
Prevrátenie koča	vylúčenie
Aktívne používanie biča spolujazdcom	vylúčenie

ČLÁNOK 997: FEI MAJSTROVSTVA SVETA v ZÁPRAHOCH PRE MLADÉ KONE NÚ: Možno aplikovať na národných pretekoch ako záprahové súťaže pre mladé kone.

1. Úvod / všeobecne

Tieto pravidlá musia byť čítané v spojitosti s FEI pravidlami a reguláciami, ale bez obmedzení FEI Všeobecných pravidiel, FEI záprahových pravidiel, FEI veterinárnych pravidiel, Antidopingu koní a reguláciami pre Anti-doping športovcov.

2. Rozpis

Kone 5 – 6 – 7 ročné, každá kategória samostatne.

3. Špecifikácia pravidiel Koče a postroje (Čl. 936-942)

Drezúrne alebo maratónske koče sú povolené pre všetky kategórie, okrom finále 6 a 7 ročných koní, kde je povinný maratónsky koč pri kombinovanom maratóne. **Spolujazdci:**

Ako v záprahových pravidlách **Prekážková jazda:** Ako článok 974: Mladé kone: šírka prekážky o 20 cm širší než rozchod kol.

4. Rozhodovanie:

Bude sa posudzovať:

1. Základné chody **Krok,**

Klus – jeho uznané formy, ako zhromaždený, pracovný, stredný a predĺžený klus, popísané v jednotlivých úlohách.

Cval – zhromaždený, pracovný, stredný (iba pre 6 a 7 ročné)

2. Splnenie kritérií tréningovej škály v závislosti na veku kone.

3. Celkový dojem zahŕňajúci charakter a prijazdenosť záprahového koňa v drezúre a prekážkovej

jazde. Najviac ovplyvňujúcim bodom je charakter koňa a jeho jazditeľnosť.

5. Požiadavky a hodnotenie

1. Jazdí sa jedna z dvoch úloh pre mladé kone YH1 alebo YH2 a hneď nasleduje štart do prekážkovej jazdy na tom istom kolbišti.

2. Rozhodcovia udedia známky podľa postupu popísaného nižšie – celé a polky známk sú povolené. 3. Priemerný výsledok je znížený penalizáciami za incidenty a to 1/10 bodu, ako sú popísané záprahových pravidlách za drezúru a prekážkovú jazdu (napr. 0,3 za zhodenie loptičky, 0,5 za zosadnutie spolujazdca, atď.). Prekročení stanoveného času v prekážkovej jazde je penalizované 0,1 tr. b. za sekundu.



6. Kvalifikácia:

Môžu sa uskutočniť v každej krajine s výsledkom min. 7,0 v rôznych kategóriách, hodnotiace kritéria sú popísané v návode nižšie.

1. 5 ročné kone

Úloha YH1 sa skladá z časti 1. drezúra a časti 2. prekážková jazda spoločne na jednom kolbišti.

2. **6 ročné kone** Úloha YH2 sa skladá z časti 1. drezúra a časti 2. prekážková jazda spoločne na jednom kolbišti. Alebo: mať absolvované CAI 2* alebo vyššie v jednozáprahu alebo dvojzáprahu s min. 60% v drezúre.

3. 7 ročné kone

Úloha YH2 sa skladá z časti 1. drezúra a časti 2. prekážková jazda spoločne na jednom kolbišti. Alebo: umiestniť sa na CAI 2* alebo vyššie v jednozáprahu alebo dvojzáprahu s min. 60% v drezúre.

7. Majstrovstvo

1. Na majstrovstvo musia kone najprv splniť kvalifikáciu v ich danej kategórii, rovnako ako v kvalifikačnom období.

5 ročné kone Úloha YH1 (drezúra + prek. jazda).

6 a 7 ročné kone Úloha YH2 (drezúra + prek. jazda). 50% súťažiacich koní sa kvalifikuje do finále a to s minimálnym výsledkom 6,0.

8. Finále

5 ročné kone

Úloha YH3 (drezúra + prek. jazda)

Vypočítané skóre, vrátane odpočtu trestných bodov = **Finálový výsledok**

6 ročné kone

1. **Drezúra:** Úloha YH4 (finálová drezúrna úloha) posudzovaná podľa rovnakého postupu s jednou finálnou známkou.

2. **Špeciálny kombinovaný maratón** s dvomi maratónskymi prekážkami (bránky A-E) a 6 – 8 prekážok z kužeľov.

Hodnotiace kritéria: prístup (nasadenie), poslušnosť, agilita, produktívna účinnosť, potenciál, rýchlosť.

Rozhodovanie s jednou finálnou známkou (desatiny sú možné).

Známka 1 + známka 2 = **Finálový výsledok**

7 ročné kone

1. **Drezúra:** Úloha YH4 finálová drezúrna úloha) posudzovaná podľa rovnakého postupu s jednou finálnou známkou u.

2. **Špeciálny kombinovaný maratón** s dvomi maratónskymi prekážkami (bránky A-E) a 6 - 10 prekážok z kužeľov.

Hodnotiace kritéria a trestné body rovnako ako vyššie.

Známka 1 + známka 2 = **Finálový výsledok**



9. Návod pre posudzovanie schopností mladých koní Úloha YH1 (5 ročné kone)

Sú možné iba celé alebo polovice známok.

A. Drezúra:

a) Základné chody

1. Krok

(Rytmus, priestrannosť, aktivita záde, uvoľnenosť pliec, vytiahnutie dopredu dole, uvoľnenosť) x 2

2. Pracovný klus

(Rytmus, kmih, aktivita, pružnosť chrbta) x 1

3. Stredný klus

(Rytmus, kmih, predĺženie rámca a krokov, pružnosť chrbta, priestrannosť, rovnováha) x 1

b) Prijazdenosť koňa v súvislosti s tréningovou škálou

(priľnutie, elasticita, ochota k vytiahnutiu sa, ohybnosť, poslušnosť, uvoľnenosť) x 2

B. Prekážková jazda a celkový dojem

(kvalita prirodzených chodov, poslušnosť, uvoľnenosť, vzhľad, harmónia predvedenia, perspektíva koňa pre vozatajstvo) x 1

Všetky známky sa spočítajú a vydedia 7 = výsledok za predvedenie.

Penalizácie sa odpočítajú od tohto výsledku (viď. 3.3.)

Všetky incidenty sú počítané 1/10 bodu tak, ako sú uvedené v súčasných FEI pravidiel záprahových súťaží vzťahujúcich sa k drezúre a prekážkovej jazde.

10. Návod pre posudzovanie schopností mladých koní (6 a 7 ročné kone)

Sú možné iba celé alebo polovice známok.

A. Drezúra:

a) Základní chody

1. Krok

(Rytmus, priestrannosť, aktivita záde, uvoľnenosť pliec, vytiahnutie dopredu dole, uvoľnenosť) x 2

2. Zhromaždený klus a pracovný klus

(Rytmus, kmih, aktivita, pružnosť chrbta) x 1

3. Stredný a predĺžený klus

(Rytmus, kmih, predĺženie rámca a krokov, rovnováha, podsadenie) x 1

4. Cval (Rytmus, uvoľnenie, rovnováha, kmih, priestrannosť chodu, podsadenie) x 1

b) Prijazdenosť koňa v súvislosti s tréningovou škálou

(priľnutie, elasticita, ochota k vytiahnutiu sa, ohybnosť, poslušnosť, uvoľnenosť) x 2



B. Prekážková jazda a celkový dojem

(kvalita prirodzených chodov, poslušnosť, uvoľnenosť, ochota ku zhromaždení sa, vzhľad, harmónia predvedenia, perspektíva koňa pre vozatajstvo) x 1

Všetky známky sa spočítajú a vydedia 8 = výsledok za predvedenie.

Penalizácie sa odpočítajú od tohto výsledku (viď. 3.3.)

Všetky incidenty sú počítané 1/10 bodu tak, ako sú uvedené v súčasných FEI pravidiel záprahových súťaží vzťahujúcich sa k drezúre a prekážkovej jazde.



PRÍLOHA 1

Nákres drežúrneho obdĺžnika **100m x 40m**

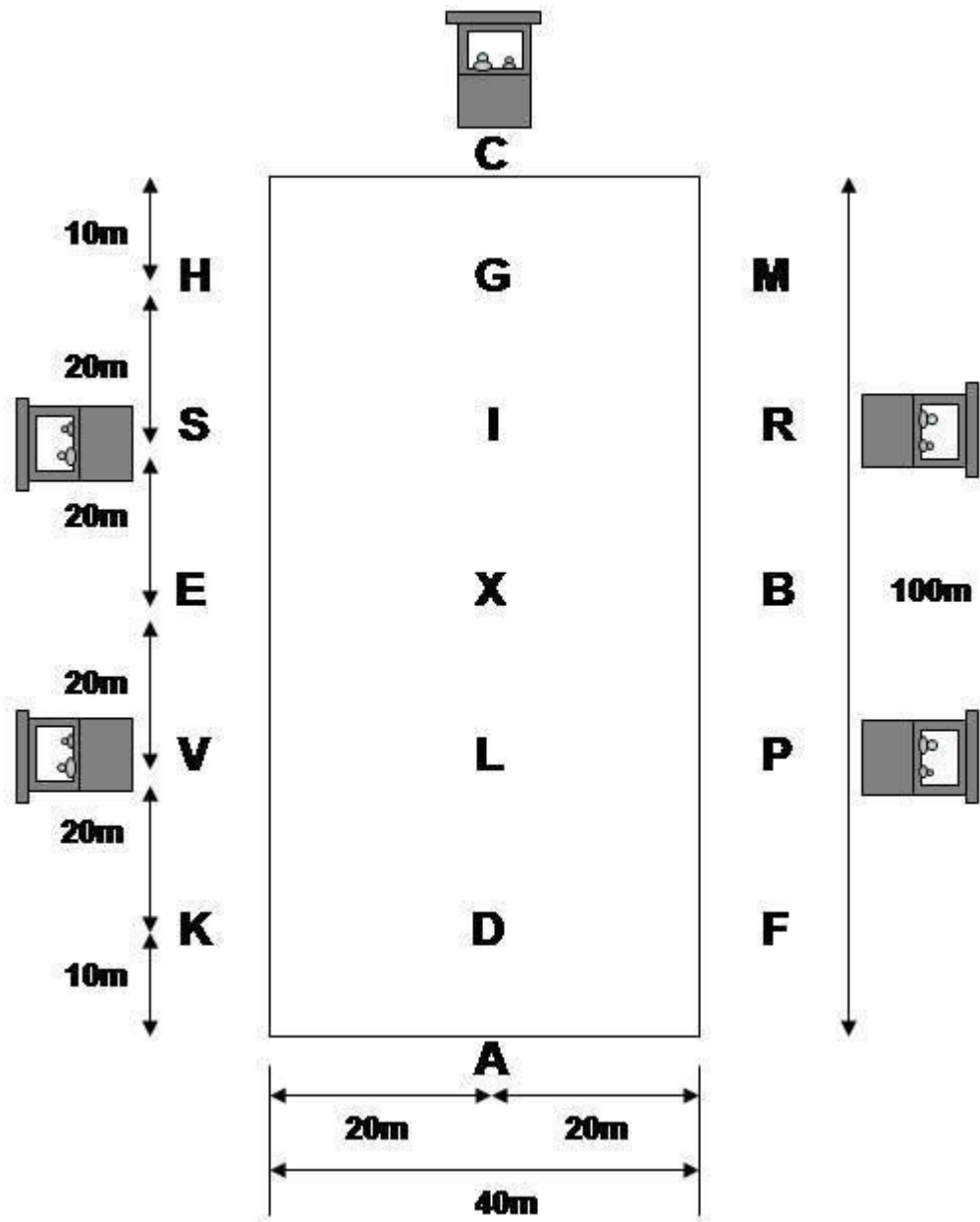



Nákres drežúrneho obdĺžnika **80m x 40m**

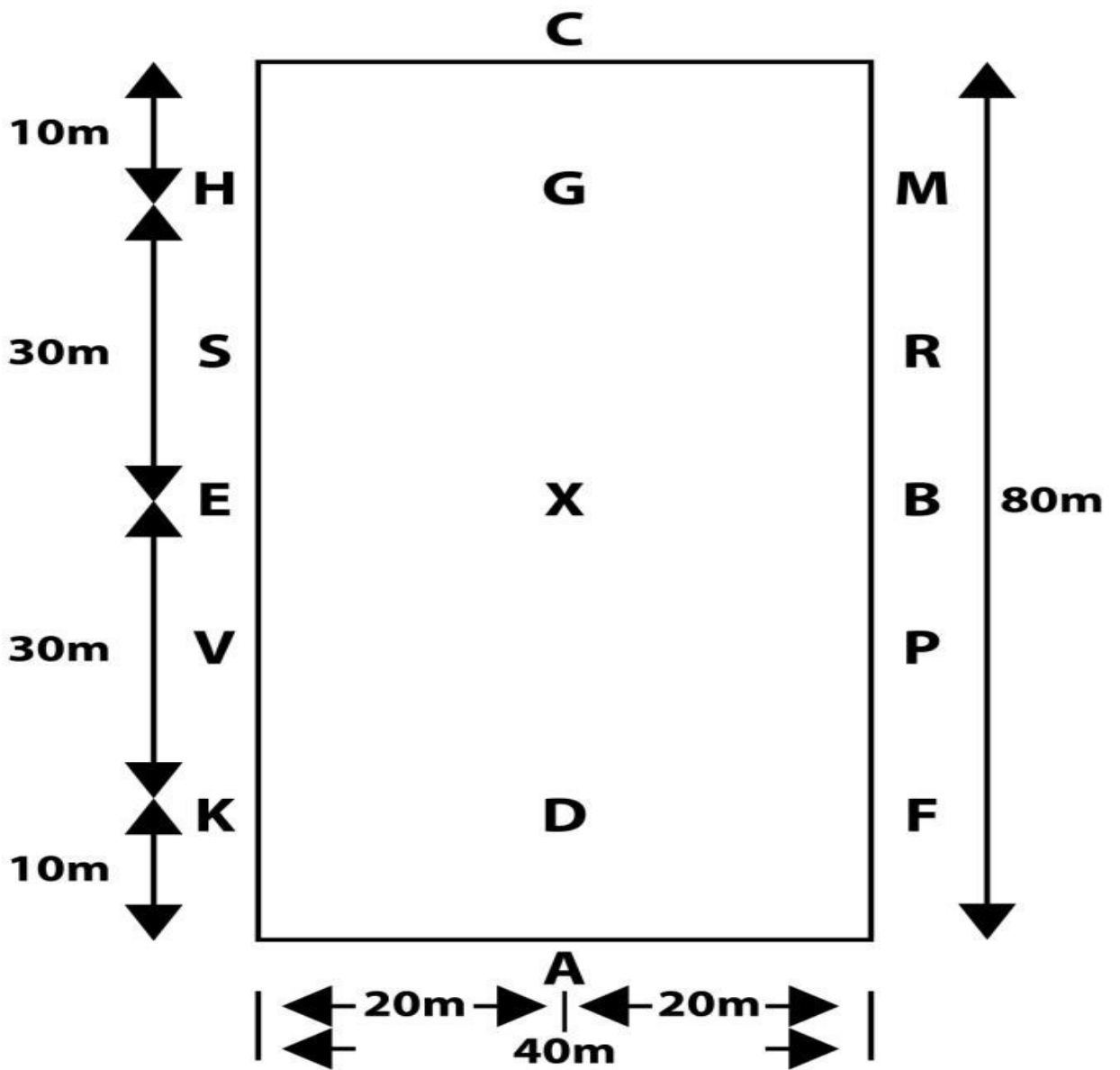

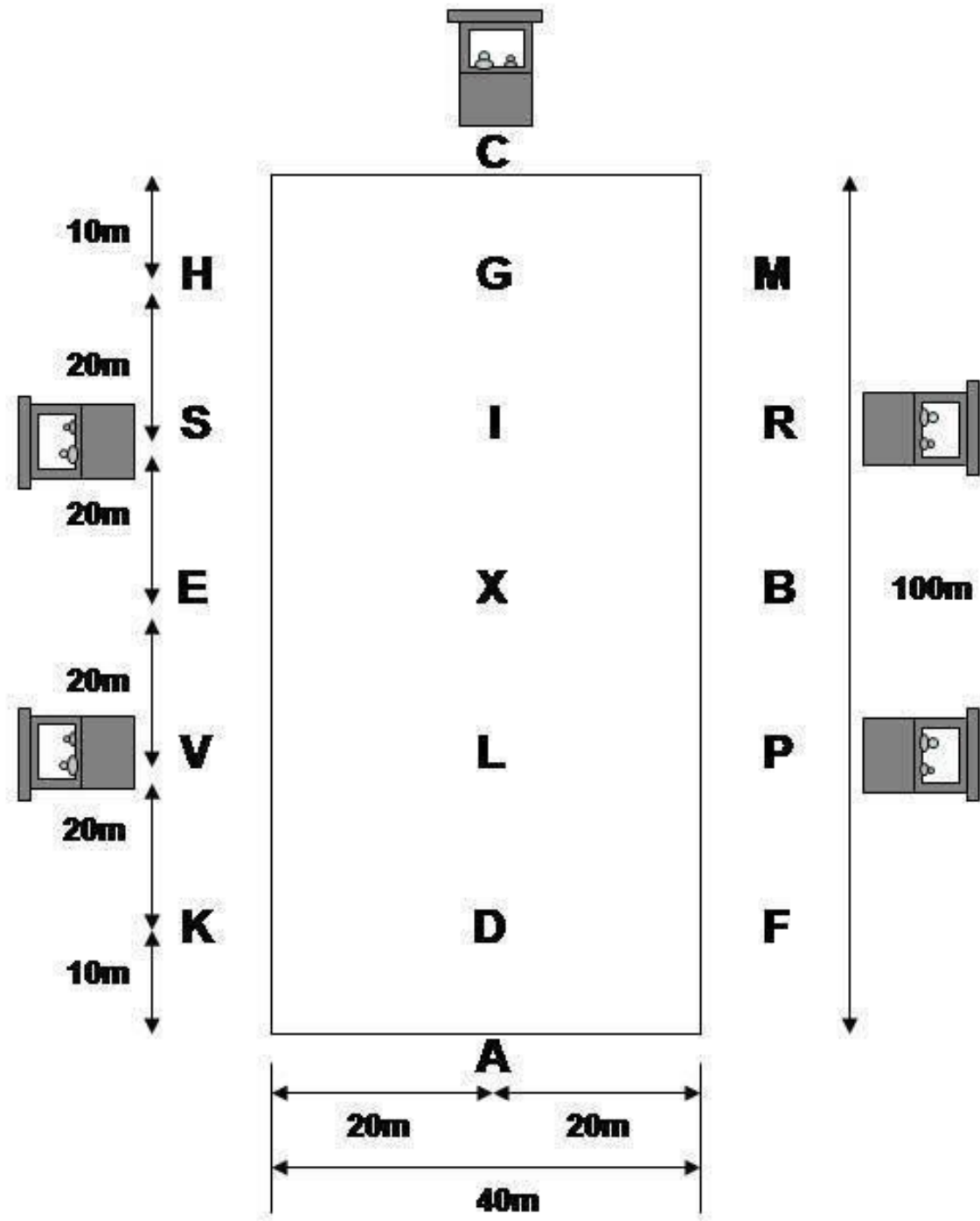



PRÍLOHA 2 Prekážková jazda: uzavreté kombinované prekážky

(Prvky musia byť od seba oddelené 20 cm – 40 cm)

1. Jednoduché “L”

Konštrukcia:

Podpery – 40 cm až 60 cm od zeme po vrch ohradenia

Prvky – musia byť samostatne stojace, rovnobežné alebo kolmé

Jednotlivé alebo z dielov pospájané ohradenia; oddelené od seba 20 cm – 40cm.

Značky - pár červených a bielych značiek, vzdialených 15 cm

Prvok < A> pri vjazde (IN) a <> pri výjazde (OUT)

Kone: (minimálne rozmery)

	IN	A1	A2	B1	B2	OUT
Jednozáprah	3	8	11	8	11	3
Dvojjáprah	3	8	11	8	11	3
Štvorzáprah	4	8	12	8	12	4

Pony: (minimálne rozmery)

	IN	A1	A2	B1	B2	OUT
Jednozáprah	3	8	11	8	11	3
Dvojjáprah	3	8	11	8	11	3
Štvorzáprah	3	8	11	8	11	3

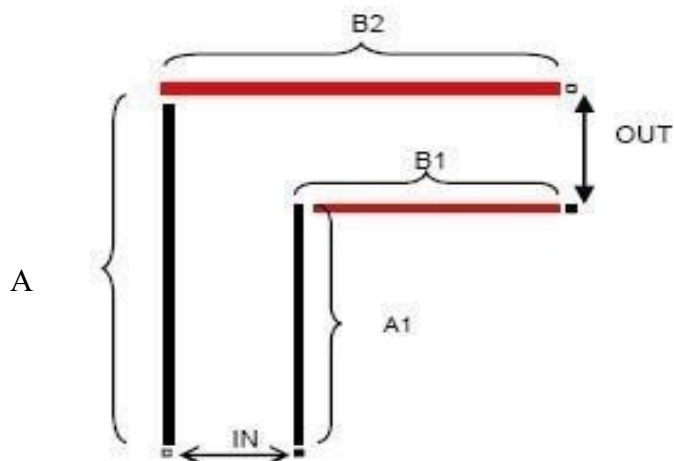



2. Dvojité „L“

Konštrukcia:

Podpery – 40 cm až 60 cm od zeme po vrch ohradenia

Prvky – musia byť samostatne stojace, rovnobežné alebo kolmé

Jednotlivé alebo z dielov pospájané ohradenia; oddelené od seba 20 cm – 40cm . Značky

– označujú každú časť nasledovne:

A - 15 cm od IN (vjazdu)

B – farebné alebo obalené bariéry alebo značky na zemi

C – 15 cm od výjazdu (OUT)

Kone: (minimálne rozmery)

	IN	AI	A2	B	B1	B2	C	C1	C2	OUT
Jednozáprah	3	5	9	4	10	9	4	9	5	4
Dvojazáprah	3	5	9	4	10	9	4	9	5	4
Štvorzáprah	4	5	10	5	10	9	5	10	5	5

Pony: (minimálne rozmery)

	IN	AI	A2	B	B1	B2	C	C1	C2	OUT
Jednozáprah	3	5	9	4	9	9	4	9	5	4
Dvojazáprah	3	5	9	4	9	9	4	9	5	4
Štvorzáprah	3	5	9	4	9	9	4	9	5	4

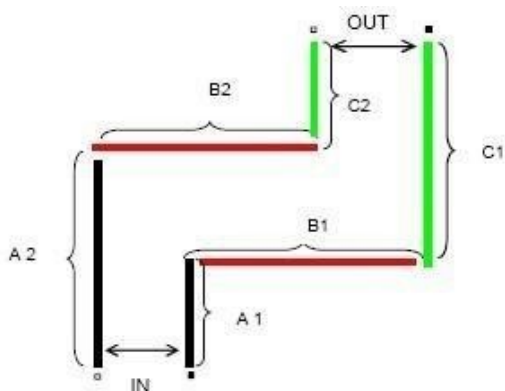



3. Jednoduché „U“

Konštrukcia:

Podpery – 40 cm až 60 cm od zeme po vrch ohradenia

Prvky – musia byť samostatne stojace; rovnobežné alebo kolmé

Jednotlivé alebo z dielov pospájané ohradenia; oddelené od seba 20 cm – 40 cm

Značky – označujú každú časť nasledovne:

A – do 15 cm od vjazdu (IN)

B – farebné alebo obalené bariéry alebo značky na zemi

C – zvonka, ale do 15 cm od C

Kone: (minimálne rozmery)

	IN	A1	B	B1	B2	C1	OUT
Jednozáprah	3	9	4	5	7	9	4
Dvojazáprah	3	9	4	5	7	9	4
Štvorzáprah	4	9	5	5	9	10	5

Pony: (minimálne rozmery)

	IN	A1	B	B1	B2	C1	OUT
Jednozáprah	2	8	3	5	5	8	3
Dvojazáprah	3	9	4	5	7	9	4
Štvorzáprah	3	9	4	5	7	9	4

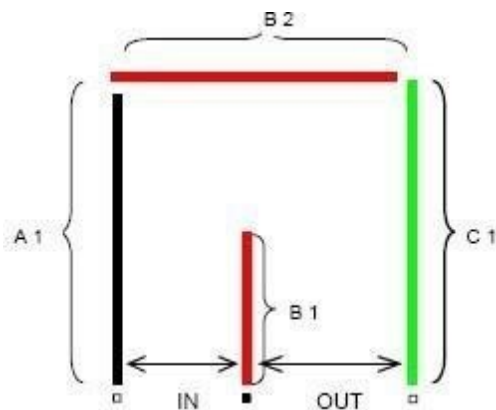



4. Dvojité „U“ Konštrukcia:

Podpery – 40 cm až 60 cm od vrch ohradenia

Prvky – musia byť samostatne stojace, rovnobežné alebo kolmé

Jednotlivé alebo z dielov pospájané ohradenia; oddelené od seba 20 cm – 40cm.

Značky – označujú každú časť nasledovne:

A – do 15 cm od vjazdu (IN)

B, C – farebné alebo obalené bariéry alebo značky na zemi

D – do 15 cm od výjazdu (OUT)

Kone: (minimálne rozmery)

	IN	AI	B	B1	B2	C	C1	C2	D1	OUT
Jednozáprah	3	12	4	8	7	4	8	8	12	4
Dvojazáprah	3	12	4	8	7	4	8	8	12	4
Štvorzáprah	4	13	5	8	9	5	8	10	13	5

Pony: (minimálne rozmery)

	IN	AI	B	B1	B2	C	C1	C2	D1	OUT
Jednozáprah	2	9	3	6	5	3	6	6	9	3
Dvojazáprah	3	12	4	8	7	4	8	8	12	4
Štvorzáprah	3	12	4	8	7	4	8	8	12	4

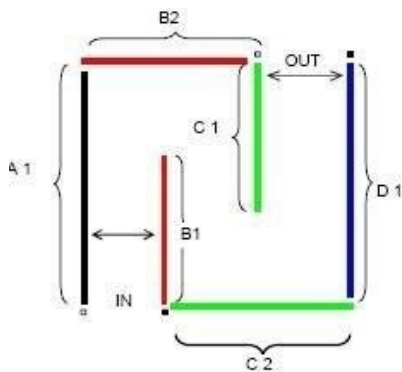



5. Box

Konštrukcia:

Podpery – 40 cm až 60 cm od zeme po vrch ohradenia

Prvky – musia byť samostatne stojace, rovnobežné alebo kolmé

Jednotlivé alebo z dielov pospájané ohradenia; oddelené od seba 20 cm – 40cm.

Značky – označujú každú časť nasledovne:

A – do 15 cm od vjazdu (IN)

B – farebné alebo obalené bariéry alebo značky na zemi

C – zvonka, ale do 15 cm od C

Kone: (minimálne rozmery)

	IN	AI	A2	B	B1	B2	C1	C2	OUT
Jednozáprah	3	4	8	4	7	8	4	7	4
Dvojjáprah	3	4	8	4	7	8	4	7	4
Štvorzáprah	4	5	9	5	8	10	5	8	5

Pony: (minimálne rozmery)

	IN	AI	A2	B	B1	B2	C1	C2	OUT
Jednozáprah	2	3	7	3	6	6	3	6	3
Dvojjáprah	3	4	8	4	7	8	4	7	4
Štvorzáprah	3	4	8	4	7	8	4	7	4

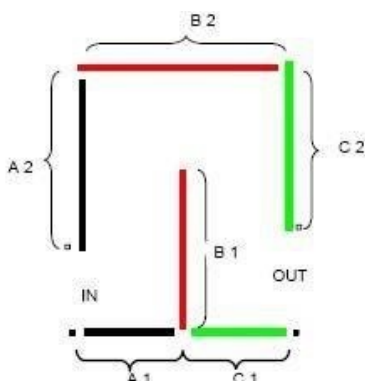



6. Dvojbox

Konštrukcia:

Podpery – 40 cm až 60 cm od zeme po vrch ohradenia

Prvky – musia byť samostatne stojace, rovnobežné alebo kolmé

Jednotlivé alebo z dielov pospájané ohradenia; oddelené od seba 20 cm – 40 cm .

Značky – označujú každú časť nasledovne:

A – do 15 cm od vjazdu (IN)

B, C – farebné alebo obalené bariéry alebo značky na zemi

D – do 15 cm od výjazdu (OUT)

Kone: (minimálne rozmery)

	IN	A1	A2	B	B1	B2	C	C1	C2	D1	D2	OUT
Jednozáprah	3	4	8	4	7	8	4	7	8	7	4	4
Dvojzáprah	3	4	8	4	7	8	4	7	8	7	4	4
Štvorzáprah	4	5	9	5	8	10	5	8	10	8	5	5

Pony: (minimálne rozmery)

	IN	A1	A2	B	B1	B2	C	C1	C2	D1	D2	OUT
Jednozáprah	2	3	8	3	7	6	3	7	6	7	3	3
Dvojzáprah	3	4	8	4	7	8	4	7	8	7	4	4
Štvorzáprah	3	4	8	4	7	8	4	7	8	7	4	4

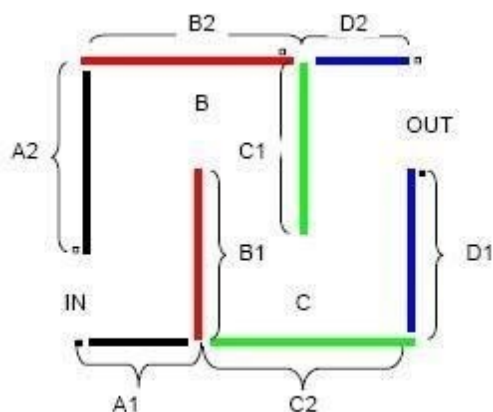



PRÍLOHA 3 Prekážky: Otvorené kombinované prekážky

1. VLNOVKA

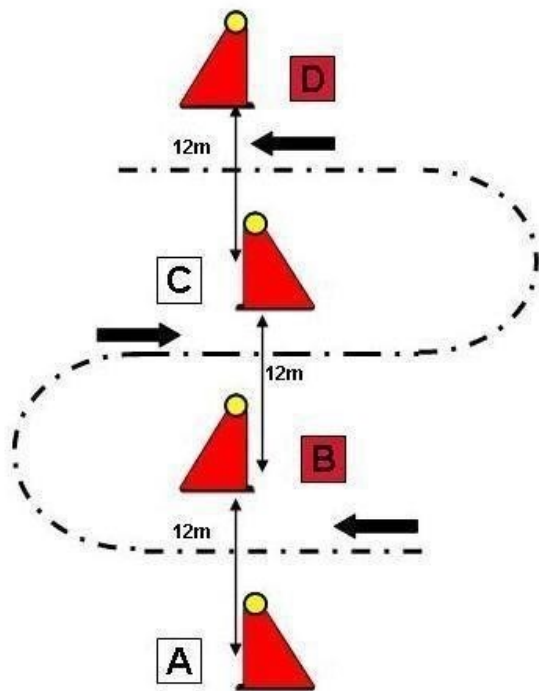

Minimálna vzdialenosť medzi kužeľmi

	Kone		Pony
Štvorzáprah	10 - 12 m		8 - 10 m
Dvojjáprah	6 - 8 m		6 - 8 m
Jednozáprah	6 - 8 m		6 - 8 m

Kužele sú postavené na rovnjej čiare so značkami na opačných stranách.



2. CIK - CAK:

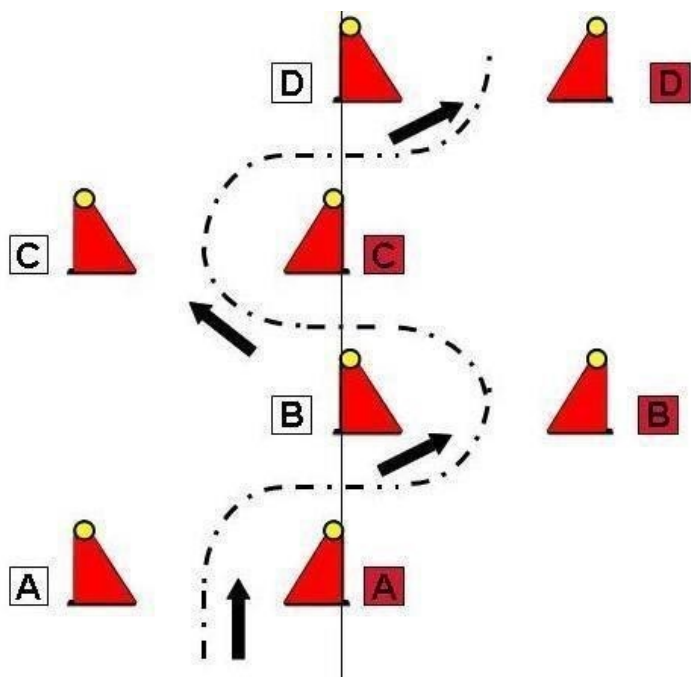

Minimálna vzdialenosť medzi kužeľmi od stredu
po stred

Kone

Štvorzáprah 11-13 m

Dvojjáprah 10-12 m

Jednozáprah 10-12 m

Pony

9-11

m

9-11

m

9-11

m

Stredové kužele sú na rovnjej čiare, buď na prednej, strednej alebo zadnej línii kužeľa (ako ukázané vyššie), so značkami umiestnenými vo vzdialenosti do 15 cm.

Stredová línii kužeľa sa neupravuje, vonkajší kužeľ bude umiestnený do požadovanej šírky trate.



3. VLNA:

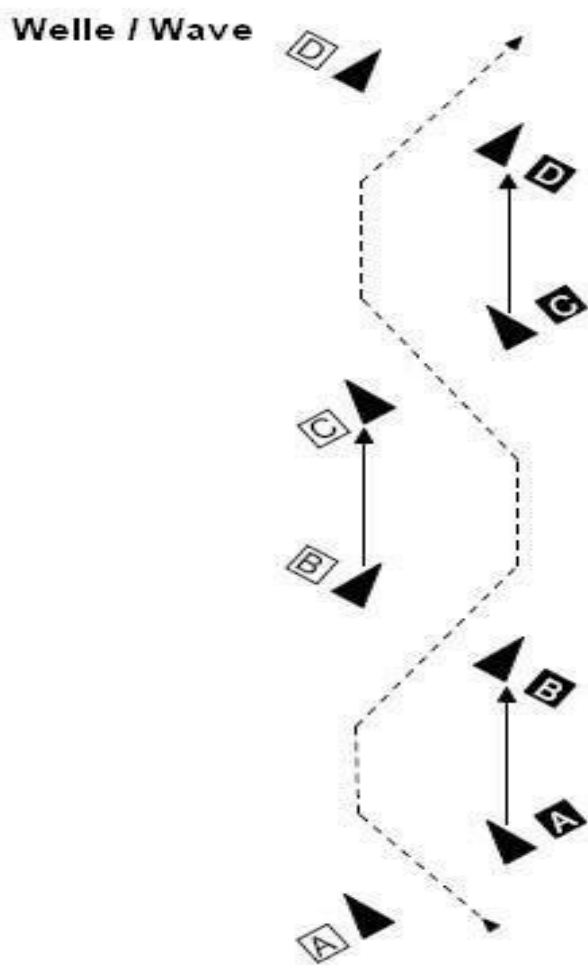

	Štvorzáprah	Dvoorzáprah	Jednozáprah
Minimálna vzdialenosť medzi kuželmi	Min 10 max 12m	Min 8 max 10m	Min 8 max 10 m
Uhol páru kužel'ov so stredovou čiarou vlny	cca. 45 °	cca. 45 °	cca. 45 °



PRÍLOHA 4 Prekážky: Mostík

Rozmery:

10m x 3m, najviac 20 cm vysoký, s vejárovými clonami

Kužele musia byť na oboch stranách mostíka, s červenými a bielymi písmenami a na vjazde a B na výjazde, vo vzdialenosti 2,0 m pre všetky kategórie.

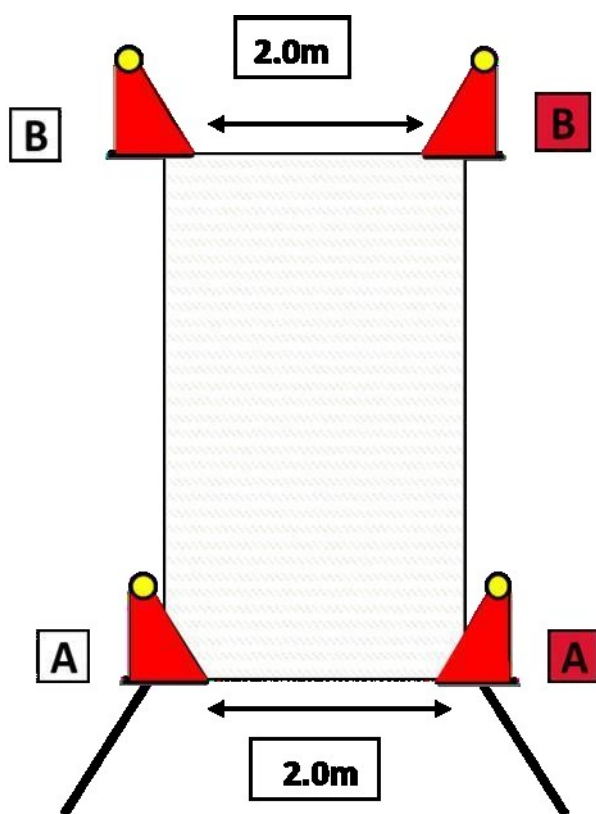



PRÍLOHA 5 Prekážky: alternatívy/ možnosti v prekážkovej jazde

Alternatívne kužele

alternative cones

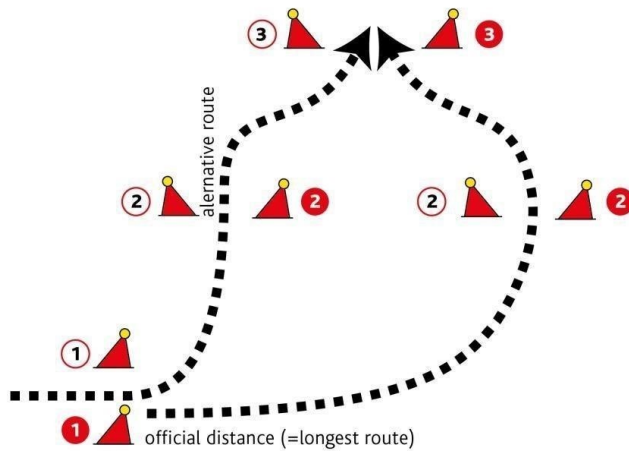
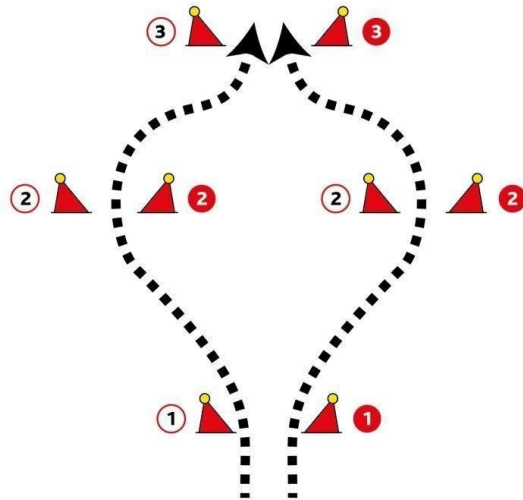



PRÍLOHA 6 Oxeer v prekážkovej jazde

8.1. Oxeer je tvorený dvoma párami kužeľov v priamej línii. Vzďialenosť medzi prvým a druhým párom kužeľov je v rozpätí 1,5 až 3 metre, podľa rozhodnutia staviteľa trate.

Oxeer je považovaný za jednoduchú prekážku a maximálna penalizácia za zhodenie až do 4 loptičiek je 3 trestné body. Prvý pár kužeľov je označený číslom prekážky a druhý pár sa označí iba červenou a bielou zástavkou. Táto prekážka je rozhodovaná ako jednoduchá prekážka. Maximálne päť oxeerov je povolených na jednom prekážkovom parkúre.

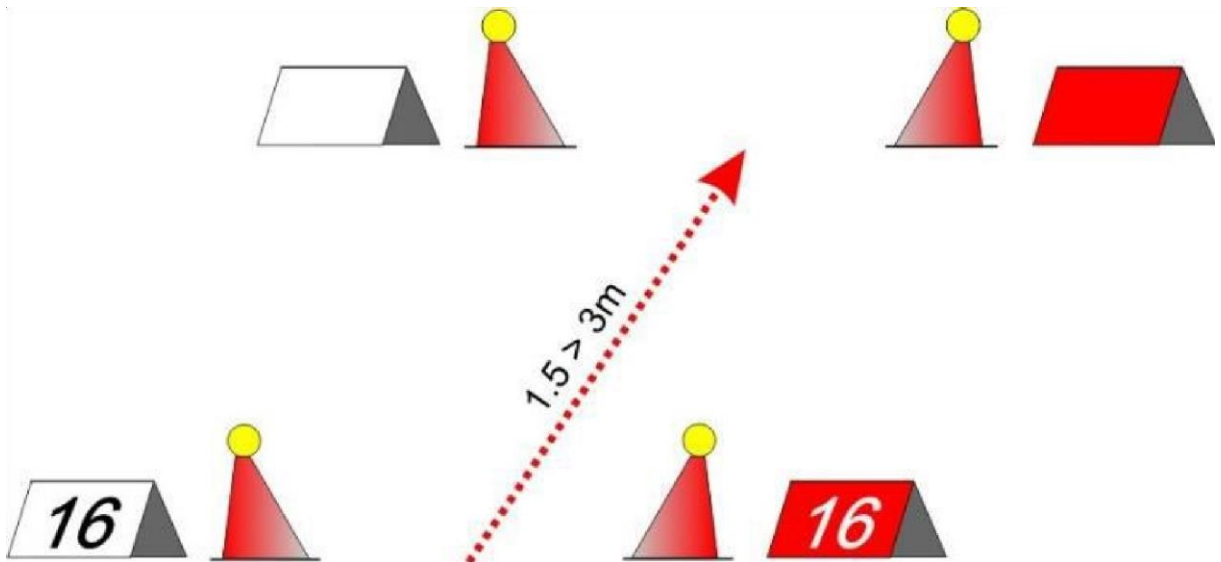

Vzďialenosť medzi prvým a druhým párom kužeľov je: minimálne 1,5 m a maximálne 3 metre.



PRÍLOHA 7 Špecifikácia kužeľov

FEI schválené kužele pre záprahy, pre vnútorné a vonkajšie prostredie

Kužeľ

- Materiál: plast, dostatočne stabilný pre použitie a nezničiteľný
- Výška: 30 – 50 cm
- Základňa: cca 400 x 425 mm
- Uhol: 60°
- Jamka pre loptičku na vrchole kužeľa: 40 mm v priemere ■ Farba: bez obmedzení. Zmenšené kužele podľa Čl. 974.1.2.
- Hmotnosť kužeľa: min. 2,5 kg¹

Loptička

- Veľkosť: 72 mm priemer
- Hmotnosť loptičky: 200 g

Červené a biele značky

- Vonkajšie priestory: odporúčané: dostatočne stabilné pre použitie
- Značky: rozmery: 330 x 330 mm
- Vnútorné použitie: puzdro

¹Hmotnosť: tolerancia +/- 5% je akceptovateľná





PRÍLOHA 8 Doplnok pre Para —jazdecké záprahy

Klasifikácia súťažiacich

- ~~Klasifikácia minimalizuje dopad handicapu na výsledok skúšky zaistením, že handicap súťažiaceho je relevantný ich výkonu pri jazde. Súťažiaci podstúpia prehliadku za účelom klasifikácie, aby sa zmerali ich limity vyplývajúce z ich postihnutia. FEI klasifikačný manuál plne vysvetľuje pravidlá pre klasifikáciu.~~
- ~~Podmienkou účasti je, že súťažiaci má trvalý, overiteľný a zmerateľný fyzický handicap, ktorý je podložený lekárskeym dokladom a ktorý spĺňa minimálne kritériá pre handicap ako je detailne uvedené vo FEI PJ klasifikačnom manuály.~~
- ~~Všetci súťažiaci musia podstúpiť hodnotenie dvomi FEI klasifikátormi predtým, ako sa zúčastnia súťaže. Para —jazdecký klasifikátor je fyzioterapeut alebo praktický lekár, ktorý splnil všetky požiadavky pre akreditáciu FEI PJ klasifikátora.~~
- ~~Súťažiaci bude zaradený do skupiny založenej na ich funkčnom profile ako je popísané vo FEI PJ klasifikačnom manuáli. Tento funkčný profil môže byť nutné prehodnotiť alebo posúdiť pri viac ako jednej príležitosti. Všetci súťažiaci musia splniť kritériá pre minimálne postihnutie.~~
- ~~Ako výsledok klasifikačného procesu, súťažiaci budú rozdelení do dvoch (2) skupín: skupina I a skupina II. Skupina je kategória, do ktorej sú súťažiaci zaradení s odvolaním na pohybové obmedzenie vyplývajúce z postihnutia. Skupina je pridelená po klasifikácii.~~
- ~~Štatút skupiny je pridelený každému súťažiacemu, aby označil požiadavky na hodnotenie. Štatút skupiny je udelený každému súťažiacemu ako:~~
- ~~Nový (N): tento popis označuje súťažiaceho, ktorí nepodstúpil všetky aspekty klasifikačného procesu za účelom získania skupiny pre medzinárodné súťaže.~~
- ~~Posudok (Review, R): tento popis označuje súťažiaceho, ktorý podstúpil klasifikáciu a získal skupinu pre medzinárodné súťaže, ale môže vyžadovať ďalšie prehodnotenie podľa klasifikačných pravidiel FEI.~~
- ~~Potvrdený (C): tento popis označuje súťažiaceho, ktorý podstúpil klasifikáciu a získal skupinu pre medzinárodné súťaže, a nepotrebuje ďalšie prehodnotenie podľa klasifikačných pravidiel FEI.~~
- ~~Klasifikácia pre medzinárodné súťaže musí byť vykonaná dvomi (2) —medzinárodne akreditovanými PJ klasifikátormi. Klasifikácia by mala byť vykonaná klasifikátormi spoločne, s výnimkou, kde toto nie je možné. Jeden klasifikátor musí byť z inej národnej federácie ako súťažiaci.~~
- ~~Klasifikátor môže zdržať definitívnu klasifikáciu pre niektorých súťažiacech, pokiaľ súťažiaci nebude prehliadnutý v praxi a/ alebo počas súťaže. Toto je na rozhodnutí klasifikátora/ov a nie je posúdením zručností súťažiaceho.~~
- ~~FEI odsúhlasí klasifikátorov pre všetky medzinárodné súťaže. FEI udržiava zoznam klasifikátorov kvalifikovaných pôsobiť na všetkých úrovniach súťaží.~~
- ~~Všetky relevantné detaily ohľadom klasifikácie súťažiaceho a kompenzačných pomôcok vyžadujúcich súťažiacim budú zahrnuté vo FEI klasifikačnom zozname a uverejnené na FEI web stránkach.~~
- ~~Protesty a odvolania vo vzťahu ku klasifikácii súťažiaceho budú riešené v súlade s FEI postupmi ako je uvedené vo FEI klasifikačnom manuáli.~~



- ~~Po uzavretí prihlášok, organizačný výbor pošle hlavnému FEI PJ klasifikátorovi zoznam prihlásených súťažiacich, ich národné federácie, profilové číslo a skupinu.~~
- ~~Hlavný klasifikátor súťaže potvrdí podrobnosti súťažiacieho a štatút jeho skupiny podľa najaktuálnejšej verzie FEI Medzinárodného klasifikačného zoznamu. Hlavný klasifikátor pripraví pre organizačný výbor zoznam všetkých súťažiacich, ktorý vyžadujú prehodnotenie pre účely klasifikácie a spojí sa s organizačným výborom ohľadom rozpisu.~~
- ~~Hlavný klasifikátor pripraví zoznam kompenzačných pomôcok povolených pre každého súťažiacieho a rozošle to organizačnému výboru, ktorý to dodá technickému delegátovi, hlavnému komisárovi a rozhodcom.~~
- ~~Kde sa to vyžaduje, klasifikátori musia byť vyzvaní, aby prišli 24 hodín predtým, ako sa uskutoční losovanie. Všetci noví súťažiaci so štatútom skupiny Nový alebo Posudok, alebo so štatútom Potvrdený, ktorým boli schválené reklasifikácie, tí, ktorí vyžadujú klasifikáciu a tí, ktorí boli vyzvaní ku klasifikácii, musia prejsť prehliadkou predtým, ako sa uskutoční losovanie.~~
- ~~Organizačný výbor je zodpovedný za rozpis všetkých prehliadok súťažiacich pred začiatkom súťaže. Na každú prehliadku by malo byť vyhradených aspoň 45 minút. Naplánované by mali byť aj adekvátne prestávky a čas na obed pre klasifikátorov. Klasifikátori musia byť k dispozícii, aby videli všetkých súťažiacich počas ich prvého vystúpenia na súťaži.~~
- ~~Súťažiacim budú poslané dátum a čas rozpisu ich prehliadky pre klasifikáciu pred súťažou alebo ihneď po ich príchode na súťaž.~~
- ~~Pre všetky klasifikácie by mala byť k dispozícii čistá, dôverná a prístupná miestnosť. Miestnosť by mala byť vybavená výškovo nastaviteľnou posteľou s vankúšom, štyrmi alebo piatimi stoličkami, stolom a podstavcom, pitnou vodou a uterákom. Miestnosť by mala byť dost' veľká, aby sa do nej vošli klasifikátor, súťažiaci (ktorý môže byť na vozíčku) a zástupca súťažiacieho. Pre postup klasifikácie vid' FEI Všeobecné Para Jazdecké pravidlá.~~

1. Para záprahové súťaže

- 1.1. Cieľom medzinárodných Para záprahových súťaží je umožnenie a rozvoj možností súťažiť pre jazdcov s postihnutím.
- 1.2. Klasifikácia všetkých jazdcov a určenie ich funkčného profilu a stupňa, umožní im súťažiť na spravodlivom základe s použitím schválených kompenzačných pomôcok podľa stupňa ich postihnutia.
- 1.3. Para záprahoví jazdci môžu súťažiť na FEI záprahových súťažiach s použitím kompenzačných pomôcok v súlade s ich stupňom postihnutia uvedenými v FEI klasifikačnom Masterliste aktívnych Para záprahových jazdcov.

2. Klasifikácia Para záprahového jazdca

- 2.1. Podmienkou účasti je, že jazdec má trvalé, overiteľné a merateľné fyzické postihnutie, ktoré je podložené lekáorskými dôkazmi a spĺňa minimálne kritériá postihnutia, ako je podrobne uvedené v para jazdeckých klasifikačných pravidlách FEI.
- 2.2. Všetci športovci sa musia pred účasťou v súťaži podrobiť hodnoteniu športovca dvoma FEI akreditovanými para jazdeckými klasifikátormi. Športovcovi bude, v súlade s FEI Pravidlami klasifikácie para jazdcov na základe jeho funkčného profilu pridelený stupeň pre súťaž. Tento funkčný profil môže byť aj opätovne preskúmaný a revidovaný.
- 2.3. Podľa klasifikácie jazdca bude pridelený Sledovací kód hodnotenia (OA) alebo Stupeň stavu revízie (R) alebo potvrdenie (C) a všetky dôležité detaily budú súčasťou



Klasifikačného Masterlistu aktívneho Para jazdca a budú publikované a budú zverejnené na FEI web stránke.

- 2.4. Podľa potreby klasifikátori musia byť pozvaní aby prišli 24 hodín pred žrebovaním. Všetci noví súťažiaci, súťažiaci so štatútom na prehliadku, alebo s určeným pevným dátumom prehliadky, alebo kde uplynul tento dátum, alebo tí súťažiaci s potvrdeným štatútom, ktorým bol udelený súhlas na reklasifikáciu sa musia podrobiť hodnoteniu pred žrebovaním. Musí byť poskytnutý čas na to, aby klasifikátori splnili svoju úlohu, informovať organizačný výbor o výsledkoch hodnotení a informovať príslušných funkcionárov o použitých kompenzačných pomôckach športovca.
- 2.5. Všetky príslušné podrobnosti týkajúce sa klasifikácie športovca a kompenzačných pomôcok požadovaných športovcom budú uvedené v Masterliste aktívneho para záprahového jazdca a zverejnené na webovej stránke FEI.
- 2.6. Protesty a odvolania týkajúce sa klasifikácie športovca sa majú vybavovať v súlade s postupmi FEI uvedenými v pravidlách FEI Para jazdeckej klasifikácie.

Odkazy na FEI webstránke na:

- Pokyny pre organizáciu klasifikácie na Para jazdeckých súťažiach,
- Pravidlá FEI Para jazdeckej klasifikácie,
- Klasifikačný Masterlist aktívneho Para záprahového jazdca.

3. Skupiny

Súťažiaci sú rozdelení do dvoch skupín: Skupina I a Skupina II.

Súťažiaci v skupine II majú väčšie funkčné schopnosti ako súťažiaci v skupine I.

4. Kategórie

Súťažiaci sa môže prihlásiť do vyššej skupiny ako určuje jeho klasifikácia.

Súťažiaci sa nesmie prihlásiť do nižšej skupiny ako určuje jeho klasifikácia. Súťažiaci v skupinách I a II budú v samostatných kategóriách.

5. Spôsobilosť

Iba súťažiaci s handicapom, ktorí sú schopní absolvovať drezúrnú úlohu, Prekážkovú jazdu a Maratón nezávisle a podľa FEI pravidiel, majú povolené súťažiť.

Profil a skupina musia byť uvedené na prihláške, programe a výsledkovej listine.

Organizačný výbor a technický delegát majú právo odmietnuť prihlášku, ale musia písomne uviesť dôvod odmietnutia.

6. Kone

Para záprahoví jazdci môžu použiť buď kone alebo poníky. To musí byť uvedené v prihláške.

7. Vybavenie

7.1. Ak para záprahový jazdec požaduje jazdenie v invalidnom vozíku tento musí byť bezpečný. Popruhy a upevňovacie svorky musia byť rýchlopínacie. V záujme bezpečnosti sú povolené šikmé vankúše, škrupinové sedadlá, vysoké bočné opierky a opierky rúk.

7.2. Para záprahový jazdec musí mať možnosť voľne vypadnúť z koča. Para záprahový jazdec môže byť prichytený brušným pásom alebo 4-bodovým pásom, ale tie musia byť vybavené



systemom rýchleho uvoľnenia. Podporné pomôcky a rýchlo uvoľňovací systém musí byť pred drezúrou a maratónom skontrolovaný hlavným stewardom.

- 7.3. Oprate nemú byť v žiadnom prípade prichytené k parazáprahovému jazdcovi, aby nemohli zabrániť para záprahovému jazdcovi voľne vypadnúť z koča.
- 7.4. Jazda s druhými opratami, alebo s rozdelenými opratami nie je dovolená.
- 7.5. Para záprahový jazdec môže viesť záprah jednou alebo oboma rukami.
- 7.6. Para záprahový jazdec má povolené cviky uskutočňované vedením jednou rukou uskutočňovať oboma rukami, ak to má uvedené v Masterliste aktívneho para záprahového jazdca podľa jeho klasifikácie.

8. Kompenzačné pomôcky

8.1. Štandardné kompenzačné pomôcky sú pomôcky a zariadenia iné než vo FEI záprahových pravidlách schválené postroje, koče a zariadenia, ktoré môžu byť použité všetkými para záprahovými jazdcami, ale musia byť uvedené v Masterliste aktívneho para záprahového jazdca podľa jeho klasifikácie.

- Brušný pás držaný spolujazdcom alebo s rýchlo uvoľňovacím mechanizmom.
- Pozdrav iba hlavou (SWHO) :

Para záprahový jazdec môže pozdraviť iba hlavou a po celý čas je zabezpečený kontakt s opratami.

- Ručná brzda
- Motorové vozidlá na prehliadku kurzu trate (MVWC)

8.2. Kompenzačné pomôcky špecifické pre daný profil sú pomôcky, alebo zariadenia iné než schválené postroje, koče alebo zariadenia, ktoré sa môžu používať nominovanými profilmí a musia byť uvedené vo FEI klasifikačnom Masterliste podľa klasifikačného hodnotenia., Viac detailov o špecifických kompenzačných pomôckach pre daný profil je uvedených v článku 15.2 FEI Manuálu pre klasifikátorov.

- 4-bodový pás držaný spolujazdcom alebo s rýchlo uvoľňovacím mechanizmom
- Oprate so slučkou alebo priviazané
- Držiak opratí
- Popruh na biči
- Žiadna alebo upravená rukavica/e
- Bič držaný/používaný spolujazdcom
- Brzda ovládaná spolujazdcom
- Popruh na nohy alebo chodidlá
- Spolujazdcom držaná slučka opratí.

Ak to nie je uvedené v klasifikačnom Masterlist aktívneho para záprahového jazdca každé použité brzdy a/alebo biča spolujazdcom bude penalizované 20 trestnými bodmi.

8.3. Neštandardné kompenzačné pomôcky iné než vyššie uvedené, ktoré požaduje individuálny jazdec a nie sú špecifikované v pravidlách. Pomôcka je predpísaná pre jazdca umožňujúca mu jazdiť bez poskytovania výhody pred ostatnými jazdcami s rovnakým profilom alebo stupňom. Takéto pomôcky môžu zahŕňať zmeny k štandardným alebo špecifickým pomôckam pre daný profil alebo časť neštandardnej výbavy zákaznicky upravená pre jazdca. Použitie takejto neštandardnej kompenzačnej pomôcky musí byť schválené Para záprahovou pracovnou skupinou.

8.3.1. Použitie neštandardnej kompenzačnej pomôcky musí byť odsúhlasené Para záprahovou pracovnou skupinou pred súťažou na ktorej sa majú použiť. Každá takáto žiadosť musí byť písomne predložená FEI spolu s podpornou dokumentáciou (lekárskou dokumentáciou, popisom pomôcky fotkami, video záznamom atď.) najmenej dva týždne pred dňom inšpekcie koní na pretekoch na ktorých sa má



použiť. Ak je pomôcka schválená FEI Para záprahovou pracovnou skupinou, tak sa doplní do jazdcovho klasifikačného Masterlistu aktívneho para záprahového jazdca.

- 8.3.2. Jazdci, ktorí neboli v minulosti klasifikačne hodnotení, na prvej súťaži (kde budú klasifikovaní) neštandardné pomôcky musia byť povolené technickým delegátom, hlavným stewardom, hlavným klasifikátorom a hlavným rozhodcom. Pre použitie na ďalších súťažiach musí byť kompletná žiadosť predložená FEI Para záprahovej pracovnej skupine a zapísaná v klasifikačnom Masterliste aktívneho para záprahového jazdca.

9. Asistencia

Hlavná zodpovednosť ohľadom používania povolenej pomoci je na parazáprahovom – jazdcovi.

- 9.1. Prísediaci musí mať nad 18 rokov. Národná federácia musí potvrdiť, že prísediaci má skúsenosti so záprahovým jazdením.
- 9.2. Para záprahový jazdec so stupňom I musí mať na koči prísediaceho. Počas drezúry a prekážkovej jazdy ďalší prísediaci musí byť na okraji arény k dispozícii pomôcť Para záprahovému jazdcovi so stupňom I.
- 9.3. V Maratóne v sekcii A ďalší prísediaci môže sprevádzať Para záprahového jazdca so stupňom I buď na koči, alebo ísť za kočom na bicykli, mopede ATV (štvorkolke) alebo podobne. V maratóne v sekcii B všetci Para záprahoví jazdci so stupňom I musia byť sprevádzaní ďalším prísediacim buď na koči, alebo nasledovaní členmi tímu za kočom na bicykli, mopede ATV (štvorkolke) alebo podobne. Členovia tímu na bicykloch, mopedoch atď. Nemajú povolené jazdiť cez prekážky.

~~Asistencia~~

~~So súťažiacim skupiny I musí byť na koči osoba s bičom. Spolujazdec musí byť v aréne k dispozícii pomôcť každému parazáprahovému jazdcovi skupiny I v Drezúre a Prekážkovej jazde.~~

~~Spolujazdec môže sprevádzať parazáprahového jazdca skupiny I v Maratóne buď na koči alebo ho môže nasledovať za kočom na bicykli. v Sekcii B Maratónu, všetci súťažiaci skupiny I musia byť sprevádzaní ďalším spolujazdecom buď na koči alebo môžu byť nasledovaní členom tímu za kočom na bicykli, mopede, ATV (štvorkolke) alebo podobne. Členovia družstva na bicykloch alebo mopedoch atď. nesmú prechádzať cez prekážky, ale musia počkať na súťažiaceho, kým dokončí prekážku, predtým ako môžu pokračovať.~~

~~Členovia družstva môžu zasiahnuť len v nevyhnutnom prípade a toto bude hodnotené ako pomoc zvonka. Spolujazdec môžu zasiahnuť ako spolujazdec a budú hodnotení ako spolujazdci.~~

~~Osoby s bičom majú zakázané pomáhať s narábaním s opratami s výnimkou prípadu núdze, keď je pomoc nevyhnutná pre bezpečnosť. Pomoc s narábaním s opratami bude zakaždým potrestaná 20 trestnými bodmi.~~

~~Súťažiaci skupiny II môžu nechať zosadnúť osobu s bičom, ak je to nevyhnutné, ale budú udelené trestné body podľa FEI pravidiel. v Drezúre a Prekážkovej jazde, osoba s bičom musí sedieť tak, aby mohol/ mohla pomôcť v prípade potreby. Organizátor alebo technický delegát majú právo nesúhlasiť s pozíciou osoby s bičom na koči.~~

~~Parazáprahoví jazdci môžu prehliadať trať na motorovej štvorkolke alebo podobných prostriedkoch ak je to schválené FEI.~~



10. Lieky a liečivá

~~Všetky lieky a liečivá užívané súťažiacimi musia byť uvedené na prihláške, pokiaľ nie sú registrované na FEI cez Poradný výbor pre lieky (Medication Advisory Panel M.A.P.). Družstvá môžu registrovať lieky užívané ich súťažiacimi na FEI ústredí v súlade s postupmi uvedenými v aktuálnych FEI Liekových a anti-dopingových predpisoch (WADA) 5.9.4 Kone/ pony môžu byť testované na doping.~~

11. Prihlášky na Majstrovstvá sveta pre Para – jazdecké jednozáprahy (vid' čl. 925)

Každá národná federácia môže na zozname menovitých prihlášok prihlásiť najviac šesť súťažiacich para ~~jazdeckých~~ jednozáprahov, s najviac dvomi koňmi na prihlášku a v definitívnych prihláškach troch súťažiacich para ~~jazdeckých~~ jednozáprahov s najviac jedným koňom na prihlášku.

Každé družstvo musí zahŕňať aspoň jedného súťažiaceho skupiny I.

Ak národná federácia môže poslať len dvoch súťažiacich, musia byť prihlásení ako družstvo. Každá národná federácia môže vyslať vedúceho výpravy a veterinára, obaja budú mať tie isté privilégia ako súťažiaci.

Národná federácia, ktorá nemôže vyslať družstvo, môže prihlásiť jedného ~~para jazdeckého~~ súťažiaceho v **parazáprahoch** ako jednotlivca podľa podmienok uvedených v Článku 912.

Každé národné družstvo môže prihlásiť jedného náhradného koňa z menovitej prihlášky. **Parazáprahový** ~~jazdecký~~ súťažiaci, ktorý použije náhradného koňa, je oprávnený byť hodnotený ako jednotlivec ako aj člen družstva. Náhradný kôň môže byť vymenený len raz, nie menej ako hodinu pred začiatkom Drezúry a organizátor musí byť písomne upovedomený.

12. Ďalšie požiadavky na Organizačný výbor:

12.1. Výsledková tabuľa a obsluha výsledkovej tabule. Výsledková tabuľa by mala byť umiestnená tak a mala by byť takej veľkosti, aby bola dobre čitateľná po stojačky aj z invalidného vozíka.

12.2. Manažér transportu so súťažiacimi a vhodné dopravné prostriedky pre transport súťažiacich, sponzorov a funkcionárov a pre pohotovostné vozidlá.

12.3. Rampy pre vozík do všetkých zariadení využívaných súťažiacimi.

~~Vhodné miesto a stôl pre informačný stánok IPEC, ktorý tiež predáva relevantný tovar. Táto záležitosť by sa mala konzultovať s IPEC sekretariátom.~~

Kone

~~Parazáprahový jazdecký súťažiaci môžu použiť koňa alebo ponyho. Toto musí byť uvedené na prihláške.~~

~~**Asistencia** Hlavná zodpovednosť ohľadom používania povolenej pomoci je na parazáprahovom jazdeovi.~~

~~So súťažiacim skupiny I musí byť na koči osoba s bičom. Spolujazdec musí byť v aréne k dispozícii pomôcť každému parazáprahovému jazdeovi skupiny I v Drezúre a Prekážkovej jazde.~~

~~Spolujazdec môže sprevádzať parazáprahového jazdca skupiny I v Maratóne buď na koči alebo ho môže nasledovať za kočom na bicykli. v Sekcii B Maratónu, všetci súťažiaci skupiny I musia byť sprevádzaní ďalším spolujazdeom buď na koči alebo môžu byť nasledovaní členom tímu~~



za kočom na bicykli, mopede, ATV (štvorkolke) alebo podobne. Členovia družstva na bicykloch alebo mopedoch atď. nesmú prechádzať cez prekážky, ale musia počkať na súťažiaceho, kým dokončí prekážku, predtým ako môžu pokračovať.

Členovia družstva môžu zasiahnuť len v nevyhnutnom prípade a toto bude hodnotené ako pomoc zvonka. Spolujazdec môžu zasiahnuť ako spolujazdec a budú hodnotení ako spolujazdec.

Osoby s bičom majú zakázané pomáhať s narábaním s opratami s výnimkou prípadu núdze, keď je pomoc nevyhnutná pre bezpečnosť. Pomoc s narábaním s opratami bude zakaždým potrestaná 20 trestnými bodmi.

Súťažiaci skupiny II môžu nechať zosadnúť osobu s bičom, ak je to nevyhnutné, ale budú udelené trestné body podľa FEI pravidiel. v Drezúre a Prekážkovej jazde, osoba s bičom musí sedieť tak, aby mohol/ mohla pomôcť v prípade potreby. Organizátor alebo technický delegát majú právo nesúhlasiť s pozíciou osoby s bičom na koči.

Parazáprahoví jazdci môžu prehliadať trať na motorovej štvorkolke alebo podobných prostriedkoch ak je to schválené FEI.

Kompenzačné pomôcky

Iba schválené vybavenie, ktoré je uvedené na FEI karte, môže byť použité počas trvania súťaže, vrátane tréningov.

Ak chce súťažiaci jazdiť s vozíkom, vozík musí byť zaistený. Popruhy a skoby vozíka musia byť schopné rýchleho uvoľnenia.

V záujme bezpečnosti, šikmé vankúše, hlboké sedadlá, pobočný remeň sedadiel do výšky pásu a laktové opierky sú povolené. Kvôli lepšej podpore hornej časti tela je povolený popruh (alebo podobne) držaný okolo súťažiaceho, pokiaľ nepripútava súťažiaceho ku koču akýmkoľvek technickým spôsobom, alebo takým spôsobom, že je držaný.

Súťažiaci môže byť pre lepšiu podporu pripútaný, ale musí byť schopný rýchleho uvoľnenia.

Podporné pomôcky môžu byť zvažované pre schválenie technickým delegátom a hlavným rozhodcom pri veterinárnej inšpekcii, ktorá sa koná pred začiatkom súťaže.

Opraty nesmú byť žiadnym spôsobom pripevnené k súťažiacemu tak, aby mu zabránili v uvoľnení a páde z koča.

Parazáprahový jazdec môže jazdiť s jednou alebo dvomi rukami a s opratami so slučkami alebo akýmkoľvek inými pomôckami, s ktorými bežne jazdí a ktoré sú schválené FEI.

Parazáprahový jazdec môže pozdraviť iba hlavou tak, aby stále držal kontakt s opratami.

Bič môže používať buď parazáprahový jazdec alebo osoba s bičom vo všetkých súťažiach, ak to bolo povolené FEI.

Brzdu môže používať spolujazdec, alebo po prerobení na ručnú brzdu parazáprahový jazdec, ak to bolo povolené FEI. Ak nebolo povolené FEI použitie brzdy spolujazdecom bude zakaždým penalizované 20 trestnými bodmi.

13. Poradie štartov v Maratóne (podľa článku 948)

V maratóni môžu podľa rozhodnutia organizačného výboru a technického delegáta štartovať poníci pred koňmi, ale štartovacie poradie v každej triede musí byť podľa ustanovenia článku 948.

14. Prekážková jazda

Povolený čas sa vypočíta pre rýchlosť 230 m/min pre kone aj pony. Pre rozjazd môže byť použitá rýchlosť 240 m/min.



PRÍLOHA 9 Čestný odznak

Čestný odznak sa udelí súťažiacemu, ktorý dokončí všetky tri skúšky (bez vzdania sa, diskvalifikácie alebo vylúčenia) na Majstrovstvách sveta alebo Kontinentálnych majstrovstvách podľa nasledujúcej stupnice:

- a) zlatý odznak za 6 súťaží,
- b) strieborný odznak za 4 súťaže,
- c) bronzový odznak za 2 súťaže.

Úplný popis ocenenia sa uvádza v článku 132 Všeobecných pravidiel FEI.

PRÍLOHA 10 Definície

Deti: Vid' Všeobecné predpisy Príloha A – Definície.

Skúška: časť Súťaže záprahov: Drezúra záprahov, Maratón, Prekážková jazda a Kombinovaný maratón – prekážková jazda.

Zosadnutie: vedomé opustenie koča súťažiacim alebo spolujazdcom alebo náhodné opustenie (pád) koča súťažiacim alebo spolujazdcom.

Účastník súťaže: u záprahov, jednotka pozostávajúca zo súťažiacich, koní, spolujazdcov, postrojov a koča zodpovedajúcemu záprahu ako je definované v Pravidlách.

Funkcionár súťaže: vid' Všeobecné pravidlá a Prílohu 3

Kôň: odvoláva sa na koňa alebo ponyho oprávneného súťažiť podľa Kapitoly VI.

Junior: vid' Všeobecné predpisy Príloha A – Definície.

Organizačný výbor: vid' Všeobecné predpisy.

Obdobie súťaže: vid' Všeobecné pravidlá Príloha A – Definície.

Rozpis: oficiálny dokument schválený FEI udávajúci relevantné informácie o súťaži vrátane, ale nie len, dátumu a miesta súťaže, dátumu, do kedy musia byť prijaté prihlášky, disciplín, v ktorých sa bude súťažiť, program súťaže, kategórie, krajiny a iné relevantné detaily pozvaných súťažiacich a koní, dostupné ustajnenie a ubytovanie, hodnota cien a ich rozdelenie, a iné relevantné detaily.

Areál súťaže: všetky priestory využívané pre skúšky, ktoré súťaž zahŕňa a priestory pre tréning, opracovanie, ustajnenie a parkovanie kočov.

Záprah: koč spolu s koňmi, postrojmi, súťažiacim a spolujazdcami.

Mladí jazdci: vid' Všeobecné predpisy Príloha A – Definície.