

SKOKOVÉ PRAVIDLÁ

22. vydanie

platné od 1. marca 2026

Anotácia

Toto vydanie je platné ako pravidlá jazdeckého športu Slovenskej jazdeckej federácie (SJF) od **1. marca 2026**.

Všetky pravidlá, smernice alebo iné texty, týkajúce sa rovnakého predmetu, vydané pred týmto dátumom, strácajú platnosť.

Pravidlá sú obsahovým prekladom medzinárodných pravidiel FEI **Rules for International Jumping Events**, 28. vydania, platného od 1. januára 2026.

Názvy kapitol, článkov a odsekov, týkajúce sa nepreložených častí sú zapísané s odkazom do spomenutých originálnych pravidiel FEI.

◆ *Doplňky k pravidlám, ktoré platia len pre národné skokové súťaže sú písané týmto typom písma a označené symbolom ◆.*

PREAMBULA	9
FEI KÓDEX SPRÁVANIA PRE BLAHO KOŇA.....	10
Kapitola I - ÚVOD	13
200 Všeobecné ustanovenia.....	13
201 Účinnosť a prechodné ustanovenia	15
Kapitola II - JAZDCI A KONE	16
202 Vek koní	16
203 Počet koní	17
204 Preteky a súťaže s požičanými koňmi.....	19
205 Požiadavky na vek jazdcov pre účasť v súťaži (aj národnej)	20
206 Postroj, výstroj a iné pomôcky	21
207 Ochranná prilba, oblečenie, používanie elektronických zariadení a reklama na jazdcoch / koňoch.....	21
207.1 Ochranná prilba.....	22
207.2 Oblečenie	22
207.3 Používanie elektronických zariadení.....	23
Kapitola III - OFICIÁLNI ČINOVNÍCI.....	24
208 Všeobecné ustanovenia.....	24
209 Rozhodcovský zbor.....	24
210 Veterinárna komisia a veterinárny delegát.....	27
211 Autor parkúrov	28
212 Technický delegát.....	29
213 Stevardi (komisári)	29
214 Konflikt záujmov.....	31
215 Technická podpora (video)	31
Kapitola IV - HODNOTENIE SÚŤAŽÍ A ICH FORMÁTY.....	32
216 Všeobecné ustanovenia.....	32
217 Hodnotenie súťaží.....	32
217.1 Tabuľka A.....	32
217.2 Tabuľka C	33
218 Rozoskakovania.....	34
218.1 Všeobecné ustanovenia.....	34
218.2 Prekážky v rozoskakaní	35
218.3 Vylúčenie, vzdanie sa alebo odstúpenie v rozoskakaní, druhom kole alebo v kole o víťazstvo	35
219 Bežné súťaže a súťaž Grand Prix (Veľká vena).....	36
220 Jednokolová súťaž.....	38

221	Dvojkolová súťaž	39
222	Dvojfázové skákanie	41
222.1	Bežné dvojfázové skákanie.....	41
222.2	Špeciálne dvojfázové skákanie	42
223	Súťaž s kolom o víťazstvo.....	43
223.1	Dvojkolová súťaž s kolom o víťazstvo.....	43
223.2	Jednokolová súťaž s kolom o víťazstvo	43
224	Súťaž v skupinách s kolom o víťazstvo.....	44
225	Súťaž v rýchlosti a obratnosti.....	44
226	Pohár národov (PN) / Nations Cup	44
226.1	Organizácia	44
226.2	Rôzne kategórie Pohára národov	45
226.3	Prekážky a iné technické požiadavky	45
226.4	Jazdci v Pohári národov.....	46
226.5	Účasť v Pohári národov	46
226.6	Štartovné poradie.....	47
226.7	Počet družstiev a jazdcov v druhom kole.....	47
226.8	Vylúčenie, diskvalifikácia, vzdanie sa a odstúpenie.....	47
226.9	Umiestnenie a hodnotenie	48
226.10	Pohár národov na iných pretekoch	48
227	Sponzorské tímy a iné súťaže tímov	49
227.1	Súťaže sponzorských tímov.....	49
227.2	Iné súťaže tímov	50
228	Derby	50
229	Stupňovaná náročnosť.....	50
230	Súťaže sily a zručnosti.....	51
230.1	Všeobecné ustanovenia.....	51
230.2	Skok mohutnosti.....	51
230.3	Barierové skákanie.....	52
231	Súťaž na kombináciach.....	52
	Kapitola V - PREKÁŽKY	53
232	Všeobecné ustanovenia.....	53
233	Výška prekážok.....	53
234	Kolmá prekážka	53
235	Šírková prekážka	53
236	Vodná priekopa, vodná priekopa s kolmou prekážkou a liverpool	54
236.1	Vodná priekopa	54
236.2	Vodná priekopa s kolmou prekážkou	55
236.3	Liverpool.....	55
237	Kombinované prekážky (kombinácie)	55
238	Uzavreté kombinácie a čiastočne uzavreté kombinácie.....	56

239	Lavice, valy a rampy	56
240	Alternatívne prekážky a žolík	56
Kapitola VI - KOLBISKÁ, OPRACOVISKÁ A TRÉNINGOVÉ ARÉNY		58
241	Kolbisko	58
241.1	Všeobecné ustanovenia.....	58
241.2	Parkúr a jeho meranie.....	58
241.3	Plán parkúru.....	58
241.4	Zmeny parkúru	59
241.5	Zástavky.....	60
241.6	Zvonec	61
242	Opracovisko	62
243	Tréningová aréna.....	63
Kapitola VII - PENALIZÁCIA POČAS PARKÚRU		65
244	Penalizácia – všeobecné ustanovenia	65
245	Zhodenie prekážky.....	65
246	Neposlušnosti (zastavenie, vybočenie, odopretie pohybu, kruh)	66
246.2	Zastavenie.....	66
246.3	Vybočenie	66
246.4	Odopretie pohybu koňa.....	67
246.6	Neposlušnosti počas prerušeného času	67
247	Omyl na parkúre	67
248	Pády.....	67
248.1	Definícia pádu	68
248.2	Postup v prípade pádu	68
249	Nepovolená pomoc	69
250	Časová penalizácia.....	69
Kapitola VIII - ČAS A RÝCHLOSŤ		70
251	Čas parkúru	70
252	Stanovený čas	70
253	Časový limit.....	70
254	Meranie času	70
255	Prerušenie času	71
256	Časové korekcie	71
257	Prerušenie parkúru	71
258	Rýchlosť.....	72
Kapitola IX - POKUTA, VAROVANIE, VYLÚČENIE, DISKVALIFIKÁCIA A TÝRANIE KOŇA.....		73
259	Skokové registrované varovanie	73

260	Žltá varovná karta	73
261	Varovanie	73
262	Pokuta	73
263	Vylúčenie	74
264	Diskvalifikácia	76
265	Týranie koňa	77
265.1.1	Barovanie	77
265.1.2	Nadmerné používanie biča	77
265.1.3	Iné formy týrania	78
266	Kontrola kamaší a bandáží	78
Kapitola X - UMIESTNENIE A VYZNAMENANIA		79
267	Umiestnenie jednotlivcov a odovzdávanie cien	79
268	Čestné odznaky FEI	79
Kapitola XI - ORGANIZÁCIA SÚŤAŽÍ		81
269	Finančné záväzky organizátora pretekov	81
270	Pozvánky na CSI	81
271	Pozvánky na CSIO	81
272	Prihlášky na preteky	83
273	Požiadavky na CSI a CSIO	84
274	Ustajnenie	85
275	Veterinárne prehliadky a kontroly na pretekoch	85
275.1	Veterinárne kontroly, prehliadky koní a kontrola pasov	85
275.2	Medicínska kontrola koní	86
275.3	Pasy koní a identifikačné čísla	86
276	Štartovné poradie	86
277	Prihlášky do súťaží	87
278	Reklama	88
279	Výdavky	88
Kapitola XII - KONTINENTÁLNE MAJSTROVSTVÁ A MAJSTROVSTVÁ SVETA SENIOROV (DRUŽSTVÁ A JEDNOTLIVCI)		91
280	Organizácia	91
281	Kvalifikácia	91
282	Prihlášky na majstrovstvá	95
283	Prihlášky do súťaží a výmeny štartujúcich (družstvá a jednotlivci)	96
284	Oficiálny tréning	96

285	Majstrovské súťaže	96
286	Prvá súťaž (družstvá a jednotlivci)	97
287	Druhá súťaž (finále družstiev a jednotlivci)	98
288	Tretia súťaž (finále jednotlivcov)	101
289	Ceny a medaily	104
Kapitola XIII - KONTINENTÁLNE MAJSTROVSTVÁ PRE MLÁDEŽ A VETERÁNOV		105
290	Organizácia	105
291	Oprávnenosť účasti koní	105
292	Oprávnenosť účasti jazdcov	106
293	Kvalifikácia na majstrovstvá mladých jazdcov a juniorov	106
294	Prihlášky na majstrovstvá	107
295	Prihlášky do súťaží a výmeny štartujúcich (družstvá a jednotlivci)	108
296	Oficiálny tréning	109
297	Majstrovské súťaže	109
298	Prvá súťaž (družstvá a jednotlivci)	110
299	Druhá súťaž (finále družstiev a jednotlivci)	113
300	Tretia súťaž (finále jednotlivcov)	118
301	Ceny a medaily	123
Kapitola XIV - CSI A CSIO (♦ AJ NÁRODNÉ PRETEKY) - ŠPECIÁLNE PRAVIDLÁ PRE MLÁDEŽ, VETERÁNOV A AMATÉROV		124
302	Platné pravidlá a predpisy	124
303	Pravidlá pre jazdcov U25, mladých jazdcov a juniorov	124
304	Pravidlá pre veteránov	126
305	Pravidlá pre jazdcov na pony	127
306	Pravidlá pre deti	131
307	Pravidlá pre amatérov	132
PRÍLOHY		134
Príloha I Definície a interpretácia pravidiel		134
Príloha II Požiadavky na preteky CSI a CSIO		139
Príloha III Pravidlá pre pozvánky na preteky CSI		140
Príloha IV Konštrukcia vodnej priekopy		141
Príloha V Tabuľky na výpočet stanoveného času		142
Príloha VI Požiadavky na časomerné zariadenie a výsledkové tabule		144

Príloha VII Zdravotnícke služby.....	148
Príloha VIII Postroj, výstroj a iné pomôcky	150
1 Pravidlá pre seniorov – Iné pomôcky	150
2 Pravidlá pre seniorov – Postroj a výstroj.....	150
3 Pravidlá pre U25 – postroj a výstroj	153
4 Pravidlá pre jazdcov na pony – Iné pomôcky.....	153
5 Pravidlá pre jazdcov na pony – Postroj a výstroj	154
6 Pravidlá pre preteky detí – Iné pomôcky	158
7 Pravidlá pre preteky detí – Postroj a výstroj.....	158
NÁRODNÉ PRÍLOHY ♦	161
Príloha N1 Doporučené technické podmienky stavby parkúrov na národných skokových súťažiach pre kone.....	161
Príloha N2 Doporučené vzdialenosti medzi prekážkami a vzdialenosti medzi skokmi v kombináciach pre kone	163
Príloha N3 Pony súťaže – národné úpravy pravidiel	166
Príloha N4 Národné typy súťaží	168
400 Súťaž na optimálny čas.....	168
401 Národné súťaže sily a zručnosti	168
401.1 Všeobecné ustanovenia.....	168
401.2 Rad prekážok	168
401.3 Súťaž majstrov	168
401.4 Mini – Maxi	169
402 Súťaže na štýl	169
402.1 Súťaž na štýl koňa	169
402.2 Súťaž na štýl jazdca.....	170
403 Súťaž do prvej chyby	171
404 Minútové skákanie	172
405 Štafetové skákania.....	172
405.1 Všeobecné ustanovenia.....	172
405.2 Typy štafiet.....	173
406 Voľba prekážok	173
407 Voľba dráhy.....	174
408 Zrkadlové skákanie (Súťaž s postupným vylučovaním)	175
Príloha N5 Povolené prekážky na opracovisku.....	177
Príloha N6 Nepovolené prekážky na opracovisku	178
Príloha N7 Príklady situácií, považovaných za neposlušnosť (čl. 246)	179
Príloha N8 Obmedzenie štartu dvojice pretekár a kôň v nižších súťažiach.....	180
Príloha N9 Mapovanie článkov v pravidlách na rok 2026	181

PREAMBULA

Aj keď tieto Skokové pravidlá (SkP) obsahujú podrobné pravidlá FEI pre medzinárodné ♦ *(aj národné)* skokové súťaže, musia sa uplatňovať v súlade so Stanovami, Všeobecnými pravidlami (VŠP) a Veterinárnymi pravidlami (VeP) a všetkými ostatnými pravidlami a smernicami FEI ♦ *(SJF)*.

Články v pravidlách sú číslované nasledovne:

- 1 - 99 odkazy na Stanovy FEI
- 100 - 199 odkazy na Všeobecné pravidlá (VŠP)
- 200 - 399 odkazy na Skokové pravidlá (SkP), včítane pravidiel pre skokové majstrovstvá
- ♦ **400 - 408 Príloha N4, národné súťaže**
- 1000 - 1099 odkazy na Veterinárne pravidlá (VeP)

SkP nemôžu riešiť všetky mysliteľné situácie. Pri výnimočných a neočakávaných prípadoch je povinnosťou zodpovedných rozhodnúť na základe športového ducha a v čo najvyššej možnej miere v súlade so SkP a VŠP. V prípade chýbajúcich ustanovení je potrebné tieto interpretovať v plnom súlade s inými ustanoveniami v SkP, v súlade s inými pravidlami a predpismi FEI a športovým duchom.

Poznámky

- ♦ *Prílohy označené N nie sú zahrnuté v medzinárodných pravidlách.*

FEI KÓDEX SPRÁVANIA PRE BLAHO KOŇA

Medzinárodná jazdecká federácia (FEI) očakáva od všetkých, aktívnych v medzinárodnom jazdeckom športe, vernosť zásadam zaobchádzania s koňom, vydaným FEI ako aj rešpektovanie prvoradej a neustálej starostlivosti o koňa, ktorá nesmie byť nikdy podriadená súťažným alebo komerčným vplyvom. Vo všetkých stupňoch prípravy a tréningu koní musia byť dobré životné podmienky pre koňa nad všetkými ďalšími požiadavkami. Požadované sú hlavne nasledujúce body:

1. Blaho koňa – všeobecne:

- a) Dobré menežovanie koní
Ustajnenie, strava a tréningové metódy musia byť dobre zabezpečené a nesmú obmedzovať životné podmienky koňa. Akékoľvek metódy, spôsobujúce fyzické alebo mentálne utrpenie nebudú tolerované.
- b) Tréningové metódy
Kone musia byť tréňované len takým spôsobom, ktorý zodpovedá ich fyzickým možnostiam a úrovni vyzrelosti pre danú disciplínu. Nesmú byť predmetom nijakých tréningových metód, ktoré ich zneužívajú, spôsobujú strach alebo pre ktoré neboli riadne pripravené.
- c) Podkúvanie a postroje
Starostlivosť o kopytá a pribíjanie podkov musia byť na vysokej úrovni. Postroje a ich uchytenie musia predchádzať riziku bolesti alebo zranenia.
- d) Doprava
Počas dopravy musia byť kone chránené pred zraneniami a iným zdravotným rizikám. Prepravníky musia byť bezpečné, dobre vetrané, udržiavané vo vysokom štandarde, pravidelne dezinfikované a riadené kvalifikovanými vodičmi. Vždy musia byť prítomné osoby schopné sa o kone postarať.
- e) Presun
Všetky cesty musia byť starostlivo naplánované a koňom musia byť poskytnuté prestávky na oddych a prístupom ku krmivu a vode v súlade s príručkami FEI.

2. Spôsobilosť súťažiť:

- a) Spôsobilosť a schopnosť
Účasť v súťažiach musí byť obmedzená pre spôsobilé kone a športovcov s primeranými schopnosťami. Kone musia mať primeraný oddych medzi tréningom a súťažami a následne po presune na iné miesto.
- b) Zdravotný stav
Kone s príznakmi problémov nesmú pretekať alebo pokračovať v pretekaní. V prípade akýchkoľvek pochybností musí byť vyžiadaná rada veterinára.
- c) Doping a liečivá
Zneužitie dopingu a liečiv je vážny sociálny jav a nebude tolerovaný. Po každom veterinárnom zásahu musí byť pred súťažou poskytnutý dostatočný čas na zotavenie.

- d) Chirurgické zákroky
Akékoľvek chirurgické zákroky ohrozujúce súťažiaceho koňa alebo bezpečnosť ostatných koní a/alebo športovcov nie sú dovolené.
- e) Žrebné/nedávno ožrebené kobyly
Kobyly nesmú súťažiť po 4 mesiaci žrebnosti a pokiaľ neodstavené žriebä.
- f) Zneužitie pomôcok
Týranie koní použitím prirodzených jazdeckých pomôcok alebo umelých pomôcok (napr. bičiek, ostrohy atď) nebude tolerované.

3. Preteky nesmú poškodzovať životné podmienky koňa

- a) Kolbiská
Kone môžu byť trénované a môžu súťažiť len na vhodnom a bezpečnom povrchu. Všetky prekážky musia byť postavené so zreteľom na bezpečnosť koňa.
- b) Povrch
Všetky povrchy, na ktorých kone kráčajú, trénujú alebo súťažajú musia byť urobené a spravované tak, aby sa znížili faktory, ktoré by mohli viesť k zraneniam. Zvláštna pozornosť musí byť venovaná príprave, zloženiu a údržbe povrchov.
- c) Extrémne počasie
Súťaže sa nesmú konať v prípade extrémnych poveternostných podmienok, ak by to obmedzilo jeho životné podmienky a bezpečnosť. Musia byť vytvorené opatrenia pre rýchle ochladenie koní po súťaži.
- d) Ustajnenie na pretekoch
Ustajnenie musí byť bezpečné, hygienické, pohodlné, dobre vetrané a dostatočnej veľkosti pre daný typ a povahu koní. Musí byť vždy k dispozícii vhodná čistá a kvalitná podstielka, čerstvá pitná voda a voda na opláchnutie.

4. Humánne ošetrovanie koní:

- a) Veterinárne ošetrovanie
Na pretekoch musí byť vždy zabezpečená veterinárna starostlivosť. Pokiaľ je kôň počas súťaže zranený alebo vyčerpaný, jazdec musí zosadnúť a veterinár ho musí skontrolovať.
- b) Vyšetrojúce strediská
Kedykoľvek je to potrebné, kôň by mal byť zdravotnou službou prevezený do najbližšieho príslušného strediska na vyšetrenie a liečenie. Zranené kone musia byť dostatočne ošetrené ešte pred prepravou.
- c) Zranenia počas súťaže
Podmienky povrchu, frekvencia súťaží a ostatné rizikové faktory musia byť starostlivo posúdené za účelom obmedzenia počtu zranení.
- d) Eutanázia
Pokiaľ sú zranenia koňa natoľko vážne, že kôň musí byť usmrtený, veterinár tak musí urobiť humánnym spôsobom čo najskôr, z dôvodu skrátenia trápenia koňa.

e) Odchod na odpočinok

Je potrebné vynaložiť všemožné úsilie na zabezpečenie vhodnej opatery koní, ako aj humánneho zaobchádzania s nimi po ukončení ich pretekárskej kariéry.

5. Vzdelávanie:

FEI vyzýva všetkých zainteresovaných v športe, aby dosahovali najvyššiu možnú úroveň vzdelávania v oblasti ich odborných činností pri starostlivosti a menežmente súťažného koňa.

Tento Kódex správania môže byť z času na čas upravený a názory všetkých sú vítané. Zvláštna pozornosť bude venovaná novým výskumným objavom a FEI poskytne ďalšie zdroje a podporu pre štúdium dobrých životných podmienok koní.

Kapitola I - ÚVOD

200 Všeobecné ustanovenia

200.1 Pravidlá a predpisy platné pre skokové preteky

200.1.1 Skokové súťaže a preteky FEI, vrátane CSI, CSIO a majstrovstiev, sa riadia a musia byť organizované v súlade s nasledujúcimi pravidlami (každé v znení neskorších predpisov): tieto SkP, stanovy FEI, VŠP, VeP, kódex správania FEI pre blaho koňa, predpisy FEI o antidopingu pre kone a kontrolovaných liekoch, antidopingové pravidlá FEI pre športovcov a akékoľvek iné pravidlá, politiky alebo dokumenty vydané FEI, ktoré sa podľa ich podmienok vzťahujú na skokové preteky (súhrnne „**Pravidlá a predpisy FEI**“).

200.1.2 Registráciou na FEI, podaním prihlášky na preteky a/alebo účasťou v akejkoľvek funkcii na pretekoch sa športovci, podporný personál, majitelia, družstvá, vedúci družstiev, národné federácie, organizátori a ďalšie osoby zúčastňujúce sa na pretekoch považujú za osoby, ktoré sa zaviazali dodržiavať pravidlá a predpisy FEI nielen počas samotných pretekov, ale aj počas prípravy na preteky, a budú zodpovedné za dôsledky stanovené v pravidlách a predpisoch FEI v prípade akéhokoľvek porušenia.

200.2 Jazdecká disciplíny skoky

200.2.1 Skoková súťaž je súťaž, v ktorej je kombinácia jazdca a koňa testovaná za rôznych podmienok na prekážkovej dráhe. Je to skúška určená na demonštráciu slobody, energie, sily, zručnosti a rýchlosti koňa v skákaní a jazdeckých schopností jazdca.

200.2.2 Víťazom súťaže je jazdec, ktorý dostane najmenej trestných bodov (napr. za zhodenie prekážky, odmietnutie poslušnosti, prekročenie povoleného času atď.; pozri SkP článok 244.1) a dokončí trať v najrýchlejšom čase alebo získa najvyšší počet bodov v závislosti od formátu súťaže.

200.2.3 Rozmanitosť v skokových súťažiach je podporovaná, a preto existuje množstvo rôznych formátov súťaží. Hoci sú SkP určené na štandardizáciu pravidiel a predpisov, ktoré sa vzťahujú na skokové súťaže, nie sú určené na štandardizáciu povahy súťaží, pretože rozmanitosť poskytuje dôležitý prvok záujmu pre jazdcov aj divákov.

200.3 Kategórie FEI / ♦ národných skokových pretekov

200.3.1 Medzinárodné skokové preteky sú rozdelené na:

200.3.1.1 Medzinárodné preteky (**CSI**);

200.3.1.2 Oficiálne medzinárodné preteky (**CSIO**);

200.3.1.3 Majstrovstvá (v jednej alebo viac disciplínach);

200.3.1.4 Hry (viac športov)

♦ *Pre národné skokové preteky platia tieto pravidlá spolu so špeciálnymi úpravami pre národné skokové preteky.*

200.3.2 Preteky, majstrovstvá a hry môžu byť organizované na základe kategórií jazdcov, vrátane seniorov, mládeže (U25, mladí jazdci, juniory, deti, poníky), amatérov a veteránov. Preteky a majstrovstvá môžu byť tiež organizované pre rôzne kategórie koní, vrátane mladých koní a žrebcov.

200.4 Úrovne pretekov

200.4.1 CSI a CSIO sú rozdelené do piatich hviezdčkových úrovní (1* až 5*, pričom 5* je najvyššia úroveň) na základe výšky prekážok, technických náročností a celkovej ponuky peňažných cien. FEI určí, aké požiadavky na úroveň CSI hviezd platia pre konkrétne preteky, v spolupráci so Skokovou komisiou, OV a príslušnými NF.

200.4.2 Majstrovstvá a hry môžu byť organizované na rôznej úrovni a pre rôzne kategórie.

200.5 Oficiálny kalendár

200.5.1 Oficiálny kalendár je komplexná online databáza, ktorá uvádza všetky preteky uznávané FEI a poskytuje informácie o, okrem iného, rozpisoch pretekov, OV, miestach konania a oficiálnych činovníkoch. Žiadosť o usporiadanie FEI pretekov musí podať NF v mene OV. Po prijatí prihlášky FEI preteky zverejnení v oficiálnom kalendári. Ďalšie podrobnosti o oficiálnom kalendári sú uvedené v čl. 112 a Prílohe K VŠP.

200.5.2 Plánovanie kalendára

200.5.2.1 Preteky CSI5* a CSIO5* nesmú kolidovať s finále FEI Jumping World Cup™ ani s finále Longines League of Nations™.

200.5.2.2 Od pondelka týždňa a počas všetkých dní Majstrovstiev sveta a kontinentálnych majstrovstiev vo skokoch pre seniorov nie je dovolené usporiadať súťaž FEI Jumping World Cup™, CSI4*, CSIO4*, CSI5* alebo CSIO5* na rovnakom kontinente ako majstrovstvá.

200.5.2.3 Nemôže sa konať žiadna súťaž FEI Jumping World Cup™ (celosvetovo) 10 dní pred, počas všetkých dní a 7 dní po skokových súťažiach na Olympijských hrách; žiadna súťaž FEI Jumping World Cup™ sa nemôže konať ani 10 dní pred, počas všetkých dní a 7 dní po skokových súťažiach na Panamerických hrách na tom istom kontinente.

200.5.2.4 Od pondelka týždňa a počas všetkých dní skokových súťaží na Majstrovstvách sveta seniorov a olympijských hrách a finále FEI Jumping World Cup™ nie je povolené usporiadať preteky Longines League of Nations™ (celosvetovo).

200.5.2.5 Od pondelka týždňa a počas všetkých dní Skokových kontinentálnych majstrovstiev seniorov nie je povolené usporiadať preteky Longines League of Nations™ na tom istom kontinente ako šampionát.

200.5.2.6 Od pondelka týždňa a počas všetkých dní skokových súťaží Panamerických hier nie je povolené usporiadať preteky Longines League of Nations™ v Amerike.

200.5.2.7 Od pondelka týždňa a počas všetkých dní skokových súťaží Ázijských hier nie je povolené usporiadať preteky Longines League of Nations™ v Ázii.

Pre úplnú jasnosť, všetky vyššie uvedené odkazy na preteky CSI5* a CSIO5* zahŕňajú aj preteky CSI5*-W a CSIO5*-W.

200.6 Rozpis pretekov

Rozpis pretekov je dokument schválený FEI pre každé preteky, ktorý poskytuje Národným federáciám (NF) a jazdcom relevantné informácie o pretekoch a

stanovuje ďalšie pravidlá alebo kritériá, ktoré sa uplatňujú pri organizácii pretekov. Rozpis obsahuje podrobnosti o iných aspektoch, ako sú termíny a miesto konania pretekov, termíny, do ktorých musia byť prijaté prihlášky, disciplíny, v ktorých sa budú konať súťaže, program súťaží, kategórie, národnosti a ďalšie relevantné údaje pozvaných jazdcov a koní, dostupné ustajnenie a ubytovanie, hodnotu cien a ich rozdelenie a všetky ďalšie relevantné detaily. NF v konzultácii s organizačným výborom (OV) musia predložiť rozpisy FEI na schválenie v súlade so VŠP čl. 110, vrátane informácií požadovaných vo FEI predbežnom online rozpise, ktorý FEI zverejňuje každý rok.

201 Účinnosť a prechodné ustanovenia

201.1 Účinnosť

Tieto skokové pravidlá platia od 1.1.2026 ♦ **1.3.2026**.

201.2 Prechodné ustanovenia

Všetká výstroj a vybavenie (sedlárske potreby) a pravidlá a zásady týkajúce sa rôznych pomôcok budú umiestnené v samostatnom dokumente. Navrhuje sa, aby tieto nové požiadavky pre skoky nadobudli účinnosť od 1. januára 2027, aby mali jazdci dostatočný čas na prispôsobenie sa. Súčasnú pravidlá týkajúce sa výstroja, vybavenia a rôznych pomôcok, zhromaždené v prílohe VIII, zostanú v platnosti počas prechodného obdobia od 1. januára 2026.

Kapitola II - JAZDCI A KONE

202 Vek koní

202.1 Vek koní – severná a južná hemisféra

- 202.1.1 Kone z južnej pologule majú oficiálny dátum narodenia 1. augusta.
- 202.1.2 Kone zo severnej pologule majú oficiálny dátum narodenia 1. januára.
- 202.1.3 Kone z južnej pologule súťažiaci na severnej pologuli by sa mali zúčastniť súťaží pre kone o rok mladšie (napr. osemročný kôň z južnej pologule by mal súťažiť v kategórii sedemročných na severnej pologuli).
- 202.1.4 Kone zo severnej pologule, ktoré súťažajú na južnej pologuli, by sa mali zúčastniť súťaží pre kone o jeden rok staršie (napr. päťročný kôň zo severnej pologule by mal súťažiť v kategórii šesťročných na južnej pologuli).

202.2 Požiadavky na minimálny vek koňa

Kone prihlásené na nižšie uvedené preteky alebo majstrovstvá musia spĺňať minimálne vekové požiadavky:

Preteky	Minimálny vek koňa
Olympijské hry Majstrovstvá sveta FEI Jumping World Cup™ Final	9 rokov
Kontinentálne hry Kontinentálne majstrovstvá seniorov	8 rokov
Regionálne hry	8 rokov 7 rokov pokiaľ výška prekážok v základnom kole súťaží nepresahuje 1.45 m
CSI3* až 5* CSIO3* až 5* FEI Jumping World Cup™ (okrem finále) Kontinentálne majstrovstvá pre mladých jazdcov / juniorov	7 rokov
CS11* a 2*, CSIO1* a 2* CSIU25 /CSIJ /CSICH / CSIP /CSIV/ CSIAm CSIOY /CSIOJ/ CSIOCh/ CSIOp / CSIOV Kontinentálne majstrovstvá pre pony jazdcov / deti / veteránov	6 rokov

◆ *Minimálny vek u koní na národných skokových pretekoch sú 4 roky pričom platia nasledujúce obmedzenia pre štart v skokovej súťaži:*

Vek koňa	Maximálna výška základného parkúru
4 roky	110 cm (súťaže pre ml. kone len Tabuľka A nie na čas)
5 rokov	120 cm (súťaže pre ml. kone len Tabuľka A nie na čas)
6 rokov	130 cm
7 rokov	140 cm

Štart štvor a päťročných koní v Súťažiach sily a zručnosti (čl. 230 SkP a čl. 400 Prílohy N4 SkP) nie je povolený.

202.3 Súťaže pre mladé kone

Súťaže pre mladé kone môžu byť organizované na pretekoch CSI alebo CSIO alebo môžu byť organizované ako samostatné CSIYH (samostatne alebo v spojení s inými pretekmi CSI alebo CSIO). Pozri tiež SkP čl. 203.1.

203 Počet koní

203.1 Počet koní na jazdca na pretekoch

203.1.1 CSI /CSIO / *Národné preteky* všeobecne

Rozpis musí špecifikovať počet koní povolených pre každého jazdca na CSI a CSIO, maximálne 4. Ak sa počas toho istého víkendu organizujú preteky rôznych kategórií, počet koní na jazdca musí byť obmedzený na 4 na kategóriu.

◆ *Pokiaľ inak nestanovuje rozpis pretekov, počet koní na jazdca na národných pretekoch nie je obmedzený.*

203.1.2 CSI /CSIO so špeciálnymi súťažami

Ak rozpis súťaží CSI alebo CSIO zahŕňa súťaž Mohotnosť, súťaž Bariery, Derby a/alebo špeciálnu súťaž pre žrebce, rozpis môže povoliť jazdcom prihláseným do CSI alebo CSIO prihlásiť ďalšieho koňa do každej z týchto súťaží. Účasť týchto dodatočných koní je obmedzená len na tieto súťaže.

203.1.3 Súťaže mladých koní a CSIYH

203.1.3.1 Preteky CSI alebo CSIO, ktoré nie sú kombinované s CSIYH, môžu zahŕňať súťaže pre mladé kone otvorené len pre jazdcov prihlásených do CSI alebo CSIO; na tieto preteky môžu jazdci prihlásiť 2 kone špeciálne pre súťaže mladých koní okrem (maximálne) 4 koní povolených pre CSI alebo CSIO. V rozpise takýchto pretekov musí byť uvedené, že súťaže mladých koní sú otvorené len pre jazdcov prihlásených do CSI alebo CSIO a že účasť týchto dodatočných koní je obmedzená len na súťaže mladých koní.

203.1.3.2 Na samostatných pretekoch CSIYH (t. j. pretekoch CSIYH, ktoré nie sú organizované súbežne s iným CSI na tom istom mieste počas

toho istého víkendu) môžu jazdci prihlásiť 4 kone v každej vekovej kategórii YH.

203.1.3.3 Ak sa preteky CSIYH organizujú súbežne s inými pretekmi CSI alebo CSIO, OV môže buď zorganizovať kombinované CSIYH (t. j. CSIYH pre dve alebo viac vekových kategórií) alebo samostatné CSIYH pre každú vekovú kategóriu. Na kombinované CSIYH môžu jazdci prihlásiť maximálne 4 kone (napr. 2 šesťročné a 2 sedemročné). Na samostatné CSIYH môžu jazdci prihlásiť maximálne 4 kone v každej vekovej kategórii mladých koní.

203.1.4 **Série pretekov („turné“)**

Vyššie uvedené ustanovenia sa nevzťahujú na turné. Na turné môže každý jazdec

- (i) štartovať až so 4 koňmi v každej kategórii (malá/stredná/veľká túra) počas každého CSI a
- (ii) prihlásiť až 9 koní na preteky CSIYH, z ktorých v každej vekovej kategórii na CSI môžu štartovať až 4 kone.

203.2 **Počet koní vo Veľkej cene /Grand Prix (GP) alebo podobnej súťaži**

203.2.1 V súlade s čl. 203.2.2 SkP, na CSI a CSIO môže každý jazdec jazdiť iba na jednom koni v GP alebo, ak sa GP nekoná, v súťaži s najvyššou finančnou odmenou. Ak sa koná súťaž GP a ďalšia súťaž s rovnakou (alebo vyššou) finančnou odmenou ako GP, jazdec môže jazdiť iba na jednom koni v každej z týchto súťaží, s výnimkou, že jazdci môžu jazdiť viac ako na jednom koni v Derby.

203.2.2 Na pretekoch CSI1*, CSI2* a CSI3*, ak z dôvodu menšieho počtu prihlásených jazdcov, ako sa predpokladalo, počet prihlásených štartujúcich (jazdcov) v GP alebo inej súťaži s najvyššou cenou nie je vyšší ako 50 % počtu štartujúcich uvedených v rozpise príslušnej súťaže (na základe jedného koňa na jazdca), môže OV povoliť každému jazdcovi jazdiť v súťaži dva kone za predpokladu, že:

203.2.2.1 táto možnosť je uvedená v rozpise pretekov a

203.2.2.2 celkový počet potenciálnych štartujúcich (na základe jedného koňa na jazdca) by nemal presiahnuť maximálny počet uvedený v rozpise pre GP (maximálne 100 štartujúcich pre CSI1*/CSI2* a maximálne 60 štartujúcich pre CSI3*) alebo v inej súťaži s najvyššou cenou, a

203.2.2.3 pokiaľ ide konkrétne o GP, ak je GP otvorené pre maximálny počet štartujúcich (t. j. 100 pre CSI1*/CSI2* alebo 60 pre CSI3*), ale je 50 % alebo menej prihlásených štartujúcich v GP, každý jazdec môže jazdiť na dvoch koňoch. Ak je GP otvorené pre menej ako maximálny počet štartujúcich, každý jazdec môže jazdiť na dvoch koňoch iba vtedy, ak počet jazdcov pozvaných v danej kategórii je rovnaký alebo nižší ako počet štartujúcich v GP uvedený v rozpise pretekov a ak počet prihlásených do GP nie je vyšší ako 50 % počtu štartujúcich v GP, uvedeného v rozpise pretekov.

203.2.3 Ak sa na pretekoch koná viacero súťaží s rovnakou finančnou cenou (ale žiadna Grand Prix alebo súťaž s najvyššou finančnou cenou), počet koní na jazdca nie je v týchto súťažiach obmedzený.

203.2.4 Článok 203.2 SkP sa nevzťahuje na preteky CSIAm, na ktorých môže OV povoliť jazdcom jazdiť na viacerých koňoch vo všetkých súťažiach.

203.3 **Výmena koní na pretekoch**

- 203.3.1 Jazdci jednotlivci môžu meniť svoje kone na CSI a CSIO iba vtedy, ak kone patria do tej istej NF a jazdec neprekročí maximálny počet koní povolených na jazdca, ako je uvedené v rozpise. Zmeny koní podľa tohto ustanovenia sú nevratné.
- 203.3.2 Vedúci družstiev môžu počas trvania CSIO meniť kone oficiálneho družstva za predpokladu, že kôň je uvedený na definitívnej prihláške družstva. Zmeny koní podľa tohto ustanovenia sú nevratné.
- 203.3.3 Výmena koní na majstrovstvách je uvedená v článku 282.1.3 (Seniori) a 295.3 (Mládež a Veteráni) SkP.

204 Preteky a súťaže s požičanými koňmi

- 204.1** So súhlasom generálneho sekretára FEI sa môžu organizovať preteky CSI a CSIO s koňmi zapožičanými OV alebo hosťiteľskou národnou federáciou v súlade s článkom 204 týchto SkP a článkom 111 VŠP. Majstrovstvá sveta a kontinentálne majstrovstvá sa nesmú organizovať s požičanými koňmi.
- 204.2** Pre preteky s požičanými koňmi platia nasledujúce podmienky:
- 204.2.1 OV musí zabezpečiť potrebný počet koní (maximálne 4 na jazdca).
- 204.2.2 Najmenej 24 hodín pred začiatkom prvej súťaže sa musí uskutočniť spravodlivé žrebovanie požičaných koní pre každé družstvo alebo jednotlivca. Pokiaľ v rozpise pretekov nie je uvedené inak a nie je to schválené generálnym sekretárom FEI, kone pre hosťiteľskú NF sa losujú ako prvé.
- 204.2.3 Žrebovanie musí prebehnúť za prítomnosti vedúcich družstiev alebo zástupcu každého družstva, jazdcov, predsedu alebo člena rozhodcovského zboru a predsedu veterinárnej komisie alebo veterinárneho delegáta. Kone musia byť predvedené, riadne identifikované a musia mať uzdu, ktorá sa bežne používa. Táto istá uzda musí byť použitá počas celých pretekov, pokiaľ majiteľ koňa nedá povolenie na jej výmenu.
- 204.2.4 OV by mal poskytnúť primeraný počet rezervných koní, ktoré sa použijú v prípade, že Veterinárny delegát zistí, že niektorý kôň nie je vhodný na súťaž, alebo v prípade zjavnej úplnej nezhody medzi jedným z jazdcov a jeho koňom, podľa rozhodnutia rozhodcovského zboru.
- 204.2.5 Rozpis pretekov musí jasne stanoviť podmienky, za ktorých sú kone požičiavané a žrebované a ako súťaže prebiehajú. V prípade zmeny podmienok podľa čl. 204.2.1 až 204.2.4 SkP, tieto musia byť schválené generálnym sekretárom FEI.
- 204.2.6 Pasy FEI nie sú povinné, pokiaľ sa pretekov zúčastňujú iba národné kone. Tieto môžu byť identifikované dokumentom akceptovaným FEI.
- 204.3** Pre preteky s požičanými koňmi sa odporúčajú nasledujúce formáty, ale iné formáty môže schváliť skokový riaditeľ FEI:
- 204.3.1 Každý domáci jazdec poskytne 2 kone. Uskutoční sa žrebovanie, aby sa priradili zahraniční jazdci k domácim jazdcom. Ďalšie žrebovanie sa uskutoční na pridelenie jedného z koní domáceho jazdca zahraničnému jazdcovi. Domáci jazdci jazdia na koni, ktorý nebol pridelený zahraničnému jazdcovi; alebo
- 204.3.2 Každý domáci jazdec poskytne 2 kone. Každý zahraničný jazdec vylosuje koňa pre domáceho jazdca. Zvyšné kone sa spoja do jednej skupiny a pridelia sa zahraničným jazdcom žrebovaním; alebo
- 204.3.3 Žrebovanie sa uskutoční na rozdelenie všetkých koní poskytnutých OV /hosťiteľskou NF medzi prítomných jazdcov; alebo

- 204.3.4 Každý domáci jazdec poskytne 1 koňa. Vykoná sa žrebovanie na spárovanie zahraničných jazdcov s domácimi jazdcami. Každého koňa jazdí domáci jazdec aj zahraničný jazdec. V prvej súťaži najprv jazdí domáci jazdec na svojom koni.
- 204.4** Nasledujúce pravidlá platia pre všetky súťaže s požičanými koňmi:
- 204.4.1 Každý jazdec má mať príležitosť najmenej dvakrát absolvovať tréning s vyžrebovaným koňom, pričom každý tréning netrvá viac ako 1 hodinu.
- 204.4.2 Počas akéhokoľvek tréningu sa nesmie preskočiť viac ako 6 prekážok. Skrížené bariery nie sú do tohto počtu započítané. Tri pokusy o preskočenie prekážky sa počítajú ako 1 preskočená prekážka. Dvojskok alebo trojskok sa počítajú ako jedna prekážka.
- 204.4.3 OV stanoví pravidlá týkajúce sa priebehu tréningov.
- 204.4.4 Nepoužívajú sa liverpools, suché priekopy ani prírodné prekážky (napr. lavice).
- 204.4.5 Koň môže byť počas súťaže trénovaný jeho trénerom alebo inou osobou, pokiaľ majú povolenie vlastníka.
- 204.4.6 Na pretekoch CSIP na požičaných pony nesmie výška prekážok presiahnuť 1.20 m.
- 204.4.7 Na súťaže organizované v súlade s článkom 204.3.4 SkP sa vzťahujú nasledujúce doplňujúce pravidlá:
- 204.4.7.1 Počas súťažných dní môžu prvý a druhý jazdec preskočiť počas tréningu 6 prekážok.
- 204.4.7.2 Celkový počet prekážok v akomkoľvek parkúre nesmie presiahnuť 8, to znamená maximálne 10 skokov. Môžu byť použité dva dvojskoky alebo jeden trojskok.
- 204.4.7.3 Ak nie je dostatok zahraničných jazdcov, zodpovedajúci počet domácich jazdcov, medzi zahraničnými jazdcami sa vylosuje, ktorí zahraniční jazdci budú pretekať na zostávajúcich koňoch, čím sa zabezpečí, že všetky kone štartujú dvakrát denne.

205 Požiadavky na vek jazdcov pre účasť v súťaži (aj národnej)

- 205.1** Pred rokom, v ktorom dovŕšia svoje 18. narodeniny, jazdci nesmú súťažiť v:
- Olympijské hry;
 - Kontinentálne hry;
 - Regionálne hry (čl. 205.2.4 SkP);
 - Grand Prix na CSI3* - 5*;
 - Grand Prix na CSIO3* - 5*;
 - Pohár národov (NC) na CSIO1* - 5*;
 - Súťaže Longines League of Nations™
 - Súťaže FEI Jumping World Cup™;
 - Súťaže sily a zručnosti+
 - Derby; alebo
 - Súťaž s najvyššou finančnou cenou na CSI3* - 5* alebo CSIO 3* - 5* (pokiaľ je odlišná od predošlého zoznamu).

◆ *V národných súťažiach sa môžu aj juniori a deti, ktorí ešte nedosiahli 18 rokov zúčastniť súťaže s najvyššou peňažnou cenou.*

Žiaden jazdec nemôže byť klasifikovaný ako profesionál pred rokom, v ktorom dovŕši 18 rokov.

205.2 V súlade s článkom 205.1 SkP:

205.2.1 Jazdci môžu so súhlasom svojej NF súťažiť v súťažiach pre seniorov od roku, v ktorom dovŕšia 12 rokov. NF týmto nevysloveným spôsobom udeľuje súhlas pri prihlasovaní na príslušné CSI alebo CSIO.

205.2.2 Od roku, v ktorom dosiahnu 12 rokov, môžu jazdci súťažiť v súťažiach CSI a CSIO 1* až 5*, a na pretekoch CSIAm kategórie A a B, za predpokladu, že výška prekážok v úvodnom kole nepresahuje 1.30 m.

205.2.3 Od roku, v ktorom dosiahnu 14 rokov, môžu jazdci súťažiť vo všetkých súťažiach na pretekoch CSI1* a v súťažiach na pretekoch CSI 2* až 5* a CSIO 1* až 5, za predpokladu, že výška prekážok v úvodnom kole nepresahuje 1.40 m.

205.2.4 Od roku, v ktorom dosiahnu 16 rokov, môžu jazdci súťažiť vo všetkých súťažiach na pretekoch CSI 1* až 5* a CSIO 1* až 5. Títo jazdci sa môžu zúčastniť aj regionálnych hier pre seniorov, za predpokladu, že výška prekážok v úvodnom kole nepresahuje 1.45 m.

205.3 Vekové požiadavky pre jazdcov v kategóriách Mládež, Amatéri a Veteráni

205.3.1 Jazdci môžu súťažiť v kategórii U25 od začiatku kalendárneho roka, v ktorom dovŕšia 16 rokov, až do konca kalendárneho roka, v ktorom dovŕšia 25 rokov. Od roku, v ktorom dovŕšia 14 rokov, môžu jazdci súťažiť v súťažiach U25, pokiaľ výška prekážok v úvodnom kole nepresahuje 1.40 m.

205.3.2 Jazdci môžu súťažiť ako mladí jazdci od začiatku kalendárneho roka, v ktorom dovŕšia 16 rokov, až do konca kalendárneho roka, v ktorom dovŕšia 21 rokov.

205.3.3 Jazdci môžu súťažiť ako juniori od začiatku kalendárneho roka, v ktorom dovŕšia 14 rokov, až do konca kalendárneho roka, v ktorom dovŕšia 18 rokov.

205.3.4 Jazdci môžu súťažiť v kategórii veteráni od začiatku kalendárneho roka, v ktorom dovŕšia 45 rokov.

205.3.5 Jazdci môžu súťažiť ako pony jazdci od začiatku kalendárneho roka, v ktorom dovŕšia 12 rokov, až do konca kalendárneho roka, v ktorom dovŕšia 16 rokov.

205.3.6 Jazdci môžu súťažiť v kategórii deti od začiatku kalendárneho roka, v ktorom dovŕšia 12 rokov, až do konca kalendárneho roka, v ktorom dovŕšia 14 rokov.

205.3.7 Jazdci môžu súťažiť vo všetkých súťažiach na pretekoch CSIAm od začiatku kalendárneho roka, v ktorom dovŕšia 14 rokov.

206 Postroj, výstroj a iné pomôcky

Všetky pravidlá a zásady používania postrojov, výstrojov a iných pomôcok budú uvedené v samostatnom dokumente. Bolo navrhnuté, aby tieto nové požiadavky pre skokové disciplíny nadobudli účinnosť od 1. januára 2027, aby mali jazdci dostatočný čas na prispôbenie sa. Súčasné pravidlá týkajúce sa postrojov, výstrojov a iných pomôcok, zhromaždené v prílohe VIII, budú počas prechodného obdobia od 1. januára 2026 naďalej v platnosti.

207 Ochranná prilba, oblečenie, používanie elektronických zariadení a reklama na jazdcoch / koňoch

207.1 Ochranná prilba

- 207.1.1 Je povinné, aby všetky osoby nosili správne upevnenú ochrannú prilbu počas celej doby, keď sú na koni. Sankcie za nedodržanie tejto povinnosti sú uvedené v čl. 140 VŠP.
- 207.1.2 Jazdec, ktorý počas svojej jazdy stratí ochrannú prilbu alebo sa mu uvoľní remienok pod bradou, si ju musí ihneď nasadiť späť, respektíve v prípade uvoľnenia remienka pod bradou ho musí ihneď znova zapnúť. V takom prípade jazdec nebude penalizovaný za zastavenie, ale čas sa nezastaví. Jazdec, ktorý preskočí alebo sa pokúsi preskočiť prekážku s nesprávne zapnutým alebo nezapnutým remienkom pod bradou, bude vylúčený, pokiaľ okolnosti jazdcovi neznemožňovali okamžité zastavenie a opätovné zapnutie remienka (napr. ak sa remienok uvoľní uprostred kombinácie alebo 1 až 2 cvalové skoky pred prekážkou). Výnimkou z tohto pravidla je, že seniori si môžu počas preberania cien, hrania štátnej hymny a pri iných ceremoniálnych protokoloch ochrannú prilbu zložiť.
- 207.1.3 Kedykoľvek sa jazdec rozhodne odstrániť svoju ochrannú prilbu, či už to tieto pravidlá povoľujú alebo nie, takéto odstránenie bude vždy úplne na jeho vlastné riziko.

207.2 Oblečenie

- 207.2.1 Jazdci sú povinní sa obliekať v súlade s týmto čl. 207.2 a čl. 135 VŠP pri prehliadke parkúru, súťažení a počas ceremónií odovzdávania cien. Podľa uváženia rozhodcovského zboru, môže byť jazdcom, ktorí sú nevhodne oblečení, zamietnutá účasť v súťaži.
- 207.2.2 Pri prehliadke parkúru musí byť oblečenie upravené a čisté. V každom prípade sa musia nosiť jazdecké čizmy, biele alebo svetlo béžové jazdecké nohavice, košele s dlhým alebo krátkym rukávom a biela kravata alebo choker golierom. Košele musia mať biely golier a košele s dlhým rukávom musia mať biele manžety.
- 207.2.3 Počas súťaže a počas dekorácie:
- ◆ *Jazdci do 16 rokov sú povinní nosiť riadne upevnenú, ochrannú bezpečnostnú vestu, kedykoľvek prekonávajú bariery/ prekážky na kolbisku alebo opracovisku.*
- 207.2.3.1 Civilisti sú povinní nosiť uniformu alebo oblečenie schválené ich NF, sako, biele alebo svetlohnedé jazdecké nohavice a čierne alebo hnedé čizmy. Iné tmavé čizmy môžu byť schválené podľa uváženia FEI. Čizmy môžu mať len jednu kontrastnú farbu, okolo vrchu, päty a/alebo špičky. Čizmy musia mať podpätky. Košele môžu mať dlhé alebo krátke rukávy a musia mať biely golier; košele s dlhým rukávom musia mať biele manžety. Musí sa nosiť biela kravata alebo choker golier. Súťažné sako môže byť ľubovoľnej farby a musí mať gombíky smerujúce von. Ak má sako golier, musí ísť o klopový golier, ktorý môže byť rovnakej farby ako sako alebo inej farby. Saká bez goliera sú povolené, pokiaľ sú pri zapnutom stave viditeľné golier košele a kravata.
- 207.2.3.2 Príslušníci ozbrojených síl, polície, žandarmérie a členovia a zamestnanci vojenských zariadení a národných žrebčínov môžu nosiť civilné alebo služobné oblečenie. Čizmy musia mať podpätky.
- 207.2.3.3 Deti a jazdci na pony musia mať súťažné sako alebo sako klubovej uniformy. Súťažné saká môžu byť ľubovoľnej farby a musia mať

vonkajšie gombíky. Ak má sako golier, musí ísť o klopový golier, ktorý môže byť rovnakej farby ako sako alebo inej farby. Sako bez goliera je povolené, ak je viditeľný golier košele a kravata, keď je sako zapnuté. Jazdci musia mať biele alebo svetlohnedé jazdecké nohavice s čižmami alebo jodhpur nohavice s topánkami a chapsami. Čižmy / topánky musia mať opäťok. Jazdci musia mať bielu košeľu a kravatu alebo poľovnícky uzol.

207.2.3.4 Výnimky:

- a) V prípade zlých poveternostných podmienkach môže rozhodcovský zbor jazdcom povoliť jazdenie s nepremokavým plášťom namiesto saka.
- b) V prípade veľmi teplého počasia môže rozhodcovský zbor jazdcom povoliť jazdenie bez saka.

V takomto prípade košela musí mať rukávy. Povolené sú krátke alebo dlhé rukávy.

207.2.4 Ďalšie požiadavky na oblečenie pre CSIO a Svetové/ kontinentálne majstrovstvá:

207.2.4.1 Jazdci musia mať oficiálne oblečenie svojej národnej federácie (NF) počas súťaže Nations Cup/Longines League of Nations™ na CSIO a vo všetkých etapách súťaže (družstvá aj jednotlivci) na kontinentálnych a svetových majstrovstvách a, s výhradou schválenia príslušného národného olympijského výboru, počas súťaží na olympijských a regionálnych hrách. Ak NF nemá oficiálne oblečenie, jazdci takejto NF sa môžu obliecť podľa čl. 207.2.3 SkP, s výhradou ustanovení čl. 207.2.5 SkP.

207.2.4.2 Čierne, červené, námornícke modré a zelené saká s goliermi tej istej farby nemožno registrovať ako oficiálne saká žiadnej NF.

207.2.4.3 Saká členov družstva musia byť rovnakej farby (golier môže byť rovnakej farby ako sako alebo inej farby). Jazdci, ktorí toto pravidlo nedodržia, budú pokutovaní rozhodcovským zborom sumou 1 000 CHF.

207.2.4.4 Spory o farby budú predložené generálnemu tajomníkovi FEI, ktorého rozhodnutie je konečné.

207.2.5 Reklama na jazdcoch a koňoch podlieha požiadavkám uvedeným v čl. 135 VŠP.

207.3 Používanie elektronických zariadení

207.3.1 Mobilné telefóny, iné elektronické komunikačné zariadenia a slúchadlá nesmie jazdec používať na opracovisku počas súťaže, pokiaľ sedí na koni. Nedodržanie tohto článku bude mať za následok udelenie varovania v súlade s článkom 261 SkP.

207.3.2 Mobilné telefóny, iné elektronické komunikačné zariadenia a slúchadlá nesmie jazdec používať na kolbisku počas súťaže. Nedodržanie tohto článku bude mať za následok vylúčenie zo súťaže v súlade s čl. 263.4 SkP.

207.3.3 Jazdci, ošetrovatelia alebo iná osoba môžu v inom čase počas jazdy nosiť jedno slúchadlo.

Kapitola III - OFICIÁLNI ČINOVNÍCI

208 Všeobecné ustanovenia

208.1 Povinnosti všetkých oficiálnych činovníkov

Všetci oficiálni činovníci pôsobiaci na pretekoch CSI, CSIO, šampionátoch a hrách musia dodržiavať Kódex správania oficiálnych činovníkov FEI (pozri VŠP, Príloha H) a plniť svoje povinnosti v súlade s popisom svojej práce pre príslušnú funkciu, ako je zverejnené na webovej stránke FEI. Všetci činovníci musia dodržiavať požiadavky uvedené v tejto kapitole, vrátane ustanovenia o konflikte záujmov v čl. 214 SkP.

◆ *Oficiálny činovník SJF musí minimálne raz za dva roky absolvovať doškolenie oficiálnych činovníkov SJF, inak bude vyradený zo Zoznamu aktívnych oficiálnych činovníkov SJF. Opätovné zaradenie do zoznamu aktívnych oficiálnych činovníkov je podmienené absolvovaním doškolenia oficiálnych činovníkov, organizovaného SJF.*

Podmienky SJF na získanie kvalifikácie oficiálnych činovníkov SJF stanovuje Smernica pre vzdelávanie športových odborníkov SJF, zverejnená na webovej stránke SJF.

Oficiálny činovník zo zahraničia môže byť menovaný len v súlade so VŠP.

Každý oficiálny činovník, uvedený v rozpise pretekov musí byť osobne prítomný na pretekoch.

208.2 Menovanie oficiálnych činovníkov na Olympijské hry a regionálne majstrovstvá

Požiadavky uvedené v tejto kapitole v súvislosti s vymenovaním všetkých činovníkov pre Olympijské hry a regionálne majstrovstvá sú stanovené nasledovne:

208.2.1 Činovníkov pre Olympijské hry menuje Výkonný výbor FEI (Board) po konzultácii so Skokovou komisiou.

208.2.2 Činovníci pre regionálne majstrovstvá sú menovaní v súlade s pravidlami, platnými pre tieto majstrovstvá.

209 Rozhodcovský zbor

209.1 Požiadavky na rozhodcovský zbor

Tabuľka a poznámky nižšie uvádzajú minimálny počet členov a minimálne kvalifikácie požadované pre rozhodcovský zbor:

Preteky	Počet rozhodcov	Predseda rozh. zboru	Zahrančný rozhodca	Členovia rozh. zboru	Dodatoční členovia	Predseda súťaže	Rozhodca pri vode
	Minimum	Minimálna kvalifikácia	Minimálna kvalifikácia	Minimálna kvalifikácia	Minimálna kvalifikácia	Minimálna kvalifikácia	Minimálna kvalifikácia
Olympijské hry / Majstrovstvá sveta	Predseda (y) + 4 (y)	L4 prednostne zahraničný	L4 potrebný ak je prezident domáci (Predseda je aj zahr.)	Min 3 x L4 (vrátane zahr) 1 x L3	n/a	L4	L3

OH mládeže (YOG)	Predseda (y) + 3 (y)	L4 prednostne zahraničný	L4 potrebný ak je prezident domáci (Predseda je aj zahr.)	Min 2 x L4 (vrátane zahr) 1 x L3	n/a	L4	n/a
Pan-Am hry Kont. hry a majstr. sen Finále svetového pohára/ Finále Longines ligy národov	Predseda (y) + 4 (y)	L4 prednostne zahraničný	L4 potrebný ak je prezident domáci (Predseda je aj zahr.)	Min 2 x L4 (vrátane zahr) 3 x L3	L3	L3	L3
Regionálne hry / Iné majstrovstvá	Predseda (y) + 4	L3 povinne zahraničný	Nie je potrebný	Min 3 x L3 a 1 x L1	L2	L3	L2
CSIO 5*	Predseda + zahr. rozh. (y) + 3	L4	L3	3 x L3	L2	L3	L3
CSIO 3 - 4*	Predseda + zahr. rozh. (y) + 3	L3 prednostne domáci	L3	Min 2 x L3 a 1 x L1	L2	L3	L2
CSIO 1 - 2* CSIO-Y/J/P/Ch	Predseda + zahr. rozh. (y) + 3	L3 prednostne domáci	L3	Min 1 x L3 a 1 x L2 a 1 x L1	L1	L2	L2
CSI 5*	Predseda + zahr. rozh. (y) + 2	L3 prednostne domáci	L3	Min 1 x L3 a 1 x L1	L1	L3	L2
CSI 3* a CSI 4* CSI 1* W - CSI 4* W	Predseda + zahr. rozh. (y) + 2	L3 prednostne domáci	L3	Min 1 x L3 a L1	L1	L2	L2
CSI 2*/ CSIYH 2* /U25 kat A a B CSI-Y/J/Ch/V/Am Kat. A /CSIP	Predseda + zahr. rozh. + 2	L3 prednostne domáci	L3	Min 1 x L2 1 x L1	L1	L2	L2
CSI 1*/ CSIYH 1* CSI-Y/J/Ch/V/Am Kat. B	Predseda + 3	L3 prednostne domáci	Menovanie doporučené ale nepovinné L3	Min 2x L1 alebo N, ak je zahr. rozh. Min 3x L1 alebo N, ak nie je zahr. rozh.	Národný alebo L1	Národný alebo L1	Národný alebo L1
Preteky, ktoré sú súčasťou Tours (všetky kategórie)	Ako pre príslušnú kategóriu	Ako pre príslušnú kategóriu	L3 (y) Menovaný FEI	Ako pre príslušnú kategóriu	Ako pre príslušnú kategóriu	Ako pre príslušnú kategóriu	Ako pre príslušnú kategóriu

Y = Menovaný skokovým riaditeľom FEI po konzultácii so Skokovou komisiou.

209.1.1 Každú súťaž musí rozhodovať skupina 3 rozhodcov na rozhodcovskej veži

Počet rozhodcov, uvedený v tabuľke vyššie, je minimálny a musí sa zvýšiť, ak to vyžadujú podmienky pretekov. Ďalší rozhodcovia sú minimálne potrební nasledovne:

- Na preteky, pri ktorých sa vykonáva test citlivosti končatín, FEI vymenuje ďalšieho rozhodcu, prednostne L3. Na všetkých pretekoch, vrátane hier a majstrovstiev, bude jeden člen rozhodcovského zboru určený na rotačnom princípe ako rozhodca pre kontrolu kamaší a bandáží; tento rozhodca by mal byť prednostne minimálne L2.
- Pre vodnú priekopu, pokiaľ sa používa, je potrebný ďalší rozhodca.
- Ak sa súťaže konajú súčasne na iných kolbiskách, sú potrební minimálne 3 ďalší členovia rozhodcovského zboru pre každé kolbisko.

Pre preteky mládeže sa organizátorom dôrazne odporúča vymenovať rozhodcov, ktorí majú skúsenosti s danou kategóriou (napr. deti/ pony).

◆ *Minimálne požiadavky na zloženie rozhodcovského zboru na národných pretekoch, t.j. pre MSR a preteky nad 140 cm 4 členovia a inak 3 členovia, sa vzťahujú na 1 kolbisko a prípad, že bol nominovaný steward na opravisko.*

	RS4	RS3	RS2	Schvaľuje
Majstrovstvá SR	Predseda rozhodcovského zboru + 2	+ 1	0	KŠO
Preteky nad 140 cm	Predseda rozhodcovského zboru + 1	+ 2		KŠO
Preteky od 125 cm do 140 cm	Predseda rozhodcovského zboru + 1		+ 1	Oblasť
Preteky do 120 cm	Predseda rozhodcovského zboru		+ 2	Oblasť

209.1.2 Národní rozhodcovia môžu pôsobiť len na pretekoch CSI1*/CSIYH1* a kategórie CSIY/J/Ch/P/V/Am B, ktoré nie sú kombinované s pretekmi vyššej úrovne. Pre vyjasnenie, všetky preteky FEI Jumping World Cup™ sa považujú za preteky vyššej úrovne, vrátane CSI1*-W a CSI2*-W. Národní rozhodcovia nemôžu pôsobiť na pretekoch FEI mimo svojej domovskej krajiny.

Počas každej súťaže na pretekoch CSI1*/CSIYH1*/CSIY-J-Ch-V-Am kat. B, na ktorých môžu národní rozhodcovia pôsobiť ako členovia rozhodcovského zboru, musí byť aspoň jeden z troch rozhodcov na rozhodcovskej veži rozhodcom FEI.

209.2 Sekretár rozhodcovského zboru

Na všetkých CSI, CSIO, majstrovstvách a hrách ◆ *a národných pretekoch* musí OV poskytnúť sekretára (zapisovateľa) rozhodcovského zboru pre všetky súťaže, konané na pretekoch. Funkcia sekretára je dobrovoľná pozícia, na ktorú sa ustanovenia článku 279.2 SkP, týkajúce sa náhrad výdavkov pre funkcionárov, nevzťahujú.

209.3 Povýšenie rozhodcov

Pozri Vzdelávací systém FEI pre rozhodcov zverejnený na webovej stránke FEI.

209.4 Kontrola rozpisu pretekov a Správa zahraničného rozhodcu

Preteky	Kontrola rozpisu	Správa na FEI do 14 dní
Olympijské hry/ Majstrovstvá sveta	FEI	Predseda rozhodcovského zboru
Olympijské hry/ Majstrovstvá sveta/ Kontinentálne a Regionálne hry/ Kontinentálne majstrovstvá sen./ FEI Jumping World Cup™ Final Longines League of Nations™ Final Iné majstrovstvá	FEI	Predseda rozhodcovského zboru
CSIO 1* - 5*/ CSI 2* - 5*	FEI	Zahraničný rozhodca
CSI-Y/J/Ch/V/U25 A+B/Am A/ CSIP/ CSIYH 2*	FEI	Zahraničný rozhodca
CSI 1* / CSIYH 1* CSI-Y/J/Ch/V/Am B	FEI	Zahraničný rozhodca alebo predseda rozhodcovského zboru
<i>Majstrovstvá SR</i>	<i>Komisia športových odborníkov SJF</i>	<i>Predseda rozhodcovského zboru</i>
<i>Národné preteky</i>	<i>Oblasť</i>	<i>Predseda rozhodcovského zboru</i>

◆ *Na národných pretekoch správu z pretekov zasiela SJF hlavný rozhodca do 3 dní po konaní pretekov.*

Usporiadateľ pretekov je zodpovedný za kontrolu prihlášok na preteky a platných licencií SJF a o výsledku je povinný informovať rozhodcovský zbor.

Usporiadateľ je zodpovedný za zaslanie oficiálnych výsledkov do 3 dní na sekretariát SJF. Za spracovanie oficiálnych výsledkov tak, aby ich správnosť mal možnosť predseda zboru rozhodcov overiť bezprostredne po súťaži svojim podpisom, je zodpovedný usporiadateľ.

210 Veterinárna komisia a veterinárny delegát

210.1 Veterinárna komisia je povinná pre Olympijské hry, Kontinentálne hry, Regionálne hry, Mládežnícke olympijské hry, všetky majstrovstvá, FEI Jumping World Cup™ Final a CSIO. Zloženie veterinárnej komisie a vymenovanie predsedu a členov musí byť v súlade s Veterinárnymi pravidlami (VeP).

210.2 Pre všetky CSI musí OV vymenovať veterinára ako veterinárneho delegáta v súlade s VeP.

◆ *Na národných pretekoch musí byť prítomný službukonajúci veterinár, menovaný OV.*

211 Autor parkúrov

211.1 Autori parkúrov musia byť menovaní a vybraní zo zoznamu FEI / ♦ SJF v súlade s požiadavkami uvedenými v tabuľke nižšie.

Preteky	Min. kvalifikácia	Menuje
Olympijské hry	L4	FEI
OH mládeže (YOG) Kontinentálne hry Majstrovstvá sveta Kontinentálne majstrovstvá sen. Longines League of Nations™ Final FEI Jumping World Cup™ Final	L4	OV so súhlasom FEI
Regionálne hry	L3	Príslušná NF /OV so súhlasom FEI
Kontinentálne majstrovstvá mládeže alebo veteránov	L3	OV
CSIO3*/4*/5* CSI3*/4*/5* CSI1*-W to CSI5*-W	L3	OV
CSIO2*/ CSI2*/ CSI kat. A/ CSIP	L2	OV
CSIO1*/ CSI1*/ CSI kat. B	L1	OV

♦ *Minimálne požiadavky na autora parkúrov na národných pretekoch:*

Súťaže	Min. kvalifikácia	Schvaľuje
<i>Majstrovstvá SR</i>	<i>SS4</i>	<i>KŠO</i>
<i>Súťaže nad 140 cm</i>	<i>SS4</i>	<i>oblasť</i>
<i>Súťaže do 140 cm</i>	<i>SS3</i>	<i>oblasť</i>
<i>Súťaže do 120 cm</i>	<i>SS2</i>	<i>oblasť</i>

211.2 OV pretekov, na ktorých prebiehajú súťaže na viacerých kolbiskách a/alebo OV viacerých pretekov konaných súčasne na tom istom mieste, môžu menovať viac ako jedného autora parkúrov. Avšak iba jeden autor parkúrov môže byť menovaný ako oficiálny autor parkúrov pre každú kategóriu pretekov (napr. CSI5*, CSI3*).

- 211.3** Len autor parkúrov, ktorý je zodpovedný za návrh Grand Prix alebo súťaže s najvyššou peňažnou cenou (ak nejde o Grand Prix), alebo Nations Cup/Longines League of Nations™ súťaže pre CSIO, v príslušnej kategórii pretekov, môže byť uvedený v rozpise pretekov ako oficiálny autor parkúrov pre dané preteky. Ďalší autori parkúrov na takýchto pretekoch nemôžu navrhovať parkúry pre súťaže vyššieho hviezdíčkového hodnotenia, než im ich kvalifikácia umožňuje.
- 211.4** Pre viac informácií o povýšení autorov parkúrov FEI si pozrite Vzdelávací systém pre autorov parkúrov FEI zverejnený na webovej stránke FEI.

212 Technický delegát

- 212.1** Pre každé nižšie uvedené preteky musí byť skokovým riaditeľom FEI menovaný zahraničný technický delegát po konzultácii so Skokovou komisiou, vybraný zo zoznamu autorov parkúrov FEI s minimálnou kvalifikáciou uvedenou nižšie:
- 212.1.1 Olympijské hry, Olympijské hry mládeže (YOG), kontinentálne hry, Majstrovstvá sveta, kontinentálne majstrovstvá pre seniorov, Longines League of Nations™ Final a FEI Jumping World Cup™ Final: autor parkúrov s kvalifikáciou L4.
- 212.1.2 Regionálne hry a kontinentálne majstrovstvá mládeže alebo veteránov: autor parkúrov s kvalifikáciou minimálne L3.
- 212.2** Podľa uváženia FEI môže byť pre Olympijské alebo Panamerické hry a Svetové alebo kontinentálne majstrovstvá seniorov vymenovaný druhý technický delegát, ktorý bude koordinovať s OV celkovú organizáciu pretekov. Druhý technický delegát nemusí mať skúsenosti s navrhovaním parkúrov.
- 212.3** Okrem povinností stanovených vo VŠP bude mať technický delegát na majstrovstvách a pretekoch pre U25, mladých jazdcov a juniorov (ak je technický delegát menovaný) zodpovednosť a právomoc kontrolovať, či sú všetky zariadenia primerané, či je správanie účastníkov správne a či sa spoločenské a vzdelávacie akcie konajú s maximálnou starostlivosťou, vždy s ohľadom na blaho účastníkov a rozvoj športového správania a fair play.

◆ *Na Majstrovstvá SR a preteky nad 140 cm musí byť menovaný technický delegát, ktorý je v zozname staviteľov parkúrov aj rozhodcov. Zároveň musí mať kvalifikáciu RS4 a/alebo SS4.*

Na ostatné preteky môže byť menovaný technický delegát, ktorý je v zozname rozhodcov a/alebo staviteľov parkúru. V prípade, že technický delegát nie je menovaný, jeho povinnosti a právomoci vykonáva hlavný rozhodca.

213 Stevardi (komisári)

- 213.1 Hlavný stevard (Chief Steward)**
- Na každé preteky musí byť menovaný hlavný stevard, ktorý bude vybraný zo zoznamu stevardov FEI s minimálnou kvalifikáciou uvedenou nižšie:
- 213.1.1 Olympijské hry, Olympijské hry mládeže (YOG), kontinentálne hry, Majstrovstvá sveta, kontinentálne majstrovstvá pre seniorov, Longines League of Nations™ Final a FEI Jumping World Cup™ Final: hlavného stevarda s kvalifikáciou L4 menuje skokový riaditeľ FEI po konzultácii so Skokovou komisiou.
- 213.1.2 Regionálne hry a majstrovstvá okrem kategórie seniorov (okrem regionálnych majstrovstiev, pozri čl. 208.2.2): hlavného stevarda s kvalifikáciou minimálne L3 menuje skokový riaditeľ FEI po konzultácii so Skokovou komisiou.

213.1.3 Všetky preteky CSIO a CSI: hlavného stevarda s kvalifikáciou minimálne L3 menuje OV.

213.2 Zahraničný stevard

213.2.1 FEI menuje zahraničného stevarda pre všetky

- (i) preteky 5*,
- (ii) preteky organizované tým istým/ podobným organizačným výborom na rovnakom mieste počas aspoň troch po sebe nasledujúcich týždňov a
- (iii) preteky ktoré sa konajú po sebe na rovnakom mieste počas toho istého týždňa a/alebo počas prekrývajúcich sa týždňov.

213.2.2 Všetci zahraniční stevardi vymenovaní na tieto preteky musia byť vybraní zo zoznamu stevardov FEI a musia byť minimálne na úrovni L3.

213.2.3 Zahraničný stevard je menovaný navyše k hlavnému stevardovi a ďalším stevardom.

213.3 Stevardi

213.3.1 Okrem hlavného stevarda a zahraničného stevarda (ak je menovaný), musí OV pre každé preteky menovať minimálne 4 stevardov.

213.3.2 Ak sa súťaže konajú súbežne na akýchkoľvek ďalších kolbiskách, musí OV vymenovať minimálne 3 ďalších stevardov na kolbisko. FEI môže požiadať, aby OV vymenoval ďalších stevardov v závislosti od počtu súbežne prebiehajúcich kategórií v danom areáli, počtu súťaží na deň, počtu koní prihlásených na preteky a/alebo veľkosti a usporiadania areálu pretekov.

213.3.3 Všetci stevardi vymenovaní na preteky musia byť vybraní zo zoznamu stevardov FEI a musia mať minimálnu kvalifikáciu požadovanú pre najvyššiu kategóriu pretekov, ako je uvedené nižšie:

213.3.3.1 CSI4*/CSIO4* a CSI5*/CSIO5*, Olympijské hry, Olympijské hry mládeže (YOG), kontinentálne a regionálne hry, kontinentálne majstrovstvá a Majstrovstvá sveta, FEI Jumping World Cup™ Final a Longines League of Nations™ Final: minimálne stevard s kvalifikáciou L2.

213.3.3.2 CSI1*/CSIO1* až CSI3*/CSIO3*: minimálne stevard s kvalifikáciou L1.

◆ *Na národných pretekoch, pokiaľ nie je menovaný stevard, funkciu stevarda počas súťaže vykonáva člen rozhodcovského zboru, určený hlavným rozhodcom.*

Na Majstrovstvá SR a preteky nad 140 cm musia byť menovaní minimálne 2 stevardi (Hlavný stevard s kvalifikáciou KS4 a asistent/ti minimálne s kvalifikáciou KS2). V prípade, že Majstrovstvá prebiehajú na viacerých kolbiskách, počet stevardov sa musí navýšiť minimálne o 2 na každé kolbisko.

Minimálne požiadavky na stevardov na národných pretekoch (uvedené počty sa vzťahujú na 1 kolbisko):

	<i>RS4</i>	<i>RS3</i>	<i>RS2</i>	<i>Schvaľuje</i>
<i>Majstrovstvá SR</i>	<i>Hlavný stevard</i>		+ 1	<i>KŠO</i>
<i>Preteky nad 140 cm</i>	<i>Hlavný stevard</i>		+ 1	<i>KŠO</i>
<i>Preteky od 125 cm do 140 cm</i>	<i>Hlavný stevard</i>		*	<i>oblasť</i>
<i>Preteky do 120 cm</i>	<i>Hlavný stevard</i>			<i>oblasť</i>

214 Konflikt záujmov

Konflikt záujmov existuje vždy, keď iní môžu z daných podmienok oprávnene usudzovať, že konflikt existuje. Konflikt záujmov je definovaný ako akýkoľvek osobný, profesionálny alebo finančný vzťah, vrátane vzťahov s členmi rodiny, ktorý by mohol ovplyvniť alebo byť vnímaný ako ovplyvňujúci objektivitu pri vykonávaní činností pre FEI/ **SJF** alebo v mene FEI/ **SJF**. Pozri Etický kódex FEI oficiálnych činovníkov (Príloha H VŠP).

215 Technická podpora (video)

- 215.1** Súťaže musia byť spravodlivé pre všetkých jazdcov. Na dosiahnutie tohto cieľa je povolené využívať všetku dostupnú technickú pomoc (vrátane oficiálnych videozáznamov, podľa článku 255 SkP) na podporu oficiálnych činovníkov FEI pri plnení ich povinností podľa pravidiel a predpisov FEI (pozri články 161.15 až 161.17 VŠP).
- 215.2** Aby boli oficiálne videozáznamy akceptované podľa pravidiel a predpisov FEI, musia byť predložené predsedovi rozhodcovského zboru do 30 minút po vyhlásení oficiálnych výsledkov. „Oficiálny videozáznam“ je záznam vyhotovený určeným domácim vysielateľom a/alebo akýmkoľvek iným akreditovaným vysielateľom a/alebo určenou oficiálnou spoločnosťou pre videozáznamy, ktorú určí OV a/alebo FEI pred danými pretekmi. Videá zaznamenané akoukoľvek inou entitou sa za žiadnych okolností nepovažujú za oficiálne videozáznamy.
- 215.3** Preskúmanie oficiálneho videozáznamu je výlučne na uvážení predsedu rozhodcovského zboru. Ak rozhodcovský zbor využije oficiálny videozáznam na zmenu výsledku akejkoľvek súťaže po tom, čo boli výsledky oznámené, takýto záznam musí obsahovať nepopierateľný dôkaz, že pôvodné rozhodnutie alebo verdikt boli nesprávne.
- 215.4** Používanie video dôkazov musí vždy prebiehať v rámci platných pravidiel a ich použitie nesmie nikdy meniť pravidlá, ktoré sú momentálne v platnosti.

Kapitola IV - HODNOTENIE SÚŤAŽÍ A ICH FORMÁTY

216 Všeobecné ustanovenia

216.1 Každá súťaž (bez ohľadu na formát) musí byť hodnotená podľa tabuľky A alebo tabuľky C. Skóre kombinácie jazdca/kôň v súťaži sa určuje podľa počtu trestných bodov získaných za chyby počas ich jazdy, v súlade s čl. 217.1 (Tabuľka A) SkP alebo čl. 217.2 (Tabuľka C) SkP, podľa toho, ktoré je vhodné.

216.2 Existuje niekoľko rôznych formátov súťaží pre jednotlivcov a družstvá. Táto kapitola pokrýva formáty súťaží, ktoré sa najčastejšie používajú na pretekoch. Akýkoľvek formát súťaže uvedený v tejto kapitole musí byť realizovaný presne v súlade s týmito Skokovými pravidlami. OV môže navrhnúť nové formáty súťaží na podporu rozmanitosti športu ale akékoľvek nové formáty podliehajú predchádzajúcemu písomnému súhlasu FEI.

◆ *Národné súťaže (pozri aj Prílohu N4 SkP), ktoré tieto pravidlá nepopisujú musia byť schválené Skokovou komisiou SJF a potvrdené Komisiou športových odborníkov SJF v súlade so VŠP a SkP. Podrobné podmienky pre každú súťaž musia byť jasne popísané v schválenom rozpise pretekov.*

◆ *V súťažiach pre mladé kone, pre jazdcov na pony alebo pre deti je možné (pokiaľ týmito súťažiam nepredchádza súťaž rovnakého alebo nižšieho stupňa, v ktorej mohli štartovať), jazdcom povoliť skúšobné kolo bez vyhodnotenia poradia na identickom parkúre v súlade s týmito pravidlami.*

217 Hodnotenie súťaží

217.1 Tabuľka A

217.1.1 Chyby uvedené v Tabuľke A sú sankcionované buď trestnými bodmi alebo vylúčením, ako je uvedené v tabuľke nižšie:

Typ chyby	Sankcia
Prvá neposlušnosť	4 trestné body
Zhodenie prekážky	4 trestné body
Chyba na vodnej priekope (čl. 236.1.3)	4 trestné body
Prekročenie stanoveného času	1 trestný bod za každú začatú sekundu
◆ <i>Prekročenie stanoveného času v základnom parkúre (v oboch fázach) národných súťaží rozhodovaných podľa Tabuľky A <= 125 cm</i>	<i>1 trestný bod za každé započaté 4 sekundy</i>
Pád koňa a/ alebo jazdca	vylúčenie
Druhá neposlušnosť alebo iné porušenie čl. 263.4 SkP	vylúčenie
◆ <i>Druhá neposlušnosť v súťažiach <= 125 cm</i>	<i>6 trestných bodov</i>
◆ <i>Tretia neposlušnosť v súťažiach <= 125 cm</i>	<i>vylúčenie</i>
Prekročenie časového limitu	vylúčenie
Neopravený omyl na parkúre	vylúčenie

Nedovolená pomoc	vylúčenie
217.1.2	Sčítanie trestných bodov za chyby dáva výsledok dosiahnutý dvojicou športovec/kôň počas ich parkúru. Oficiálne výsledky súťaže musia uviesť celkový počet trestných bodov získaných dvojicou a tiež samostatne špecifikovať penalizáciu za čas a ďalšie penalizácie, ktoré vznikli počas parkúru.
217.1.3	Súťaže hodnotené podľa Tabuľky A môžu byť označené ako na čas alebo nie na čas .
217.1.4	Ak majú niektoré dvojice rovnaký počet trestných bodov, ich poradie môže byť určené na základe času, ktorý potrebovali na absolvovanie parkúru (rýchlejší parkúr vyhráva), v závislosti od podmienok stanovených v rozpise pretekov.
217.1.5	Pre odstránenie pochybností, sankcie za neposlušnosť sa sčítavajú nielen na danej prekážke, ale aj z celého parkúru.
217.2	Tabuľka C
217.2.1	Chyby uvedené v tabuľke C sú sankcionované buď sekundami, ktoré sa pridávajú k času, za ktorý jazdec dokončí svoj parkúr, alebo vylúčením, ako je uvedené v tabuľke nižšie:

Typ chyby	Sankcia
Zhodená prekážka, alebo chyba na Vodnej priekope (čl. 236.1.3 SkP)	4 sekundy pre súťaže na otvorenom kolbisku (okrem druhej fázy dvojfázových súťaží a pre každé rozoskakovanie pod tabuľkou C, kde je penalizácia 3 sekundy) 3 sekundy pre súťaže v hale
Prvá neposlušnosť	bez penalizácie
Prvá neposlušnosť so zhodením a/ alebo posunutím prekážky	6 sekúnd
Druhá neposlušnosť alebo iné porušenie čl. 263.4 SkP	vylúčenie
◆ <i>Druhá neposlušnosť v súťažiach <= 125 cm</i>	<i>bez penalizácie</i>
◆ <i>Druhá neposlušnosť so zhodením a/ alebo posunutím prekážky v súťažiach <= 125 cm</i>	<i>6 sekúnd</i>
◆ <i>Tretia neposlušnosť v súťažiach <= 125 cm</i>	<i>vylúčenie</i>
Pád koňa a/ alebo jazdca	vylúčenie
Neopravený omyl na parkúre	vylúčenie
Nedovolená pomoc	vylúčenie

- 217.2.2 Pripočítanie trestných sekúnd za chyby k dosiahnutému času, dáva výsledok, ktorý kombinácia jazdec/kôň získala za svoj parkúr.
- 217.2.3 Súťaže podľa tabuľky C nemajú stanovený čas, ale časový limit, ktorý je:
- 217.2.3.1 3 minúty, pokiaľ je dĺžka parkúru 600 m a viac, alebo
- 217.2.3.2 2 minúty, pokiaľ je dĺžka parkúru menej ako 600 m.

217.2.4 Prekročenie časového limitu vylučuje dvojicu zo súťaže.

217.3 Tréning v súťažiach na čas podľa Tabuľky A alebo C

Jazdci, ktorí si želajú absolvovať tréningový parkúr v súťažiach na čas podľa Tabuľky A alebo C, musia o tom informovať OV v čase podania prihlášok. Tí, ktorí si želajú absolvovať tréningový parkúr, začnú ako prví v súťaži. Jazdci, ktorí sa nebudú riadiť vyššie uvedeným, môžu byť rozhodcovským zborom vylúčení (pozri čl. 263.5.4 SkP).

218 Rozoskakovania

218.1 Všeobecné ustanovenia

218.1.1 Žiadna súťaž nesmie mať viac než jedno rozoskakovanie, pokiaľ nie je v týchto pravidlách uvedené inak (pozri napr. čl. 230 Súťaže sily a zručnosti, Kapitola XII Kontinentálne majstrovstvá a Majstrovstvá sveta seniorov, Kapitola XIII Kontinentálne majstrovstvá mládeže a veteránov **♦ a čl. 400 Príloha N4**).

218.1.2 Rozpis musí uvádzať, či má súťaž rozoskakovanie. Ak to nie je uvedené, súťaž prebieha bez rozoskakovania.

218.1.3 Rozoskakovania prebiehajú tak, ako je stanovené v rozpise pretekov, ak:

218.1.3.1 viac ako 1 dvojica neboli penalizované v základnom kole/ kolách súťaže,

218.1.3.2 viac dvojíc sa delí o prvé miesto po základnom kole/ kolách súťaže, alebo

218.1.3.3 viac dvojíc sa delí o medailové umiestnenie na majstrovstvách alebo hrách.

218.1.4 S výnimkou čl. 218.1.5 SkP, všetky rozoskakovania musia byť uskutočnené okamžite po dokončení základného kola (kôl) súťaže.

218.1.5 Ak je to uvedené v rozpise pretekov, OV môže rozhodnúť, že jazdci, ktorí dokončili svoje základné kolo bez trestných bodov, musia ihneď po základnom kole pokračovať v rozoskakovaní (t. j. bez opustenia kolbiska). V takom prípade musí byť znova zazvonené, aby sa jazdcovi signalizovalo povolenie k štartu v rozoskakovaní, kde platí pravidlo 45 sekúnd stanovené v čl. 241.6.1.2 SkP. Tento typ rozoskakovania je povolený len v súťažiach podľa Tabuľky A a nie je dovolený pre súťaž Grand Prix alebo pre súťaž s najvyššou cenou, ak nejde o Grand Prix. Ak v základnom kole nie sú dvojice bez trestných bodov, poradie sa stanoví podľa čl. 220.1.1 alebo 220.2.1.1, v závislosti od uvedeného v rozpise.

218.1.6 Rozoskakovanie musí prebiehať podľa rovnakých pravidiel a tabuľky ako základné kolo súťaže a podľa pravidiel pre rozoskakovanie daného typu súťaže. Avšak rozoskakovanie súťaže podľa Tabuľky A môže byť hodnotené podľa Tabuľky C, ak je to uvedené v rozpise pretekov.

218.1.7 Jazdci musia štartovať v rozoskakovaní s tým istým koňom ako v základnom kole/ kolách.

218.1.8 S výnimkou čl. 218.1.9 SkP, poradie štartu v rozoskakovaní musí zostať rovnaké ako poradie štartu v kole pred rozoskakovaním, okrem prípadov, keď je v rozpise alebo v SkP uvedené inak.

218.1.9 Štartovné poradie v rozoskakovaní individuálnej súťaže započítavanej do rebríčka Longines (**♦ národnej súťaže**) môže byť určené v obrátenom poradí podľa časov jazdcov, dosiahnutých v predchádzajúcom kole, ako alternatíva k

rovnakému poradiu štartu ako v predchádzajúcom kole. Spôsob určenia poradia v rozoskakovaní musí byť špecifikovaný v rozpise pretekov. Ak nie je špecifikovaný, štartovné poradie je rovnaké ako v predchádzajúcom kole.

218.2 Prekážky v rozoskakovaní

218.2.1 Prekážky v rozoskakovaní môžu byť zmenené, čo sa týka výšky a/alebo šírky (čiastočne alebo úplne), s prihliadnutím na limity stanovené v SkP alebo v rozpise pretekov. Rozmery prekážok v rozoskakovaní však môžu byť zväčšené iba vtedy, ak dvojice, ktoré sa zúčastňujú rozoskakovania, dokončili predchádzajúce kolo/kolá bez trestných bodov.

218.2.2 Ak pôvodný parkúr obsahoval kombináciu/ kombinácie, aj rozoskakovanie musí obsahovať aspoň jednu kombináciu.

218.2.3 Počet prekážok v rozoskakovaní môže byť znížený na minimum 6 (kombinácie sa v tomto prípade počítajú ako 1 prekážka).

218.2.4 Tvar, typ a farba prekážok v rozoskakovaní sa nesmú meniť, ale je dovolené vynechať jeden alebo viac prvkov kombinácie. Ak je kombinácia trojskok alebo štvorskok, stredný prvok/ prvky nesmú byť vynechané.

218.2.5 Poradie prekážok v rozoskakovaní sa môže líšiť oproti pôvodnému parkúru.

218.2.6 Vzdialenosť medzi prvkami kombinácie sa počas rozoskakovania nikdy nesmie meniť.

218.2.7 Do kurzu rozoskakovania môžu byť pridané maximálne 2 dodatočné prekážky.

218.2.7.1 Obidve prekážky musia byť na kolbisku počas prehliadky parkúru, alebo musia byť postavené z prekážok z predchádzajúceho kola/kôl. Ak sú prekážky z predchádzajúceho kola/kôl postavené inak alebo s novým materiálom pre rozoskakovanie, nepočítajú sa ako ďalšie prekážky pre rozoskakovanie za predpokladu, že zmena materiálu bola schválená rozhodcovským zborom a vyznačená na pláne parkúru. Dve dodatočné prekážky môžu pozostávať z dvoch šírkových alebo dvoch kolmých prekážok, alebo jednej šírkovvej a jednej kolmej. Na pláne parkúru musí byť pri danej prekážke/ prekážkach jasne uvedené, či je ju možné preskočiť z oboch strán, alebo len z jednej strany. Ak sa prekážka z predchádzajúceho kola/kôl skáče v rozoskakovaní z opačného smeru, považuje sa táto prekážka za jednu z 2 povolených dodatočných prekážok. Kolmá prekážka v prvom alebo druhom kole môže byť premenená na šírkovú prekážku v rozoskakovaní alebo naopak. V takom prípade bude považovaná za 1 z 2 dodatočných prekážok.

218.2.7.2 Kombináciu, pozostávajúcu z 2 kolmých skokov z predchádzajúceho kola, je alternatívne možné skákať v opačnom smere v rozoskakovaní, pričom v takom prípade sa táto kombinácia považuje za 2 dodatočné prekážky povolené v rozoskakovaní.

218.3 Vylúčenie, vzdanie sa alebo odstúpenie v rozoskakovaní, druhom kole alebo v kole o víťazstvo

218.3.1 Jazdec, ktorý sa vzdá, je vylúčený alebo s povolením rozhodcovského zboru odstúpi v rozoskakovaní, v druhom kole alebo v kole o víťazstvo, sa umiestni na poslednom mieste po všetkých jazdcoch, ktorí kolo dokončili. To isté platí pre družstvá zúčastňujúce sa súťaží družstiev, s výnimkou družstiev, ktoré sa vzdajú v druhom kole súťaže Pohár národov (NC), kde družstvá, ktoré odstúpia z

druhého kola, nemajú nárok na žiadnu finančnú cenu (pozri čl. 226.8.4 SkP) a umiestnia sa podľa svojho výsledku v prvom kole.

- 218.3.2 Jazdec, ktorý odstúpi z rozoskakovania, druhého kola alebo kola o víťazstvo bez povolenia rozhodcovského zboru alebo bez informovania rozhodcovského zboru, sa umiestni až za jazdcami, ktorí odstúpili s povolením rozhodcovského zboru, vzdali alebo boli vylúčení v rozoskakaní/ druhom kole/ kole o víťazstvo. To isté platí pre družstvá zúčastňujúce sa súťaží družstiev, s výnimkou družstiev, ktoré sa vzdajú v druhom kole súťaže Pohár národov (NC), kde družstvá, ktoré odstúpiť z druhého kola, nemajú nárok na žiadnu finančnú cenu (pozri čl. 226.8.4 SkP) a umiestnia sa podľa svojho výsledku v prvom kole.
- 218.3.3 Ak sa všetci jazdci kvalifikovaní do rozoskakovania sa ho pred jeho začiatkom odmietnu zúčastniť, rozhodcovský zbor posúdi, či je takéto odmietnutie možné akceptovať alebo musí byť zamietnuté. Ak rozhodcovský zbor odmietnutie akceptuje, OV udelí trofej žrebom a finančné ceny spočíta a rozdelí medzi jazdcov rovnakým dielom. Ak jazdci nepostupujú podľa pokynov rozhodcovského zboru a nepokračujú v súťaži, trofej (♦ *ani medaila*) nie je udelená a jazdci budú umiestnení na najnižšej pozícii, o ktorú by v rozoskakaní súťažili (a každý dostane len zodpovedajúcu finančnú cenu).

219 Bežné súťaže a súťaž Grand Prix (Veľká vena)

- 219.1** Bežné súťaže (t. j. akákoľvek súťaž, ktorá nie je Grand Prix alebo súťaž World Cup/ Svetový pohár) a súťaže Grand Prix sú také, pri ktorých je hlavný faktor skok cez prekážky, hoci v rozoskakaní môže byť rozhodujúca aj rýchlosť. Dráha je vytvorená predovšetkým na overenie schopností koňa na prekážkach. Počet prekážok a ich typ, výška a šírka (s maximálnymi rozmermi špecifikovanými v SkP) sú zodpovednosťou OV. Tieto súťaže sa hodnotia podľa Tabuľky A, buď na čas, alebo nie na čas, ale vždy so stanoveným časom.
- 219.2 Formáty Grand Prix**
- 219.2.1 Názov „Grand Prix“ môže byť použitý iba raz pre každú kategóriu (napr. CSIY, CSIJ, CSI3*) počas pretekov. Súťaže Grand Prix musia byť jasne uvedené v rozpise pretekov a musia (s výhradou článku 219.3 SkP) prebiehať v jednom z nasledujúcich spôsobov:
- 219.2.1.1 1 kolo s rozoskakaním na čas;
 - 219.2.1.2 2 kolá (identické alebo odlišné) s rozoskakaním na čas; alebo
 - 219.2.1.3 2 kolá s druhým kolom na čas.
- 219.2.2 Na pretekoch CSIO musí súťaž Grand Prix prebiehať v jednom z nasledujúcich spôsobov:
- 219.2.2.1 1 kolo na čas s rozoskakaním na čas; alebo
 - 219.2.2.2 2 kolá bez rozoskakovania; alebo
 - 219.2.2.3 2 kolá a rozoskakovanie.
- 219.2.3 Keď má súťaž Grand Prix 2 kolá, všetky dvojice, ktoré dokončia prvé kolo bez trestných bodov, musia postúpiť do druhého kola. Počet prekážok v prvom kole musí byť obmedzený na 15 a v druhom kole na 9.
- 219.3 Kvalifikácia do Grand Prix (alebo inej súťaže s najvyššími finančnými cenami)**

- 219.3.1 Do súťaže Grand Prix na CSIO sú automaticky kvalifikované dvojice jazdec/kôň, ak sú prítomné ako členovia oficiálneho družstva alebo jednotlivci:
- 219.3.1.1 medailisti jednotlivci v skokoch (dvojice jazdec/kôň) z posledných Olympijských a/ alebo Panamerických hier;
 - 219.3.1.2 medailisti jednotlivci v skokoch (dvojice jazdec/kôň) z posledných Majstrovstiev sveta a/ alebo kontinentálnych majstrovstiev (za predpokladu, že súťaže na kontinentálnych majstrovstvách boli usporiadané v súlade s formátom súťaže a pri maximálnej výške prekážok stanovených podľa týchto SkP);
 - 219.3.1.3 víťazná dvojica jazdec/kôň z posledného FEI Jumping World Cup™ Final; a
 - 219.3.1.4 víťazi (dvojice jazdec/kôň) súťaže Grand Prix na akýchkoľvek pretekoch CSIO5* počas predchádzajúcich 12 mesiacov.
- 219.3.2 Do súťaže Grand Prix na CSI (okrem pretekov CSI, ktoré sú súčasťou série schválenej VV FEI) sú automaticky kvalifikované dvojice jazdec/kôň, ak sú prítomné:
- 219.3.2.1 víťaz (dvojica jazdec/kôň) súťaže Grand Prix daných pretekov v predchádzajúcom roku (pri Grand Prix na pretekoch CSI3*/ CSI4*/ CSI5* za predpokladu, že preteky v predchádzajúcom roku boli na rovnakej alebo vyššej hviezdčikovej úrovni);
 - 219.3.2.2 aktuálny národný majster v skokoch (dvojica jazdec/kôň) hostiteľskej krajiny;
 - 219.3.2.3 medailisti jednotlivci v skokoch z posledných Olympijských a/ alebo Panamerických hier;
 - 219.3.2.4 medailisti jednotlivci v skokoch z posledných Majstrovstiev sveta a/ alebo kontinentálnych majstrovstiev (za predpokladu, že súťaže na kontinentálnych majstrovstvách boli usporiadané v súlade s formátom súťaže a pri maximálnej výške prekážok stanovených podľa týchto SkP);
 - 219.3.2.5 víťaz posledného FEI Jumping World Cup™ Final.
- 219.3.3 Kvalifikačné súťaže do Grand Prix na CSIO alebo CSI pre dvojice jazdec/kôň musia prebiehať podľa Tabuľky A na čas alebo podľa Tabuľky A s rozoskakovaním, alebo ako dvojkolová súťaž (čl. 221 SkP), alebo súťaž s kolom o víťazstvo (čl. 223 SkP), alebo ako bežné dvojfázové skákanie (čl. 222.1 SkP). Súťaže v skupinách s kolom o víťazstvo (čl. 224 SkP) a špeciálne dvojfázové skákanie (čl. 222.2 SkP) sa nesmú používať ako kvalifikačné súťaže pre Grand Prix. Ak sa ako kvalifikácia použijú súťaže Pohára národov (čl. 226 SkP), započítava sa len prvé kolo.
- 219.3.4 Aby mala dvojica jazdec/kôň nárok zúčastniť sa súťaže Grand Prix a/alebo inej súťaže s najvyššími finančnými cenami na CSI alebo CSIO (okrem súťaže Derby), musí dvojica spolu najprv dokončiť základné kolo aspoň jednej súťaže z nasledujúceho zoznamu. Ak dvojica dokončila základné kolo jednej z týchto súťaží pred Grand Prix alebo inou súťažou s najvyššími finančnými cenami a jazdec je následne z tejto súťaže vylúčený alebo diskvalifikovaný, jazdec sa môže zúčastniť Grand Prix alebo inej súťaže (ak je kvalifikovaný) s tým istým koňom, pretože sa to považuje za splnenie podmienky oprávnenosti. Ak sa Grand Prix alebo iná súťaž s najvyššími finančnými cenami koná v prvý deň pretekov alebo je jedinou súťažou na pretekoch, bez ohľadu na to, v ktorý deň

sa koná, musí OV naplánovať tréning, aby poskytol dvojiciam jazdec/kôň príležitosť skákať na kolbisku pred Grand Prix alebo inou súťažou. Požiadavky uvedené v tomto článku 219.3.4 sa tiež vzťahujú na kvalifikačné súťaže FEI Jumping World Cup™.

219.3.4.1 Len nasledujúce súťaže spĺňajú podmienku kvalifikácie pre kone zúčastňujúce sa Grand Prix:

- a) Bežné súťaže
- b) Súťaže rýchlosti a zručnosti
- c) Pohár národov (Nations Cup)
- d) Súťaž sponzorských tímov a iné tímové súťaže
- e) Stupňovaná náročnosť
- f) Dvojkolová súťaž
- g) Bežné dvojfázové skákanie (stačí ukončiť prvú fázu)
- h) Špeciálne dvojfázové skákanie (je potrebné ukončiť obe fázy)
- i) Súťaž v skupinách s kolom o víťazstvo
- j) Súťaž s kolom o víťazstvo
- k) Derby
- l) Súťaž na kombináciach
- m) Súťaže Longines League of Nations™

219.3.4.2 Pre odstránenie pochybností, kvalifikácia koní štartujúcich v Grand Prix sa nemôže splniť v žiadnej z nasledujúcich súťaží: Mohutnosť; Bariery; alebo Špeciálne dvojfázové skákanie, kde bola ukončená len prvá fáza.

219.3.5 Okrem vyššie uvedeného článku, aby bol jazdec oprávnený zúčastniť sa Grand Prix a/alebo súťaže FEI Jumping World Cup™ na pretekoch CSI(O)5* alebo CSI5*-W, ak neexistuje kvalifikačný systém, musí jazdec dosiahnuť s koňom, s ktorým sa chce zúčastniť Grand Prix a/alebo súťaže FEI Jumping World Cup™, nasledujúci výsledok v priebehu 12 mesiacov pred dňom konania súťaže Grand Prix na pretekoch: 4 trestné body alebo menej v základnom kole súťaže s výškou prekážok 1.50 m alebo vyššou, hodnotenej podľa Tabuľky A, okrem súťaží Mohutnosť a Bariery. Táto požiadavka sa nevzťahuje na dvojice jazdec/kôň predkvalifikované do súťaže Grand Prix na pretekoch CSI podľa článkov 219.3.1 a 219.3.2 SkP.

220 Jednokolová súťaž

220.1 Súťaže nie na čas rozhodované podľa Tabuľky A

220.1.1 Možné spôsoby rozhodovania súťaží nie na čas podľa tabuľky A (v každom prípade je stanovený čas):

220.1.1.1 Jazdci s rovnakým počtom trestných bodov na každom mieste si delia ceny bez rozoskakovania; alebo

220.1.1.2 V prípade rovnosti trestných bodov na prvom mieste sa môže konať rozoskakovanie nie na čas. Ostatní jazdci sú umiestnení podľa svojich trestných bodov v prvom kole a v prípade rovnosti trestných

- bodov na každom mieste, okrem prvého, si jazdci rozdelia ceny; alebo
- 220.1.1.3 V prípade rovnosti trestných bodov na prvom mieste sa môže konať rozoskakovanie na čas. Ostatní jazdci sú umiestnení podľa svojich trestných bodov v prvom kole a v prípade rovnosti trestných bodov na každom mieste, okrem prvého, si jazdci rozdelia ceny.
- 220.1.2 Rozoskakovanie uskutočnené jedným zo spôsobov, uvedených v článku 220.1.1 SkP môže prebehnúť na skrátenej parkúre s prekážkami, ktorých výška a/alebo šírka môže byť upravená (v súlade s článkom 218.2.1 SkP).
- 220.2 Súťaže na čas rozhodované podľa Tabuľky A**
- 220.2.1 Možné spôsoby rozhodovania súťaží na čas podľa tabuľky A (v každom prípade je stanovený čas):
- 220.2.1.1 V prípade rovnosti trestných bodov na prvom mieste sa jazdci umiestnia podľa dosiahnutého času a rozoskakovanie sa neuskutočňuje; alebo
- 220.2.1.2 V prípade rovnosti trestných bodov na prvom mieste sa môže konať rozoskakovanie na čas podľa Tabuľky A. Na ďalších miestach sa jazdci umiestnia podľa trestných bodov a času, dosiahnutého v prvom kole; alebo
- 220.2.1.3 V prípade rovnosti trestných bodov na prvom mieste sa môže konať rozoskakovanie na čas podľa Tabuľky C. Na ďalších miestach sa jazdci umiestnia podľa trestných bodov a času, dosiahnutého v prvom kole. Tento spôsob je povolený len v súťažiach, nezaradených do Longines rebríčka a musí byť uvedený v rozpise pretekov; alebo
- 220.2.1.4 V prípade rovnosti trestných bodov a dosiahnutého času na prvom mieste sa môže konať rozoskakovanie na čas.
- 220.2.2 Rozoskakovanie uskutočnené jedným zo spôsobov, uvedených v článku 220.2 SkP môže prebehnúť na skrátenej parkúre s prekážkami, ktorých výška a/alebo šírka môže byť upravená (v súlade s článkom 218.2.1 SkP).

221 Dvojkolová súťaž

- 221.1 Táto súťaž pozostáva z dvoch parkúrov s rovnakou rýchlosťou. Obidva parkúry môžu byť identické alebo odlišné, či už v trati, počte prekážok alebo v rozmeroch prekážok. Každý jazdec musí súťažiť s tým istým koňom v oboch kolách. Jazdci, ktorí boli vylúčení alebo ktorí sa vzdali počas prvého kola, sa nemôžu zúčastniť druhého kola a nemôžu byť umiestnení.
- 221.2 Všetci jazdci sa musia zúčastniť prvého kola. Rozpis pretekov musí určiť, ktorí jazdci budú pokračovať v druhom kole, a to buď:
- 221.2.1 všetci jazdci; alebo
- 221.2.2 obmedzený počet jazdcov (buď percento alebo pevne stanovený počet jazdcov, v každom prípade aspoň 25 %, tak ako je uvedené v rozpise pretekov) v súlade s ich umiestnením v prvom kole (na základe len trestných bodov alebo trestných bodov a času, podľa toho, ako je uvedené v rozpise pretekov). Rozpis pretekov musí presne uviesť percento alebo počet jazdcov, ktorí postúpia do druhého kola, s súladom s nižšie uvedeným:

221.2.2.1 Ak prvé kolo nie je na čas, všetci jazdci s rovnakým počtom trestných bodov na prvom mieste, ako aj všetci jazdci s rovnakým počtom trestných bodov na poslednom kvalifikovanom mieste, postúpia do druhého kola, aj keď by tým počet účastníkov druhého kola presiahol počet uvedený v rozpise pretekov

221.2.2.2 Ak je prvé kolo na čas, OV môže vybrať jednu z nasledujúcich možností (za predpokladu, že je táto možnosť uvedená v rozpise pretekov):

- a) aspoň 25 % alebo pevne stanovený počet jazdcov, presné percento alebo počet musí byť určený v rozpise pretekov, postupuje do druhého kola na základe ich trestných bodov a času v prvom kole; alebo
- b) aspoň 25 % alebo pevne stanovený počet jazdcov, presné percento alebo počet musí byť určený v rozpise pretekov, postupuje do druhého kola na základe ich trestných bodov a času v prvom kole a v tiež všetci jazdci bez trestných bodov v prvom kole postupuje do druhého kola.

Bez ohľadu na vyššie uvedené, vo všetkých súťažiach Grand Prix všetci jazdci bez trestných bodov postupujú do druhého kola, aj keď je ich počet vyšší ako percento stanovené v rozpise pretekov.

221.3 Spôsob hodnotenia tejto súťaže musí byť uvedený v rozpise pretekov podľa jednej z nasledujúcich možností:

Prvé kolo		Druhé kolo		Rozoskakovanie
Čl.	Tabuľka A	Tabuľka A	Štartovné poradie	Štartovné poradie
221.3.1	na čas	nie na čas	obrátené poradie tr. bodov a času v prvom kole; rovnaké poradie ako v prvom kole v prípade rovnosti tr. bodov a času v prvom kole	ako v druhom kole
221.3.2	nie na čas	nie na čas	obrátené poradie tr. bodov a času v prvom kole; rovnaké poradie ako v prvom kole v prípade rovnosti tr. bodov v prvom kole	ako v druhom kole
221.3.3.1	na čas	na čas	obrátené poradie tr. bodov a času v prvom kole; rovnaké poradie ako v prvom kole v prípade rovnosti tr. bodov a času v prvom kole	bez rozoskakovania
221.3.3.2	nie na čas	na čas	obrátené poradie tr. bodov a času v prvom kole; rovnaké poradie ako v prvom kole v prípade rovnosti tr. bodov v prvom kole	bez rozoskakovania
221.3.4.1	na čas	na čas	obrátené poradie tr. bodov a času v prvom kole; rovnaké poradie ako v prvom kole v prípade rovnosti tr. bodov a času v prvom kole	ako v druhom kole
221.3.4.2	nie na čas	na čas	obrátené poradie tr. bodov a času v prvom kole; rovnaké poradie ako	ako v druhom kole

			v prvom kole v prípade rovnosti tr. bodov v prvom kole	
--	--	--	--	--

221.4 Umiestnenie v súťaži sa určí na základe vyššie uvedeného nasledovne:

- 221.4.1 Podľa riadku tabuľky 221.3.1: Poradie bude stanovené podľa trestných bodov a času v rozoskakovaní. Poradie jazdcov, ktorí sa nekvalifikovali do rozoskakovania, sa určí podľa súčtu trestných bodov z oboch kôl a času dosiahnutého v prvom kole.
- 221.4.2 Podľa riadku tabuľky 221.3.2: Poradie bude stanovené podľa trestných bodov a času v rozoskakovaní. Poradie jazdcov, ktorí sa nekvalifikovali do rozoskakovania, sa určí podľa súčtu trestných bodov z oboch kôl.
- 221.4.3 Podľa riadku tabuľky 221.3.3.1 a 221.3.3.2: Poradie bude stanovené podľa súčtu trestných bodov z oboch kôl a času v druhom kole. Poradie jazdcov, ktorí sa nekvalifikovali do druhého kola, sa určí buď
- (i) podľa trestných bodov a času v prvom kole (ak je prvé kolo na čas), alebo
 - (ii) podľa trestných bodov v prvom kole (ak prvé kolo nie je na čas).
- 221.4.4 Podľa riadku tabuľky 221.3.4.1 a 221.3.4.2: Poradie bude stanovené podľa trestných bodov a času v rozoskakovaní. Poradie jazdcov, ktorí sa nekvalifikovali do rozoskakovania, sa určí podľa súčtu trestných bodov z oboch kôl a času dosiahnutého v druhom kole. Poradie jazdcov, ktorí sa nekvalifikovali do druhého kola, sa určí buď
- (i) podľa trestných bodov a času v prvom kole (ak je prvé kolo na čas), alebo
 - (ii) podľa trestných bodov v prvom kole (ak prvé kolo nie je na čas).

222 Dvojfázové skákanie

222.1 Bežné dvojfázové skákanie

- 222.1.1 Táto súťaž pozostáva z dvoch fáz prebiehajúcich bez prerušenia, každá s rovnakou alebo rôznou rýchlosťou, pričom cieľová čiara prvej fázy je totožná so štartovnou čiarou druhej fázy. Jazdci bez trestných bodov v prvej fáze pokračujú do druhej fázy parkúru, ktorá končí po druhej cieľovej čiare.
- 222.1.2 Prvú fázú tvorí 7 až 9 prekážok s kombináciami alebo bez nich. Druhá fáza je tvorená 4 až 6 prekážkami a môže mať najviac jednu kombináciu.
- 222.1.3 Jazdci s trestnými bodmi v prvej fáze sú zastavení zazvonením, keď prekročia cieľovú čiaru prvej fázy po prekonaní poslednej prekážky prvej fázy. Títo jazdci musia následne zastaviť a nemôžu pokračovať do druhej fázy.
- 222.1.4 Spôsob hodnotenia tejto súťaže musí byť uvedený v rozpise pretekov podľa jednej z nasledujúcich možností:

Čl.	Prvá fáza	Druhá fáza	Umiestnenie
222.1.4.1	Tabuľka A na čas	Tabuľka A nie na čas	Podľa trestných bodov v 2. fáze.

			Jazdci, ktorí nepostúpia do 2. fázy, sa umiestnia podľa trestných bodov v 1. fáze.
222.1.4.2	Tabuľka A nie na čas	Tabuľka A na čas	Podľa trestných bodov a času v 2. fáze. Jazdci, ktorí nepostúpia do 2. fázy, sa umiestnia podľa trestných bodov v 1. fáze.
222.1.4.3	Tabuľka A na čas	Tabuľka A na čas	Podľa trestných bodov a času v 2. fáze. Jazdci, ktorí nepostúpia do 2. fázy, sa umiestnia podľa trestných bodov a času v 1. fáze.
222.1.4.4	Tabuľka A nie na čas	Tabuľka C	Podľa celkového času (Tabuľka C) v 2. fáze. Jazdci, ktorí nepostúpia do 2. fázy, sa umiestnia podľa trestných bodov v 1. fáze.
222.1.4.5	Tabuľka A na čas	Tabuľka C	Podľa celkového času (Tabuľka C) v 2. fáze. Jazdci, ktorí nepostúpia do 2. fázy, sa umiestnia podľa trestných bodov a času v 1. fáze.

222.1.5 Jazdci, ktorí nepokračovali v druhej fáze, môžu byť umiestnení len za jazdcami, ktorí sa zúčastnili oboch fáz. Jazdci, ktorí sú vylúčení alebo vzdali v druhej fáze, sa umiestnia na rovnakom poslednom mieste až po všetkých jazdcoch, ktorí druhú fázu ukončili.

222.1.6 V prípade rovnakého výsledku na prvom mieste sa jazdci umiestnia ex aequo na prvom mieste.

222.1.7 Na splnenie podmienky oprávnenosti účasti koňa v súťaži Grand Prix (pozri čl. 219.3.4 SkP) je postačujúce aby absolvoval prvú fázu súťaže uskutočnenej niektorým spôsobom, uvedeným v čl. 222.1.4 SkP.

222.2 Špeciálne dvojfázové skákanie

222.2.1 Táto súťaž pozostáva z dvoch fáz prebiehajúcich bez prerušenia, každá s rovnakou alebo rôznou rýchlosťou, pričom cieľová čiara prvej fázy je totožná so štartovnou čiarou druhej fázy. Jazdci, ktorí ukončili prvú fázu môžu pokračovať do druhej fázy parkúru, ktorá končí po druhej cieľovej čiare.

222.2.2 Prvú fázú tvorí 5 až 7 prekážok s kombináciami alebo bez nich. Celkový počet prekážok v oboch fázach je minimálne 11 a maximálne 13. Druhá fáza môže obsahovať najviac jednu kombináciu.

222.2.3 Spôsob hodnotenia tejto súťaže prebieha nasledovne:

Prvá fáza	Druhá fáza	Umiestnenie
Tabuľka A nie na čas 5 – 7 prekážok	Tabuľka A nie na čas Ostatné prekážky do celkového počtu 11 - 13	Podľa súčtu tr. bodov v oboch fázach a pokiaľ je potrebné, podľa času v druhej fáze

222.2.4 Jazdci, ktorí sú vylúčení alebo sa vzdajú buď v prvej, alebo druhej fáze, nebudú zaradení do poradia.

222.2.5 V prípade rovnakého výsledku na prvom mieste sa jazdci umiestnia ex aequo na prvom mieste.

- 222.2.6 Na splnenie podmienky oprávnenosti účasti koňa v súťaži Grand Prix (pozri čl. 219.3.4 SkP) musí absolvovať obe fázy súťaže uskutočnenej podľa čl. 222.2.3 SkP.

223 Súťaž s kolom o víťazstvo

223.1 Dvojkolová súťaž s kolom o víťazstvo

- 223.1.1 V tejto súťaži sa do druhého kola kvalifikuje najlepších 16 jazdcov z prvého kola, pričom štartujú v opačnom poradí výsledkov (trestné body a čas) v prvom kole. Najlepších 8 jazdcov podľa súčtu trestných bodov a času z oboch kôl alebo iba z druhého kola sa zúčastní kola o víťazstvo. Poradie štartu v kole o víťazstvo je v opačnom poradí výsledkov (trestné body a čas) z oboch kôl alebo iba z druhého kola, podľa podmienok rozpisu. V kole o víťazstvo všetci jazdci začínajú bez trestných bodov. Tento typ súťaže sa nesmie používať pre Grand Prix ani pre súťaž s najvyššími finančnými cenami (ak nejde o Grand Prix).
- 223.1.2 Všetky tri kolá sa hodnotia podľa Tabuľky A na čas. Ak dvojica prekročí čas povolený v kole o víťazstvo, je penalizovaná 1 trestným bodom za každú začatú sekundu/ *♦ 1 trestným bodom za každé 4 začaté sekundy v súťažiach <= 125 cm.*
- 223.1.3 Kurz druhého kola sa môže líšiť od kurzu prvého kola. Kurz kola o víťazstvo musí byť skrátený s použitím prekážok z prvého a/alebo druhého kola a môžu byť pridané dve nové jednoduché prekážky.
- 223.1.4 Ak jazdec, ktorý sa kvalifikoval do kola o víťazstvo, v tomto kole nenastúpi, nie je nahradený.
- 223.1.5 Podrobnosti o umiestnení jazdcov, ktorí odstúpia, vzdajú sa alebo sú vylúčení v kole o víťazstvo, upresňuje článok 218.3 SkP.

223.2 Jednokolová súťaž s kolom o víťazstvo

- 223.2.1 V tejto súťaži postupuje do kola o víťazstvo minimálne 25 % a minimálne 10 jazdcov z prvého kola, v ktorom štartujú v opačnom poradí výsledkov (trestné body a čas) v prvom kole. V kole o víťazstvo všetci jazdci začínajú bez trestných bodov. Tento typ súťaže sa nesmie používať pre Grand Prix ani pre súťaž s najvyššími finančnými cenami (ak nejde o Grand Prix).
- 223.2.2 Presné percento alebo počet jazdcov, ktorí sa kvalifikujú do kola o víťazstvo, musia byť uvedené v rozpise pretekov, podľa jednej z nasledujúcich možností:
- 223.2.2.1 aspoň 25 % alebo stanovený počet jazdcov, v každom prípade minimálne 10 jazdcov, postúpi do kola o víťazstvo na základe svojich trestných bodov a času v prvom kole; alebo
- 223.2.2.2 aspoň 25 % alebo stanovený počet jazdcov, v každom prípade minimálne 10 jazdcov, postúpi do kola o víťazstvo na základe svojich trestných bodov a času v prvom kole a v každom prípade všetci jazdci bez trestných bodov v prvom kole postupujú do kola o víťazstvo.
- 223.2.3 Obe kolá sú hodnotené podľa Tabuľky A na čas. Ak dvojica prekročí čas povolený v kole o víťazstvo, je penalizovaná 1 trestným bodom za každú začatú sekundu/ *♦ 1 trestným bodom za každé 4 začaté sekundy v súťažiach <= 125 cm.*
- 223.2.4 Kurz kola o víťazstvo musí byť skrátený s použitím prekážok z prvého kola a môžu byť pridané dve nové jednoduché prekážky.

- 223.2.5 Ak jazdec, ktorý sa kvalifikoval do kola o víťazstvo, v tomto kole nenastúpi, nie je nahradený.
- 223.2.6 Podrobnosti o umiestnení jazdcov, ktorí odstúpia, vzdajú sa alebo sú vylúčení v kole o víťazstvo, upresňuje článok 218.3 SkP.

224 Súťaž v skupinách s kolom o víťazstvo

- 224.1** V tejto súťaži sú jazdci rozdelení do skupín. Môžu byť rozdelení buď žrebovaním, podľa výsledkov kvalifikačnej súťaže, alebo podľa najnovšieho skokového rebríčka, uvedeného v rozpise pretekov. Spôsob, akým sú jazdci rozdelení do skupín a ako je určené poradie štartu v rámci skupín, musí byť dané v rozpise pretekov. Najprv štartujú všetci jazdci v prvej skupine, potom všetci jazdci v druhej skupine a tak ďalej. Najlepší jazdec každej skupiny postúpi do kola o víťazstvo. OV môže určiť v rozpise pretekov, že obmedzený počet jazdcov, ktorí nedosiahli najlepší výsledok vo svojej skupine, ale sú ďalšími najlepšími zo všetkých jazdcov, tiež postúpi do kola o víťazstvo. V kole o víťazstvo všetci jazdci začínajú bez trestných bodov. Súťažiaci v kole o víťazstvo si buď zachovávajú svoje pôvodné poradie z prvého kola alebo, ak je to uvedené v rozpise pretekov, štartujú v opačnom poradí výsledkov (trestné body a čas) v prvom kole. Tento typ súťaže sa nesmie používať pre Grand Prix ani pre súťaž s najvyššími finančnými cenami (ak nejde o Grand Prix).
- 224.2** Obe kolá sú hodnotené podľa Tabuľky A na čas.
- 224.3** Všetci jazdci, štartujúci v kole o víťazstvo musia dostať finančné ceny.
- 224.4** Ak jazdec, ktorý sa kvalifikoval do kola o víťazstvo, v tomto kole nenastúpi, nie je nahradený.

225 Súťaž v rýchlosti a obratnosti

- 225.1** Táto súťaž sa hodnotí podľa Tabuľky C. V prípade rovnakého výsledku na prvom mieste, sa jazdci umiestnia ex aequo na prvom mieste, pokiaľ rozpis pretekov neurčuje, že sa má konať rozoskakovanie.
- 225.2** Kurz súťaže musí byť zatočený, s rôznymi prekážkami (sú povolené aj alternatívne prekážky, ktoré dajú jazdcovi možnosť skrátiť dráhu, ale pri absolvovaní náročnejšej prekážky).
- 225.3** Kurz súťaže nesmie určovať pevne danú dráhu, ktorou sa má pokračovať. Musí byť označený iba sériou šípok ukazujúcich smer, ktorým sa musí každá prekážka prekonať. Povinné prejazdy sú zahrnuté v pláne parkúru iba v prípade, že sú skutočne nevyhnutné.

226 Pohár národov (PN) / Nations Cup

226.1 Organizácia

Pohár národov (PN) je oficiálna medzinárodná súťaž družstiev. Jej cieľom je porovnať schopnosti jazdcov a koní z rôznych NF za nasledujúcich podmienok:

- 226.1.1 PN sa môže usporiadať iba na pretekoch CSIO. V zásade preteky CSIO v Európe sú určené len pre preteky na otvorenom kolbisku, pokiaľ FEI výnimočne nepovolí inak.
- 226.1.2 Aby bola táto súťaž uznaná ako PN, musia sa jej zúčastniť aspoň 3 NF.

- 226.1.3 Ak by sa z akéhokoľvek dôvodu táto súťaž organizovala pod iným názvom, slová „Nations Cup“ musia byť pridané ako podtitul.
- 226.1.4 Je to jediná súťaž, v ktorej oficiálne družstvá reprezentujú NF. Aby sa zachoval jej špeciálny charakter, nesmie byť počas nej žiadne hodnotenie jednotlivcov.
- 226.1.5 Celková výška finančných cien musí byť aspoň rovná 50 % sumy určenej pre súťaž Grand Prix alebo pre súťaž s najvyššími finančnými cenami (ak nie je Grand Prix), pokiaľ generálny sekretár FEI nestanoví inak.
- 226.1.6 Finančné ceny musia byť priznané všetkým družstvám, ktoré sa zúčastnia druhého kola.
- 226.1.7 Súťaž sa koná v 2 kolách na tom istom parkúre v ten istý deň.
- 226.1.8 PN sa hodnotí podľa Tabuľky A, obe kolá na čas.
- 226.2 Rôzne kategórie Pohára národov**
Preteky CSIO sa môžu konať na úrovni 1* - 5*, ktorá závisí od celkovej výšky finančných cien, v súlade s Prílohou II SkP.
- 226.3 Prekážky a iné technické požiadavky**
- 226.3.1 Podľa čl. 226.3.2 SkP musia byť počet a rozmery prekážok a dĺžka dráhy v súlade s nasledujúcimi hodnotami:

Pohár národov na:	CSIO 5*	CSIO 4*	CSIO 3*	CSIO 2*	CSIO 1*
Počet prekážok	12	12	12	12	12
Minimálna / maximálna výška	1.45 / 1.60 m	1.40 / 1.55 m	1.35 / 1.50 m	1.20 / 1.45 m	1.10 / 1.40 m
Najmenej 2 kolmé skoky o výške	1.60 m	1.55 m	1.50 m	1.45 m	1.40 m
Najmenej 6 ďalších prekážok o výške	1.50 m	1.45 m	1.40 m	1.35 m	1.30 m
Najmenej 2 šírkové prekážky o minimálnej výške / šírke	1.50 / 1.70 m	1.50 / 1.60 m	1.45 / 1.55 m	1.40 / 1.45 m	1.30 / 1.35 m
Maximálna šírka	2.00	1.80 m	1.70 m	1.60 m	1.45 m
Maximálna šírka trojbradlia	2.20	2.10 m	2.00 m	1.90 m	1.70 m
Minimálna / maximálna šírka vodnej priekopy (čl. 211.1)	3.80 / 4.00 m	3.70 / 3.90 m	3.50 / 3.70 m	3.20 / 3.50 m	2.70 / 3.00 m
Minimálna / maximálna dĺžka parkúru	450 / 650 m	450 / 650 m	450 / 650 m	450 / 650 m	450 / 650 m
Rýchlosť na otvorených kolbiskách	400 m / min	400 m / min	375 m / min	375 m / min	350 m / min
Rýchlosť v halách	350 m / min	350 m / min	350 m / min	350 m / min	350 m / min

- 226.3.2 Súťaže PN na pretekoch CSIO4* a súťaže PN/ Longines Lige národov™ na pretekoch CSIO5* uvedené v zozname kvalifikačných pretekov na Olympijské hry, Majstrovstvá sveta a/alebo kontinentálne majstrovstvá pre seniorov musia tiež spĺňať technické špecifikácie stanovené v článku 281.3.3 SkP a Olympijských pravidlách. Rozmery prekážok, uvedené v článku 281.3.3 SkP a v Olympijských pravidlách majú prednosť pred rozmermi prekážok uvedenými v tabuľke vyššie.

- 226.3.3 Parkúr musí obsahovať vodnú priekopu, je voliteľná pre haly (ak sa používa v hale, šírka môže byť menšia ako je uvedené v tabuľke vyššie). Pre podrobnosti týkajúce sa konštrukcie vodnej priekopy pozri čl. 236.1 a Prílohu IV SkP. Vodná priekopa môže byť vynechaná len vo veľmi výnimočných prípadoch a s výslovným povolením generálneho sekretára FEI. Uvedené rozmery pre vodnú priekopu zahŕňajú aj odskokový prvok.
- 226.3.4 Žiadna kombinácia prekážok na otvorených kolbiskách nesmie mať viac ako 3 cvalové skoky, okrem prípadov trvalých prekážok, lavíc, valov, alebo svahov.
- 226.3.5 Parkúr musí obsahovať:
- (i) 1 dvojskok a 1 trojskok; alebo
 - (ii) 2 dvojskoky; alebo
 - (iii) 3 dvojskoky.
- 226.3.6 Dĺžka parkúru v halách môže byť kratšia, než je uvedené v tabuľke vyššie.
- 226.3.7 Ak rozhodcovský zbor rozhodne pred prvým alebo druhým kolom, že parkúr sa stal nespôsobilý v dôsledku neočakávaných okolností, môže nariadiť zmenšenie rozmerov niektorých prekážok alebo ich mierne presunutie a/alebo zníženie stanovenej rýchlosti. Po konzultácii s autorom parkúrov môže rozhodcovský zbor tiež nariadiť zväčšenie rozmerov niektorých prekážok pre druhé kolo, ak sa domnieva, že parkúr v prvom kole bola príliš ľahký.
- 226.4 Jazdci v Pohári národov**
- 226.4.1 Kompletné družstvo v PN sa skladá zo 4 jazdcov, ktorí jazdia na tom istom koni počas celej súťaže. Ak pozvaná NF nemôže poskytnúť družstvo 4 jazdcov, môže prihlásiť družstvo 3 jazdcov (pozri čl. 271 SkP). Všetci členovia každého družstva sa musia zúčastniť prvého kola, okrem prípadov špecifikovaných v čl. 226.4.2 a v čl. 226.8.3 SkP, týkajúcich sa pádu pred prekročením štartovnej čiary.
- 226.4.2 Ak družstvo pozostávajúci zo 4 jazdcov už nedokáže zlepšiť svoje umiestnenie v prvom alebo druhom kole po tom, čo tretí jazdec dokončí svoj parkúr, môže štvrtý atlét odstúpiť zo súťaže.
- 226.5 Účasť v Pohári národov**
- Pre účasť v PN platia nasledujúce podmienky:
- 226.5.1 Jazdci a kone sú vybraní z oficiálneho družstva, ktorý vyhlási vedúci družstva (Chef d'Equipe) pred prvou súťažou pretekov. Vedúci družstva v deň pred súťažou Pohára národov nahlási 4 jazdcov a kone, vrátane ich štartovného poradia v družstve.
- 226.5.2 Pokiaľ má družstvo iba 3 jazdcov a 3 kone, jeho vedúci musí zabezpečiť štart všetkých 3 jazdcov a koní.
- 226.5.3 S výnimkou prípadov, uznaných zborom rozhodcov ako neovplyvniteľné, je účasť v tejto súťaži povinná pre všetky štáty oficiálne zastúpené najmenej 3 jazdcami v družstve. Družstvo, ktorý sa nezúčastní tejto súťaže, alebo zo súťaže odstúpi, stráca nárok na všetky finančné ceny, získané počas celých pretekov. Okrem toho mu nebudú hradené žiadne náklady na ubytovanie.
- 226.5.4 V prípade úrazu alebo choroby jazdca a/alebo koňa v dobe medzi odovzdaním zoznamu zloženia družstva a jednou hodinou pred začiatkom súťaže, môže byť jazdec a/alebo kôň, na základe predloženého potvrdenia od oficiálne schváleného lekára a/alebo s povolením Veterinárnej komisie a po schválení zborom rozhodcov, nahradený iným jazdcom a/alebo koňom z oficiálneho

družstva (čl. 277 SkP). V prípade takejto zmeny štartovné poradie zostáva nezmenené.

- 226.5.5 Pokiaľ je všetkým NF povolené prihlásiť okrem členov družstva aj jazdcov jednotlivcov, náhrada člena družstva jazdcom jednotlivcom je možná v prípade choroby alebo úrazu, len pokiaľ maximálny povolený počet členov družstva je 4 (pozri čl. 277 SkP).

226.6 Štartovné poradie

- 226.6.1 Štartovné poradie družstiev v prvom kole sa určí žrebovaním za prítomnosti zboru rozhodcov a vedúcich družstiev. Žrebovanie sa uskutoční v dobe určenej OV, so súhlasom rozhodcovského zboru.

- 226.6.2 Súťažičť začínajú postupne prví jazdci z jednotlivých družstiev, po nich štartujú druhí jazdci atď. Vedúci družstiev, ktoré majú len 3 jazdcov, sa môžu rozhodnúť, na ktorých 3 miestach zo 4 budú ich jazdci štartovať.

- 226.6.3 Štartovné poradie družstiev v druhom kole je v obrátenom poradí ako je poradie podľa celkového súčtu trestných bodov 3 najlepších jazdcov z prvého kola. V prípade rovnosti tohto súčtu trestných bodov, družstvá štartujú v obrátenom poradí súčtu trestných bodov a súčtu časov 3 najlepších jazdcov v prvom kole.

- 226.6.4 Štartovné poradie jazdcov v každom družstve v druhom kole je rovnaké ako v prvom kole.

226.7 Počet družstiev a jazdcov v druhom kole

- 226.7.1 Je na rozhodnutí OV, koľko najlepších družstiev (minimálne 6 a maximálne 10) po prvom kole bude štartovať so 4 jazdcami v druhom kole, pokiaľ sa neuplatňujú odstavce 226.4.2 a 226.5.2 SkP. Pokiaľ v prvom kole štartuje menej ako 6 družstiev, všetky družstvá, pokiaľ neboli v prvom kole vylúčené, môžu štartovať v druhom kole so 4, resp. 3 jazdcami, pokiaľ sa uplatňujú odstavce 226.4.2 a 226.5.2 SkP.

- 226.7.2 V prípade rovnosti trestných bodov u družstiev na šiestom, siedmom, ôsmom, deviatom alebo desiatom mieste (podľa počtu družstiev, postupujúcich do druhého kola), o postupujúcom rozhodne súčet časov 3 najlepších jazdcov v každom družstve v prvom kole (pozri čl. 226.9.1 SkP).

- 226.7.3 OV musí v rozpise pretekov špecifikovať, či domáce družstvo bude štartovať v druhom kole ako dodatočné družstvo v prípade, ak sa nekvalifikuje medzi 6 až 10 postupujúcimi družstvami. Domáce družstvo sa môže zúčastniť druhého kola len za predpokladu, že medzi domácim družstvom a posledne kvalifikovaným družstvom nie je väčší rozdiel ako 8 trestných bodov.

226.8 Vylúčenie, diskvalifikácia, vzdanie sa a odstúpenie

- 226.8.1 Ak sú v prvom alebo druhom kole zo štvorčlenného družstva vylúčení, diskvalifikovaní, alebo sa vzdajú 2 alebo viac jazdcov, je v danom kole vylúčené celé družstvo.

- 226.8.2 Ak je v prvom alebo druhom kole z trojčlenného družstva vylúčený, diskvalifikovaný, alebo sa vzdá 1 alebo viac jazdcov, je v danom kole vylúčené celé družstvo.

- 226.8.3 Družstvá, vylúčené v druhom kole sa umiestnia ex-aeqo na poslednom mieste v druhom kole a môžu dostať finančné ceny. Pozri čl. 226.1 SkP pre podrobnosti o finančných cenách v druhom kole.

- 226.8.4 Pokiaľ sa družstvo kvalifikovalo do druhého kola, jazdec, ktorý bol vylúčený alebo sa vzdal v prvom kole môže štartovať v druhom kole. V prípade, že v družstve,

ktorý sa kvalifikoval do druhého kola je jazdec, ktorý neštartoval v prvom kole pre pád jazdca a/alebo koňa pred štartom, dvojica nie je vylúčená v prvom kole, ale vo výsledkoch je uvedené, že v prvom kole neštartovala. V takom prípade sa uplatňuje postup podľa čl. 248.2 SkP a rozhodcovský zbor má v súlade s čl. 140.2 VŠP právo jazdcovi, ktorý mal pád, nepovoliť ďalší štart v súťaži a/alebo na pretekoch. Pozri čl. 226.1 SkP pre podrobnosti o finančných cenách pre družstvá vylúčené v druhom kole.

226.8.5 V prípade pádu na opracovisku, rozhodcovský zbor posunie štartovné poradie jazdca, pokiaľ to považuje za potrebné.

226.8.6 Družstvo, ktoré sa kvalifikovalo do druhého kola, môže odstúpiť z druhého kola len s povolením zboru rozhodcov. V takom prípade stráca nárok na finančné ceny a umiestni sa podľa výsledku, dosiahnutého v prvom kole (čl. 226.9.1 SkP). Družstvo nie je v súťaži nahradené iným družstvom.

226.9 Umiestnenie a hodnotenie

226.9.1 Umiestnenie je dané hodnotením všetkých jazdcov, ktorí sa zúčastnili súťaže. Umiestnenie družstiev je založené na súčte trestných bodov 3 najlepších jazdcov každého družstva v každom kole. Ak sa družstvo nezúčastnilo druhého kola, bude sa vychádzať z jeho výsledku v prvom kole. Družstvá s rovnakým počtom trestných bodov sa umiestnia podľa súčtu trestných bodov a súčtu časov 3 najlepších jazdcov.

226.9.2 Umiestnenie sa týka tých jazdcov, ktorí získajú finančné ceny v súlade s rozpisom pretekov. O umiestnení družstiev po druhom kole sa rozhoduje nasledovne:

226.9.2.1 V prípade rovnosti trestných bodov na prvom mieste sa uskutoční rozoskakovanie 1 jazdca z každého družstva. Vedúci družstva rozhodne, ktorý člen družstva sa zúčastní rozoskakovania. Zúčastniť sa môže ktorýkoľvek člen družstva. Rozoskakovanie sa koná na čas na minimálne 6 prekážkach. V prípade rovnosti trestných bodov a času v rozoskakaní, príslušné družstvá sa umiestnia ex-aequo na prvom mieste.

226.9.2.2 Družstvá s rovnakým súčtom trestných bodov na ostatných miestach po druhom kole sa umiestnia podľa celkového súčtu trestných bodov 3 najlepších jazdcov v každom kole a súčtu časov 3 najlepších jazdcov v druhom kole. V prípade rovnosti súčtu trestných bodov a aj súčtu časov 3 najlepších jazdcov v druhom kole, o umiestnení rozhodne súčet časov 3 najlepších jazdcov v prvom kole.

226.10 Pohár národov na iných pretekoch

Ak sa PN organizuje na iných pretekoch, ako sú CSIOY, CSIOJ, CSIOCh alebo CSIOP, platia články 226.1 až 226.9 SkP, pokiaľ nie je uvedené inak nižšie alebo v kapitole XIV.

226.10.1 Preteky CSIOCh a CSIOP

226.10.1.1 PN na pretekoch CSIOCh a CSIOP sa hodnotí podľa Tabuľky A nie na čas so stanoveným časom v oboch kolách.

226.10.1.2 Pre všetky preteky CSIOCh a CSIOP je umiestnenie družstiev založené na celkovom súčte trestných bodov 3 najlepších jazdcov každého družstva. Ak družstvo neabsolvovalo druhé kolo, umiestnenie sa určí na základe výsledku v prvom kole. Družstvá s

rovnakým počtom trestných bodov sa umiestnia ex-aequo na rovnakom mieste.

226.10.1.3 Štartovné poradie družstiev v druhom kole je v opačnom poradí podľa súčtu trestných bodov 3 najlepších jazdcov v každom družstve v prvom kole. V prípade rovnosti súčtu trestných bodov si družstvá zachovávajú rovnaké štartovné poradie ako v prvom kole. Umiestnenie družstiev po druhom kole sa určuje nasledovne:

- a) V prípade rovnosti súčtu trestných bodov na prvom mieste sa uskutoční rozoskakovanie, v ktorom môžu štartovať všetci členovia družstva. Rozoskakovanie sa koná na čas na minimálne 6 prekážkach. Umiestnenie družstiev určuje súčet trestných bodov 3 najlepších jazdcov každého družstva v rozoskakaní. Družstvá s rovnakým súčtom trestných bodov sa umiestnia podľa súčtu trestných bodov a súčtu časov 3 najlepších jazdcov v rozoskakaní.
- b) Družstvá s rovnakým súčtom trestných bodov na ostatných miestach po druhom kole sa umiestnia ex-aequo na rovnakom mieste.

226.10.2 Preteky CSIOY a CSIOJ

226.10.2.1 PN na pretekoch CSIOY a CSIOJ sa hodnotí podľa Tabuľky A na čas v oboch kolách.

226.10.2.2 Pre všetky preteky CSIOY a CSIOJ je umiestnenie družstiev založené na celkovom súčte trestných bodov 3 najlepších jazdcov každého družstva. Ak družstvo neabsolvovalo druhé kolo, umiestnenie sa určí na základe výsledku v prvom kole. Družstvá s rovnakým súčtom trestných bodov sa umiestnia podľa súčtu trestných bodov a súčtu časov 3 najlepších jazdcov.

226.10.2.3 Štartovné poradie družstiev v druhom kole je v opačnom poradí podľa súčtu trestných bodov a súčtu časov 3 najlepších jazdcov v každom družstve v prvom kole. V prípade rovnosti súčtu trestných bodov a súčtu časov si družstvá zachovávajú rovnaké štartovné poradie ako v prvom kole.

226.10.2.4 Umiestnenie družstiev po druhom kole sa určuje nasledovne:

- a) V prípade rovnosti súčtu trestných bodov na prvom mieste sa uskutoční rozoskakovanie, v ktorom môžu štartovať všetci členovia družstva. Rozoskakovanie sa koná na čas na minimálne 6 prekážkach. Umiestnenie družstiev určuje súčet trestných bodov 3 najlepších jazdcov každého družstva v rozoskakaní. Družstvá s rovnakým súčtom trestných bodov sa umiestnia podľa súčtu trestných bodov a súčtu časov 3 najlepších jazdcov.
- b) Družstvá s rovnakým súčtom trestných bodov na ostatných miestach po druhom kole sa umiestnia podľa súčtu trestných bodov 3 najlepších jazdcov v každom kole a podľa súčtu časov 3 najlepších jazdcov v druhom kole. V prípade rovnosti súčtu trestných bodov a súčtu časov v druhom kole sa družstvá umiestnia podľa súčtu časov ich 3 najlepších jazdcov v prvom kole.

227 Sponzorské tímy a iné súťaže tímov

227.1 Súťaže sponzorských tímov

- 227.1.1 Súťaže sponzorských tímov sú súťaže medzi sponzorskými tímami (každý s 3 alebo 4 jazdcami) registrovanými vo FEI v súlade s čl. 227.1.3 SkP, ktoré musia byť organizované v súlade s rozpisom pretekov a s týmito SkP. Súťaže sponzorských tímov sa nesmú organizovať na pretekoch CSIO alebo CSI-W ani na majstrovstvách a nikdy sa nesmú nazývať súťažou Pohára národov a ani organizovať rovnakým spôsobom ako PN.
- 227.1.2 Súťaže sponzorských tímov môžu byť organizované buď ako samostatné súťaže, alebo aj v rámci súťaže, ktorá má individuálne hodnotenie. Tímoví jazdci, štartujúci v súťažiach sponzorských tímov, musia byť na štartovej listine uvedení iba menom a tímom, nie menom a NF.
- 227.1.3 Spoločnosti alebo organizácie, s výnimkou politických alebo náboženských organizácií, môžu sponzorovať tím, pozostávajúci z minimálne 3 športovcov. Aby sa tím mohol zúčastniť súťaží, musí byť registrovaný vo FEI a zaplatiť ročný registračný poplatok (tento poplatok je 10 000 CHF za tím do 4 športovcov, poplatok zahŕňa ochranu sponzorského tímového dresu, plus poplatok 1 000 CHF je za každého ďalšieho jazdca v tíme). Každý člen sponzorského tímu musí mať písomnú komerčnú zmluvu so spoločnosťou alebo organizáciou, pod ktorou tím súťaží.

227.2 Iné súťaže tímov

Iné súťaže tímov môžu byť organizované podľa podmienok uvedených v rozpise pretekov. Nemôžu sa však nikdy nazývať Pohár národov alebo Súťaž sponzorských tímov a nesmie v nich byť žiadna zmienka o zastúpení krajiny.

228 Derby

- 228.1 Súťaž Derby sa koná na parkúre s dĺžkou minimálne 1000 m a maximálne 1300 m, v ktorom je najmenej 50 % prírodných prekážok. Súťaž Derby je jednokolová a môže mať aj rozoskakovanie, ak je to uvedené v rozpise pretekov.
- 228.2 Súťaž Derby môže byť hodnotená podľa Tabuľky A alebo podľa Tabuľky C. Ak je hodnotená podľa Tabuľky C, nie je určený stanovený čas, iba maximálny časový limit. Maximálny časový limit môže byť podľa uváženia rozhodcovského zboru predĺžený, ak dĺžka dráhy presahuje hodnoty na stanovenie časového limitu, podľa čl. 217.2 SkP.
- 228.3 Aj keď má súťaž Derby najvyššie finančné ceny v rámci pretekov, každý jazdec v nej môže jazdiť maximálne na 4 koňoch, v súlade s podmienkami stanovenými v rozpise pretekov.

229 Stupňovaná náročnosť

- 229.1 Táto súťaž prebieha na šiestich, ôsmich alebo desiatich prekážkach s rastúcou náročnosťou. Kombinácie nie sú povolené. Rastúca náročnosť nie je spôsobená len výškou a šírkou prekážok, ale aj náročnosťou vedenia trate.
- 229.2 Dobré body sa udeľujú nasledovne: 1 bod za bezchybne absolvovanú prekážku číslo 1, 2 body za prekážku číslo 2, 3 body za prekážku číslo 3 a tak ďalej, celkovo 21, 36 alebo 55 bodov. Za zhodenú prekážku sa body neudeľujú. Chyby iné ako zhodenie prekážky sa penalizujú podľa Tabuľky A (trestné body sa od výsledku odpočítajú).
- 229.3 Táto súťaž môže prebiehať nasledujúcimi spôsobmi:
- (i) základné kolo na čas bez rozoskakovania,

- (ii) základné kolo na čas s rozoskakovaním, v prípade rovnosti bodov na prvom mieste po základnom kole, alebo
- (iii) základné kolo nie na čas, s rozoskakovaním v prípade rovnosti bodov na prvom mieste po základnom kole. V rozoskakovaní musí byť minimálne 6 prekážok, ktorých výška a/alebo šírka môže byť zvýšená. Prekážky v rozoskakovaní sa musia skákať v rovnakom poradí ako v základnom kole a sú hodnotené rovnakým počtom bodov ako v základnom kole.

229.4 Ak sa súťaž koná nie na čas s rozoskakovaním, jazdci, ktorí sa nekvalifikovali do rozoskakovania, sa umiestnia podľa bodov získaných v základnom kole, bez ohľadu na dosiahnutý čas. Ak sa súťaž koná so základným kolom na čas a s rozoskakovaním, jazdci, ktorí sa nekvalifikovali do rozoskakovania, sa umiestnia podľa bodov a času dosiahnutého v základnom kole.

229.5 K poslednej prekážke parkúru môže byť postavená alternatívna prekážka, ktorá je určená ako žolík. Žolík musí byť náročnejší než posledná prekážka a jej bezchybným prekonaním jazdec získava dvojnásobný počet bodov. Ak je žolík zhodený, tieto body sa musia odpočítavať od celkového počtu bodov, ktoré jazdec dovtedy získal. Podľa uváženia autora parkúru môžu byť namiesto jedného žolíka postavené 2 žolíky ako alternatívy k poslednej prekážke parkúru. V takom prípade má prvý žolík hodnotu 150 % bodov z hodnoty poslednej prekážky parkúru. Druhý žolík musí byť náročnejší ako prvý žolík a má hodnotu 200 % bodov z hodnoty poslednej prekážky parkúru. Jazdec môže skočiť jeden z dvoch žolíkov ako alternatívu k poslednej prekážke. Ak je žolík zhodený, od celkového počtu bodov, ktoré jazdec dovtedy získal sa musí odpočítavať 150, resp. 200 % bodov z hodnoty poslednej prekážky parkúru.

230 Súťaže sily a zručnosti

230.1 Všeobecné ustanovenia

230.1.1 Cieľom týchto súťaží je preukázať schopnosť koňa preskočiť obmedzený počet veľkých prekážok.

230.1.2 Tieto súťaže sa hodnotia podľa Tabuľky A.

230.1.3 V prípade rovnakého výsledku na prvom mieste, musia nasledovať následné rozoskakovania. Prekážky v rozoskakovaní musia byť vždy rovnakého tvaru, rovnakého typu a rovnakých farieb ako v prvom kole. Ak na konci tretieho rozoskakovania nie je jeden víťaz, môže rozhodcovský zbor súťaž ukončiť. Po štvrtom rozoskakovaní musí rozhodcovský zbor súťaž ukončiť a jazdci, ktorí zostali v súťaži, sú umiestnení ex-aequo. Ak po treťom rozoskakovaní jazdci nechcú pokračovať, musí rozhodcovský zbor súťaž ukončiť. Štvrté rozoskakovanie sa nemôže uskutočniť, ak jazdci neabsolvovali tretie rozoskakovanie bez trestných bodov.

230.1.4 Čas nikdy nie je rozhodujúcim faktorom v prípade rovnakého počtu trestných bodov. V tejto súťaži nie je určený stanovený čas ani časový limit.

230.2 Skok mohutnosti

230.2.1 Úvodné kolo musí pozostávať zo štyroch až šiestich jednoduchých prekážok, z ktorých aspoň jedna musí byť kolmá prekážka. Prvá prekážka musí byť vysoká aspoň 1.40 m, 2 prekážky musia mať výšku od 1.60 m do 1.70 m a jeden múr alebo kolmá prekážka môže mať výšku od 1.70 m do 1.80 m. Kombinácie, vodné priekopy, priekopy a prírodné prekážky nie sú povolené. Je dovolené použiť múr so šikmou stenou na odrazovej strane (maximálny sklon 30 cm pri základni).

◆ *V národných súťažiach môžu byť v prvom kole použité aj menšie rozmery prekážok, než je stanovené v čl. 230.2.1 SkP.*

230.2.2 Namiesto múru môže byť použitá kolmá prekážka, pričom môžu byť ako náhrada použité dosky s barierou na vrchu, kombinácia dosiek a barier s barierou na vrchu alebo len bariery.

230.2.3 V prípade rovnakého výsledku na prvom mieste, musia nasledovať následné rozoskakovania na 2 prekážkach, z ktorých 1 je múr alebo kolmá prekážka a 1 je šírková prekážka (pozri čl. 218.2 SkP). V rozoskakovaniach musia byť obe prekážky pravidelne zvýšené a šírková prekážka aj rozšírená. Kolmá prekážka alebo múr môže byť zvýšená iba v prípade, že pretekári, s rovnakým výsledkom na prvom mieste, neboli penalizovaní v predchádzajúcom kole (pozri čl. 218.2 SkP).

230.3 Barierové skákanie

230.3.1 V tejto súťaži je 6 kolmých prekážok umiestnených na priamej línii so vzdialenosťou približne 11 m medzi prekážkami. Počet prekážok môže byť v prípade potreby znížený na minimum 4 z odľadom na veľkosť kolbiska.

230.3.2 Prekážky musia byť postavené identicky a zložené iba z barier rovnakého typu. Háky musia mať maximálnu hĺbku 20 mm.

230.3.3 Výška prekážok musí byť nasledovná:

230.3.3.1 všetky prekážky majú rovnakú výšku (napr. 1.20 m); alebo

230.3.3.2 každá prekážka má postupne narastajúcu výšku (napríklad 1.10 m, 1.20 m, 1.30 m, 1.40 m, 1.50 m, 1.60 m); alebo

230.3.3.3 prvé dve prekážky majú výšku 1.20 m, ďalšie dve 1.30 m, a tak ďalej.

230.3.4 V prípade odmietnutia poslušnosti alebo vybočenia musí jazdec pokračovať znova na prekážke, na ktorej nastala chyba.

230.3.5 Prvé rozoskakovanie musí prebehnúť na 6 (alebo minimálne 4) prekážkach (podľa čl. 230.3.1 SkP), ktoré musia byť zvýšené, pokiaľ jazdci s rovnakým výsledkom na prvom mieste, neboli penalizovaní v prvom kole. Po prvom rozoskakovaní môže byť počet prekážok znížený na minimálne 4 (odstránené by mali byť nižšie prekážky), ale pôvodná vzdialenosť približne 11 metrov medzi nimi musí byť zachovaná.

231 Súťaž na kombináciach

231.1 Parkúr musí pozostávať zo 6 prekážok; jednoduchej prekážky ako prvej prekážky a 5 kombinácií. Aspoň 1 prekážka musí byť trojskok.

231.2 Súťaž na kombináciach môže byť hodnotená podľa Tabuľky A alebo Tabuľky C.

231.3 Ak rozpis pretekov určuje, že sa má konať rozoskakovanie, parkúr rozoskakovania musí pozostávať zo 6 prekážok. Musí zahŕňať buď

(i) 1 dvojskok, 1 trojskok a 4 jednoduché prekážky; alebo

(ii) 3 dvojskoky a 3 jednoduché prekážky

Na dosiahnutie tohto cieľa musia byť niektoré prvky kombinácií z prvého kola odstránené.

231.4 Na túto súťaž sa nevzťahuje čl. 241.2.4 SkP. Dĺžka parkúru však nesmie presiahnuť 600 m.

Kapitola V - PREKÁŽKY

232 Všeobecné ustanovenia

- 232.1** Prekážka sa skladá zo zhoditeľnej časti a môže mať pevné podporné časti. Pri kolmých a šírkových skokoch zhoditeľná časť zodpovedá časti prekážky označenej zástavkami. Aspoň horná štvrtina zhoditeľnej časti pozostáva zo zhoditeľných prvkov (bariery/ dosky/ diely múru). Bočné časti, ktoré držia zhoditeľné prvky (stojany), tvoria časť prekážky, ktorá nie je zhoditeľná.
- 232.2** Prekážky musia byť svojim tvarom a vzhľadom príťažlivé, rozmanité, zapadať do okolitého prostredia a byť navrhnuté s ohľadom na jazdecké zručnosti a zmysel pre spravodlivosť. Samotné prekážky aj ich jednotlivé časti musia byť také, aby sa dali zhodiť, pričom by nemali byť natoľko ľahké, aby padli pri najmenšom dotyku, ani také ťažké, aby spôsobili pád koňa alebo jeho zranenie.
- 232.3** Bariery a ďalšie časti prekážok ležia na podporách/ v hákoch. Bariera sa musí v háku voľne otáčať; hák musí mať hĺbku minimálne 18 mm a maximálne 20 mm. Tieto požiadavky sa vzťahujú aj na bezpečnostné háky, používané pri šírkových prekážkach (pre podrobnosti pozri čl. 235 SkP). Pre špeciálne časti prekážok a pre dosky, zábradlia, bariéry, brány atď. musí byť priemer háku viac otvorený alebo háky musia byť dokonca ploché.

233 Výška prekážok

- 233.1** Za žiadnych okolností nesmie žiadna prekážka presiahnuť výšku 1.70 m, okrem súťaží Bariery a Mohutnosť. Šírkové prekážky nesmú presiahnuť šírku 2.00 m, okrem triplebaru (trojbradlia), ktoré môžu mať maximálnu šírku 2.20 m. Vodná priekopa nesmie presiahnuť šírku 4.00 m, vrátane odskokového prvku. Výška prekážok na halových pretekoch nesmie za žiadnych okolností presiahnuť 1.65 m, okrem súťaží Bariery a Mohutnosť.
- 233.2** Akékoľvek minimálne alebo maximálne limity týkajúce sa výšky a šírky prekážok uvedené v týchto SkP a v rozpisoch, platných pre konkrétne preteky a majstrovstvá musia byť striktné dodržiavané. Avšak:
- 233.2.1** Ak boli maximálne rozmery mierne prekročené v dôsledku materiálu použitého na stavbu a/alebo polohy prekážky, nebude sa to považovať za prekročenie stanovených rozmerov, pokiaľ bolo vyvinuté maximálne úsilie, aby sa s dostupným materiálom rozmery uvedené v rozpise pretekov neprekročili.
- 233.2.2** V súťažiach, pre ktoré rozpis pretekov uvádza maximálnu výšku 1.45 m alebo vyššiu, môže výška prekážok v súťaži podľa uváženia autora parkúru prekročiť výšku uvedenú v rozpise pretekov maximálne o 3 cm.

234 Kolmá prekážka

Kolmá prekážka je prekážka, ktorá si vyžaduje výkon len v smere do výšky, kde sú bariery alebo dosky (alebo iná konštrukcia) umiestnené zvisle bez akékoľvek šírky. Prekážka, bez ohľadu na jej konštrukciu, sa môže označiť ako kolmá len vtedy, keď sa chyby posudzujú na tej istej zvislej rovine.

235 Šírková prekážka

- 235.1** Šírková prekážka je prekážka, ktorá je postavená takým spôsobom, že vyžaduje výkon v smere do výšky ako aj do diaľky. Všetky šírkové prekážky môžu mať na zadnej strane iba jednu bariery. Medzi šírkové prekážky patrí oxer a triiplebar (trojbradlie).
- 235.2** Na podporu zadnej bariery šírkových prekážok a v triplebar na podporu stredných a zadných bariery prekážky sa musia používať bezpečnostné háky schválené FEI. Maximálna hĺbka bezpečnostných hákov pre hornú zadnú bariery šírkových prekážok je 18 mm; bezpečnostné háky používané pre stredné bariery triplebar alebo pre nižšie bariery iných prekážok môžu mať maximálnu hĺbku 20 mm. Schválené bezpečnostné háky sa musia používať na kolbisku aj na opracovisku.
- 235.3** Predseda rozhodcovského zboru je zodpovedný za dodržiavanie pravidiel, týkajúcich sa bezpečnostných hákov. Zahraničný rozhodca (♦ *hlavný rozhodca*) oznámi FEI (♦ *SJF*) akékoľvek porušenie pravidiel. Meno výrobcu FEI schválených bezpečnostných hákov, použitých na pretekoch, musí byť uvedené v rozpise pretekov.

236 Vodná priekopa, vodná priekopa s kolmou prekážkou a liverpool

- ♦ *V národných súťažiach je žiadúce, aby bola súčasťou parkúru aj vodná priekopa, kolmá prekážka nad vodnou priekopou alebo liverpool. Keď to nie je možné, je potrebné zabezpečiť jej náhradu (imitáciu).*

236.1 Vodná priekopa

- 236.1.1 Aby sa prekážka mohla nazývať vodná priekopa, nesmie byť pred vodou, uprostred ani za vodou žiadna prekážka. Šírka vody musí byť minimálne 2.00 m. Vodná priekopa musí byť vyhlbená do zeme. Podrobnosti o tom, ako musí byť vodná priekopa postavená, nájdete v prílohe IV. Na odskokovej strane musí byť umiestnený odskokový prvok (prútko, malý múr) s minimálnou výškou 40 cm a maximálnou výškou 50 cm. Dĺžka priečelia vodnej priekopy musí byť aspoň o 30 % väčšia ako jej šírka. Ak je dno vodnej priekopy vyrobené z betónu alebo tvrdého materiálu, musí byť pokryté väčším protišmykovým materiálom, ako je kokosová alebo gumová rohož.
- 236.1.2 Na OH, kontinentálnych hrách, regionálnych hrách, majstrovstvách, CSIO a CSI musí byť doskoková strana vodnej priekopy ohraničená lištou, ktorá má šírku minimálne 6 cm a maximálne 8 cm, pokrytou vrstvou kontrastnej plastelíny hrubou približne 1 cm. Táto plastelína sa musí okamžite vymeniť vždy, keď sa jej dotkne kôň. Musí byť zabezpečených niekoľko náhradných líšt s plastelínou. Lišta musí byť umiestnená na okraji vodnej hladiny, poriadne pripevnená k zemi a celou dĺžkou sa dotýkať vody už počas preberania parkúru rozhodcovským zborom.
- 236.1.3 Za chybu na vodnej priekope sa počíta:
- 236.1.3.1 ak sa kôň dotkne lišty kopytom alebo podkovou a zanechá na nej odtlačok. Odtlačok sponkového kĺbu alebo kamaše sa za chybu nepovažuje; a/ alebo
- 236.1.3.2 ak sa kôň dotkne vody jednou alebo viacerými nohami;
- 236.1.4 Dotyk, zhodenie alebo posunutie prútenky alebo iného odskokového prvku sa nepovažuje za chybu.
- 236.1.5 Ak je jedna zo štyroch zástavok zhodená alebo posunutá, rozhodca pri vodnej priekope musí podľa toho, na ktorej strane zástavky kôň prešiel, rozhodnúť, či

došlo k vybočeniu alebo nie. Ak rozhodol, že došlo k vybočeniu, rozhodcovský zbor dá zvukové znamenie a počas opravy porušenej zástavky do pôvodného stavu zastaví čas. Jazdcovi sa pripočíta časová korekcia 6 sekúnd v súlade s čl. 256 SkP (bez ohľadu na to, či sa hodnotí podľa Tabuľky A alebo Tabuľky C). Rozhodnutie rozhodcu pri vodnej priekope je konečné. Z tohto dôvodu musí byť členom rozhodcovského zboru.

236.1.6 Rozhodca pri vodnej priekope musí zapísať identifikačné číslo koní, penalizovaných na vodnej priekope a dôvod ich penalizácie.

236.1.7 Technický delegát alebo zahraničný rozhodca (keď nie je menovaný technický delegát), môže rozhodnúť, či vodná priekopa môže byť použitá v súťažiach konaných s umelým osvetlením.

236.2 Vodná priekopa s kolmou prekážkou

Ak vodná priekopa nespĺňa požiadavky Prílohy IV, nad vodou sa musí umiestniť kolmá prekážka. Nad otvorenou vodnou priekopou môže byť umiestnená len kolmá prekážka s výškou nie viac ako 1.50 m, s ľubovoľným počtom barier, ktoré všetky musia ležať vo FEI schválených bezpečnostných hákoch (pozri čl. 235 SkP). Hĺbka bezpečnostných hákov hornej bariery je 18 mm; bezpečnostné háky dolných barier môžu mať maximálnu hĺbku 20 mm. Kolmá prekážka nesmie byť umiestnená ďalej ako 2 m od predného okraja vodnej priekopy. Táto prekážka sa hodnotí ako kolmá prekážka a nie ako vodná priekopa. Z tohto dôvodu nie je potrebné používať lištu alebo iné ohraničenie. Ak je použitá lišta, má slúžiť iba ako vizuálna pomôcka; akékoľvek odtlačky na lište nie sú penalizované. To isté platí, ak je posunutý odskokový prvok. V kolmej prekážke nad vodnou priekopou sa môžu použiť iba bariery s minimálnou dĺžkou 3.50 m.

236.3 Liverpool

V súlade s čl. 236.2 SkP, ak sa používa voda pod, pred alebo za prekážkou, celková šírka prekážky (vrátane vody) nesmie presiahnuť 2 m (táto prekážka sa nazýva „Liverpool“). Otvorená voda so šírkou viac ako 2 m sa ako Liverpool používať nesmie. Pre všetky Liverpool prekážky musí byť predný okraj bazéna s vodou umiestnený buď v zvislej rovine s prednými barrierami, alebo pred zvislou rovinou predných barier.

237 Kombinované prekážky (kombinácie)

237.1 Za kombináciu sa považuje skupina 2 alebo viacerých prekážok, so vzdialenosťou medzi nimi minimálne 7 m a maximálne 12 m (okrem súťaží rýchlosti a obratnosti hodnotených podľa Tabuľky C a pri trvalých pevných prekážkach, kde môže byť vzdialenosť menšia ako 7 m a ktoré vyžadujú 2 alebo viac po sebe idúcich skokov). Vzdialenosť medzi prekážkami sa meria od základne prekážky na doskokovej strane po základňu nasledujúcej prekážky na odskokovej strane.

237.2 V kombináciách musí byť každý prvok preskočený samostatne a postupne, bez obchádzania ktoréhokoľvek prvku.

237.3 Keď dôjde k odmietnutiu poslušnosti alebo vybočeniu, musí dvojica jazdec/kôň absolvovať znova všetky prvky kombinácie, pokiaľ sa nejedná o uzavretú kombináciu, čiastočne uzavretú kombináciu (pozri čl. 238 SkP) alebo súťaž Bariery.

237.4 Trestné body za chyby urobené na každom prvku kombinácie a počas všetkých pokusov sa počítajú samostatne a sčítavajú.

237.5 Triplebar sa môže použiť len ako prvý prvok kombinácie.

238 Uzavreté kombinácie a čiastočne uzavreté kombinácie

238.1 Kombinácia sa považuje za úplne uzavretú, ak jej obklopujúce strany je možné prekonať len preskočením. Uzavretá kombinácia môže mať formu dnu a von (in-and-out), obdĺžnika, štvorca alebo šesťuholníka, alebo podobnej prekážky, ktorá je rozhodnutím rozhodcovského zboru považovaná za uzavretú kombináciu.

238.2 Kombinácia sa považuje za čiastočne uzavretú, ak je jedna časť kombinácie uzavretá a druhá časť je otvorená.

238.3 Neposlušnosti

238.3.1 V prípade neposlušnosti so zhodením a/alebo porušením akejkoľvek časti prekážky je jazdec penalizovaný časovou korekciou 6 s. 6 s sa pridá k času, keď sa časomiera znova spustí a jazdec pokračuje vo svojom parkúre.

238.3.2 V prípade neposlušnosti v uzavretej kombinácii musí dvojica jazdec/kôň vyskočiť v smere parkúru.

238.3.3 V prípade neposlušnosti alebo vybočenia v čiastočne uzavretej kombinácii:

- (i) ak k neposlušnosti došlo v uzavretej časti, musí dvojica jazdec/kôň vyskočiť von v smere parkúru; alebo
- (ii) ak k neposlušnosti došlo v otvorenej časti, musí dvojica jazdec/kôň absolvovať celú kombináciu.

Nedodržanie týchto požiadaviek vedie k vylúčeniu zo súťaže.

238.4 Rozhodcovský zbor musí pred súťažou rozhodnúť, či je kombinácia považovaná za uzavretú alebo čiastočne uzavretú. Toto rozhodnutie musí byť vyznačené na pláne parkúru.

238.5 Ak kombinácia nie je vyznačená v pláne parkúru ako uzavretá alebo čiastočne uzavretá, musí byť považovaná za otvorenú kombináciu a posudzovaná podľa toho.

239 Lavice, valy a rampy

239.1 Podľa článku 239.2 SkP sú lavice, valy, rampy a priehlbiny bez ohľadu na to, či obsahujú akýkoľvek druh prekážky a majú byť preskočené v akomkoľvek smere, sú považované za kombinácie..

239.2 Násypy alebo valy bez prekážky, alebo len s jednou alebo niekoľkými barierami možno prekonať jedným skokom. Tento spôsob prekonania prekážky nie je penalizovaný.

239.3 Lavice, s výnimkou stolových do výšky 1 meter, valy, priehlbiny, rôzne svahy alebo rampy v halách nie sú dovolené.

240 Alternatívne prekážky a žolík

240.1 Pokiaľ majú 2 prekážky na parkúre rovnaké číslo, jazdec si môže vybrať, ktorú z týchto prekážok preskočí:

240.1.1 Ak dôjde k neposlušnosti alebo vybočeniu bez zhodenia alebo posunutia prekážky, pri nasledujúcom pokuse jazdec nie je povinný preskočiť prekážku, na

ktorej došlo k neposlušnosti alebo vybočeniu. Môže preskočiť prekážku podľa svojho výberu.

240.1.2 Ak dôjde k neposlušnosti alebo vybočeniu so zhodením alebo posunutím prekážky, jazdec môže pokračovať vo svojom parkúre až keď je prekážka uvedená do pôvodného stavu a keď dá rozhodcovský zbor signál na pokračovanie. Potom môže jazdec preskočiť prekážku podľa svojho výberu.

240.2 Červené a biele zástavky musia byť umiestnené na každej alternatívnej prekážke.

240.3 Žolík je náročná voliteľná prekážka, ktorá sa môže použiť len v súťaži Stupňovaná náročnosť. Dvojica jazdec/kôň získa viac bodov, ak sa rozhodne preskočiť alternatívny žolík namiesto štandardnej prekážky. Žolík musí byť navrhnutý s ohľadom na jazdecké zručnosti a zmysel pre spravodlivosť.

Kapitola VI - KOLBISKÁ, OPRACOVISKÁ A TRÉNINGOVÉ ARÉNY

241 Kolbisko

241.1 Všeobecné ustanovenia

- 241.1.1 Kolbisko musí byť uzavreté. Pokiaľ sa kôň počas súťaže nachádza na kolbisku, všetky vstupy a výstupy musia byť fyzicky uzavreté.
- 241.1.2 Kolbisko v hale musí mať minimálnu rozlohu 1 200 m² s minimálnou šírkou kratšej steny 25 m. Otvorené kolbisko musí mať minimálnu rozlohu 4 000 m² s minimálnou šírkou kratšej steny 50 m. Výnimku z tohto pravidla môže udeliť skokový riaditeľ FEI po konzultácii s predsedom skokovej komisie FEI (♦ *Skoková komisia SJF*), ak si to okolnosti vyžadujú.

♦ *V národných súťažiach môže rozhodcovský zbor povoliť prítomnosť na parkúre aj nasledujúcemu jazdci na koni, za predpokladu dodržania všetkých príkazov rozhodcovského zboru, vydaných na zabezpečenie bezproblémového priebehu súťaže.*

241.2 Parkúr a jeho meranie

- 241.2.1 Rozhodcovský zbor (♦ *technický delegát, pokiaľ bol menovaný*) musí pred začiatkom súťaže prejsť parkúr, aby ho skontroloval. Parkúr je trasa, ktorú musí jazdec na koni sledovať pri súťaži od prejdenia štartu v správnom smere až po cieľ. Dĺžka parkúru musí byť meraná presne na najbližší meter, berúc do úvahy normálnu dráhu, ktorou sa má kôň pohybovať. Táto normálna dráha musí prechádzať stredom prekážky a brať do úvahy normálne zmeny smeru.
- 241.2.2 Na OH, OH mládeže, regionálnych hrách, všetkých majstrovstvách, FEI Jumping World Cup™, Nations Cup/Longines League of Nations™ a súťažiach Grand Prix musí predseda rozhodcovského zboru alebo ním poverená osoba zabezpečiť, aby staviteľ trate správne zmeral dĺžku parkúru pomocou kolieska. Vo výnimočných prípadoch môže rozhodcovský zbor zmeniť stanovený čas, ak platia podmienky uvedené v článku 241.2.3 SkP.
- 241.2.3 Po začiatku súťaže môže iba rozhodcovský zbor po konzultácii s autorom parkúru a technickým delegátom, ak je prítomný, rozhodnúť, že pri meraní trate došlo k významnej chybe. Toto sa môže urobiť najneskôr po tom, čo 3 jazdci dokončia parkúr bez neposlušnosti alebo iného prerušenia, pričom svoj parkúr začnú pred uplynutím 45 sekundového odpočítavania (countdown) a predtým, ako odštartuje nasledujúci jazdec. V tomto prípade môže rozhodcovský zbor zmeniť stanovený čas. Ak sa stanovený čas zvýši, výsledok jazdcov, ktorí absolvovali parkúr pred zmenou času, sa podľa potreby upraví. Ak sa stanovený čas skráti, môže sa tak urobiť len v takom rozsahu, aby žiaden jazdec, ktorý predtým absolvoval svoj parkúr, nedostal časovú penalizáciu z dôvodu zmeny stanoveného času.
- 241.2.4 Celková dĺžka parkúru v metroch nesmie nikdy presiahnuť počet prekážok v súťaži vynásobený 60.
- 241.2.5 Štartovná a cieľová čiara nesmú byť od prvej a poslednej prekážky vzdialené viac ako 15 metrov a menej ako 6 metrov. Tieto dve čiary musia byť označené vľavo bielou zástavkou vpravo červenou zástavkou. Štartovná a cieľová čiara musia byť tiež označené značkami s písmenami S (= start) a F (= finish). ♦ *Označenie značkami nie je povinné na národných pretekoch.*

241.3 Plán parkúru

- 241.3.1 Autor parkúru musí odovzdať rozhodcovskému zboru plán parkúru, ktorý presne zobrazuje všetky podrobnosti parkúru. Kópia plánu parkúru musí byť vyvesená čo najbližšie pri vchode na kolbisko, kde mala by byť vyvesená najmenej 30 minút pred začiatkom každej súťaže. Ak je to možné, stanovený čas by sa mal doplniť do plánu parkúru najneskôr 30 minút pred začiatkom súťaže, resp. hneď ako autor parkúru dokončí meranie jeho dĺžky. Dĺžka parkúru zmeraná autorom parkúru musí byť uvedená na vyvesenom pláne parkúru pred začiatkom súťaže.
- 241.3.2 Prekážky sú číslované postupne v poradí, v akom sa musia preskakovať, s výnimkou určitých typov súťaží, ako je uvedené v SkP.
- 241.3.3 Kombinované prekážky majú iba jedno číslo. Toto číslo sa môže opakovať pri každom prvku kombinovanej prekážky. V takom prípade sa pridávajú rozlišovacie písmená (napríklad: 8A, 8B, 8C atď.).
- 241.3.4 Plán parkúru musí obsahovať:
- 241.3.4.1 polohu štartovnej a cieľovej čiary. Počas parkúru, pokiaľ nie je uvedené inak, je možné tieto čiary opätovne prekročiť bez penalizácie;
 - 241.3.4.2 umiestnenie, typ (napr. kolmá, oxer, triplebar), označenie prekážok číslami, resp. písmenami;
 - 241.3.4.3 všetky povinné prejazdy, označené bielou zástavkou na ľavej strane a červenou zástavkou na pravej strane;
 - 241.3.4.4 dráhu, po ktorej majú jazdci jazdiť, vyznačenú buď plnou čiarou (v takom prípade sa musí presne dodržať), alebo šípkami ukazujúcimi smer, ktorým sa musí každá prekážka preskočiť (v takom prípade si jazdec môže zvoliť vlastnú dráhu). Ak je na inak neobmedzenej dráhe aj povinný úsek, na pláne musia byť použité zodpovedajúce spôsoby značenia;
 - 241.3.4.5 tabuľku penalizácie (Tabuľka A alebo Tabuľka C);
 - 241.3.4.6 predpísanú rýchlosť, ak je určená;
 - 241.3.4.7 dĺžku dráhy parkúru;
 - 241.3.4.8 stanovený čas a časový limit pre kolo (kolá), ak existuje, alebo akýkoľvek pevný čas platný pre tréning;
 - 241.3.4.9 prekážky, dĺžku dráhy, stanovený čas a časový limit pre rozoskakovanie;
 - 241.3.4.10 kombinácie považované za uzavreté alebo čiastočne uzavreté; a
 - 241.3.4.11 všetky rozhodnutia a/alebo úpravy vykonané rozhodcovským zborom v súvislosti s parkúrom.

241.4 Zmeny parkúru

- 241.4.1 Ak okolnosti vyžadujú zmenu plánu parkúru po jeho zverejnení, zmena sa môže vykonať len so súhlasom zboru rozhodcov. V takom prípade musia byť vedúci družstiev a všetci jazdci jednotlivci informovaní o týchto zmenách.
- 241.4.2 Po začiatku súťaže sa podmienky, za ktorých sa koná, nesmú meniť a parkúr a jej prekážky sa nesmú meniť, pokiaľ nie je v SkP (vrátane čl. 241.4) uvedené inak. Ak je potrebné súťaž prerušiť (napr. kvôli búrke alebo zlému osvetleniu), musí sa v nej následne pokračovať s použitím rovnakých prekážok a parkúru a pokiaľ je to možné za rovnakých podmienok a na rovnakom mieste, kde bola

prerušená. Pre súťaže Nations Cup/Longines League of Nations™ sa však uplatňuje čl. 226.3.7 SkP.

- 241.4.3 Prekážka môže byť premiestnená počas kola alebo medzi kolami súťaže, ak si podľa názoru rozhodcovského zboru, vyžaduje takýto krok zhoršenie stavu podkladu/ povrchu alebo iné špeciálne okolnosti. Prekážky, ktoré nemožno premiestniť, ako sú vodné priekopy, priekopy alebo trvalé prekážky, musia byť z parkúru vyňaté. Ak bola prekážka z parkúru vyňatá počas kola súťaže, výsledok všetkých predchádzajúcich jazdcov, penalizovaných počas tohto kola, musí byť upravený zrušením penalizácií (skokových chýb a časových korekcií), udelených na tejto prekážke. Všetky predchádzajúce vylúčenia a penalizácie za čas zostávajú v platnosti. V prípade potreby sa pre zmenený parkúr určí nový stanovený čas a časový limit.

241.5 Zástavky

- 241.5.1 Na vyznačenie hraníc prekážok sa musia použiť jednofarebné červené a biele zástavky. Na zvislých prekážkach musí byť umiestnená jedna červená a jedna biela zástavka a na vymedzenie hraníc šírkových prekážok musia byť umiestnené najmenej dve červené a dve biele zástavky. Tyčky so zástavkami, vymedzujúce hranice dopadovej strany vodnej priekopy, musia byť vyrobené z materiálu, ktorý sa nemôže rozbiť ani rozštiepiť a musí sa pri náraze ohnúť; zástavky nesmú mať ostré hroty ani rohy.
- 241.5.2 Zástavky môžu byť pripevnené na ktorúkoľvek časť stojanov prekážok alebo môžu stáť samostatne. Pri múroch alebo iných typoch prekážok, ktoré nemajú tradičné stojany, je inštalácia vysokých zástavok povinná. Tieto zástavky musia stáť minimálne 60 cm nad výškou prekážky a jasne vymedzovať hranice prekážky, aby sa zabezpečila správna viditeľnosť a správne prekonanie prekážky jzdcami. Vysoké zástavky sú tiež potrebné na to, aby poskytli rozhodcovskému zboru možnosť jasného zhodnotenia, či prekážka bola prekonaná v súlade s pravidlami.
- 241.5.3 Na prekážkach, štartovnej čiare, cieľovej čiare a povinných prejazdoch musí jazdec prejsť medzi vlajkami s bielou zástavkou po ľavej strane a červenou zástavkou po pravej strane.
- 241.5.3.1 Zástavky na štandardných prekážkach: Ak jazdec prejde okolo zástavok na nesprávnej strane, musí sa vrátiť späť a prejsť okolo nich na správnej strane, kým bude pokračovať v parkúre. Ak jazdec túto chybu neopraví, je vylúčený.
- 241.5.3.2 Zástavky na neštandardných prekážkach: Ak rozhodcovskému zboru nie je jasné, či jazdec a kôň zostali z vnútornej strany vysokých zástavok, umožní jazdcovi pokračovať v parkúre a až po skončení parkúru rozhodne, či má byť vylúčený. Ak je rozhodcovskému zboru jasné, že dvojica jazdec/kôň nezostala z vnútornej strany vysokých zástavok, sú hneď vylúčení.
- 241.5.4 V súlade s čl. 241.5.5 SkP, zhodenie zástavky kdekoľvek na kolbisku nie je penalizované. Ak bola zástavka označujúca hranice prekážky alebo povinného prejazdu alebo cieľovej čiary zhodená po neposlušnosti (bez prekročenia týchto čiar) alebo v dôsledku nepredvídaných okolností, zástavka nie je okamžite opravená; jazdec musí pokračovať v parkúre a prekážka/ povinný prejazd sú posudzované, akoby zástavka bola stále na svojom pôvodnom mieste. Zástavka musí byť opravená ešte predtým, ako ďalší jazdec dostane zvukový signál, povolujúci štart.

241.5.5 Ak je zástavka, vymedzujúca hranice vodnej priekopy alebo prírodnej prekážky zhodená po neposlušnosti alebo v dôsledku nepredvídaných okolností a vo všetkých prípadoch, keď sa povaha prekážky zmení zhodením zástavky, rozhodcovský zbor preruší jazdcov parkúr. Časomiera sa musí zastaviť, kým sa zástavka opraví, a je pridaných 6 sekúnd v súlade s postupom uvedeným v článku 256 SkP.

241.5.6 V niektorých súťažiach je možné štartovnú a cieľovú čiaru prekročiť v oboch smeroch. V takom prípade musia byť čiaru označené 4 zástavkami; bielou a červenou zástavkou na každom z ich koncov.

241.6 Zvonec

241.6.1 Zvonec sa používa na komunikáciu s jazdcami. Jeden z členov rozhodcovského zboru má na starosti zvonec a je zodpovedný za jeho používanie. Zvonec sa používa na:

241.6.1.1 povolenie jazdcom vstúpiť na kolbisko, keď je parkúr pripravený na ich prehliadku, a ukončenie času určeného na prehliadku parkúru;

241.6.1.2 povolenie k štartu a aktiváciu odpočítavania 45 sekúnd zobrazeného na výsledkovej tabuli alebo na inej obrazovke vedľa súťažnej arény (*♦ na národných pretekoch len keď je tabuľa / obrazovka k dispozícii*).

Odpočítavanie 45 (countdown) sekúnd určuje čas, ktorý má jazdec k dispozícii predtým, ako musí začať svoj parkúr, prekročením štartovnej čiaru v správnom smere. Rozhodcovský zbor má právo prerušiť odpočítavanie 45 sekúnd, ak nastanú nepredvídané okolnosti. Incidents, ako napríklad neposlušnosť, ku ktorým dôjde medzi signálom k štartu a okamihom, keď dvojica jazdec/kôň prekročí štartovnú čiaru v správnom smere, nie sú penalizované (pozri čl. 246.6.2 SkP). Avšak v prípade pádu jazdca a/alebo koňa kedykoľvek od okamihu, keď dvojica jazdec/kôň vstúpi na kolbisko, až do okamihu, keď prekročí štartovnú čiaru v správnom smere, bez ohľadu na to, či už bol povolený štart alebo nie, dvojici jazdec/kôň nebude povolený štart v danom kole alebo súťaži, čo mu musí byť oznámené zazvonením.

Druhé prekročenie štartovnej čiaru v správnom smere po povolení k štartu a pred prekonaním prvej prekážky sa počíta ako neposlušnosť.

Ak si to však situácia vyžaduje, rozhodcovský zbor sa môže rozhodnúť neaktivovať štart alebo štart zrušiť, dať nový signál na štart a reštartovať odpočítavanie;

♦ Vo výnimočných prípadoch časovej tiesne a po predchádzajúcom upozornení súťažiacich, môže rozhodcovský zbor na národných pretekoch skrátiť odpočítavanie pred štartom na 30 sekúnd.

241.6.1.3 zastavenie jazdca z akéhokoľvek dôvodu alebo po nepredvídanej udalosti a signalizáciu, aby pokračoval v parkúre po prerušení (pozri čl. 245.3 a 257 SkP);

241.6.1.4 oznámenie jazdcovi, že prekážka porušená po neposlušnosti bola znova postavená (pozri článok 257 SkP); a

241.6.1.5 signalizáciu dlhým a opakovaným zvonením, že jazdec bol vylúčený.

- 241.6.2 Ak sa jazdec neriadi signálom na zastavenie, môže byť rozhodcovským zborom vylúčený (pozri čl. 257.2 a 263.5 SkP).
- 241.6.3 Ak po prerušení parkúru jazdec opäť pokračuje a preskočí alebo sa pokúsi preskočiť prekážku bez toho, aby počkal na zvukový signál, je vylúčený (pozri čl. 263.4.15 SkP).

242 Opracovisko

◆ *Na opracovisku smie trénovať jazdca len riadne označený tréner (inštruktor) s platnou trénerskou licenciou pre daný rok, ktorý je zodpovedný za korektný stav cvičnej prekážky/cvičných prekážok a akúkoľvek manipuláciu s ňou/nimi počas tréningu jazdca.*

- 242.1** OV musí zabezpečiť plochu na rozcvičenie s prekážkami (opracovisko), kde sa dvojice jazdec/kôň môžu pripraviť na súťaž. Opracovisko musí byť blízko kolbiska.
- 242.2 Povolný počet koní**
Počet koní povolených na opracovisku musí priamo závisieť od veľkosti opracoviska. Hlavný stevard má právomoc obmedziť počet koní podľa veľkosti opracoviska a vzhľadom na bezpečnosť na opracovisku.
- 242.3 Dohľad stevardov**
Každé opracovisko musí byť počas používania vždy pod dohľadom aspoň jedného stevarda.
- 242.4 Požiadavky na cvičné prekážky na opracovisku**
- 242.4.1 Používanie prekážkového materiálu, ktorý neposkytol OV, je zakázané (nedodržanie môže mať za následok diskvalifikáciu a/alebo pokutu, pozri čl. 264.3.5 a 262.1.5 SkP). Cvičné prekážky sa smú skákať iba v smere, pre ktorý sú označené zástavkami. Nikto nesmie fyzicky držať žiadnu časť cvičných prekážok.
- 242.4.2 Na opracovisku musí byť minimálne jedna kolmá a jedna šírková prekážka. Povrch opracoviska musí byť v dobrom stave pre tréning koní. Ak je veľa jazdcov a dostatok priestoru, mali by byť zabezpečené ďalšie prekážky. Všetky prekážky musia byť postavené bežným spôsobom a označené bielymi a červenými zástavkami. Zástavky môžu byť nahradené páskou alebo farbou, použitou na označenie bieleho a červeného vrchu stojanov.
- 242.4.3 Pre všetky súťaže (pre súťaže pony pozri čl. 305.5.2 SkP), v ktorých je maximálna výška prekážok 1.40 m alebo menej, nesmie výška a šírka cvičných prekážok na opracovisku presahovať o viac ako 10 cm maximálnu výšku prekážok prebiehajúcej súťaže. Ak je výška prekážok prebiehajúcej súťaže väčšia ako 1.40 m, prekážky na opracovisku nesmú mať výšku viac ako 1.65 m a šírku viac ako 1.80 m.
- 242.4.4 Odsokové bariery môžu byť umiestnené priamo pod prednou časťou prekážky alebo do vzdialenosti 1.00 m pred prekážkou na odsokovej strane. Ak je na odsokovej strane kolmej prekážky odsoková bariera, môže byť bariera umiestnená v rovnakej vzdialenosti aj na doskokovej strane kolmej prekážky, maximálne však do 1.00 m. Odsoková bariera sa nikdy nesmie použiť na doskokovej strane šírkovej prekážky.
- 242.4.5 Akékoľvek cvičné prekážky s výškou 1.30 m a viac, musia mať na odsokovej strane prekážky minimálne dve bariery, bez ohľadu na to, či sa používa

odskoková bariera alebo nie. Spodná bariera musí mať výšku vždy pod 1.30 m. Jeden koniec spodnej bariery cvičnej prekážky musí byť v háku. Druhý koniec môže spočívať na zemi.

- 242.4.6 Vodiace bariery (napr. rovnobežná bariera/ bariery umiestnené kolmo na stojany cvičnej prekážky na odskokovej alebo doskokovej strane) sa môžu použiť počas prípravy pred súťažou na vedenie koňa k prekážke alebo od nej na rovnej čiare.
- 242.4.7 Odskokové, vodiace a akékoľvek iné bariery umiestnené približne 6 metrov alebo viac od prekážky na ktorejkoľvek strane alebo na oboch stranách, nie sú na opravovisku povolené.
- 242.4.8 Ak sa vo vrchnej časti cvičnej prekážky používajú prekrížené bariery, musia byť zhoditeľné jednotlivo. Horný koniec bariery musí byť v háku. Za prekríženými bariarami však môže byť použitá vodorovná vrchná bariera, ktorá musí byť umiestnená aspoň o 20 cm vyššie ako stred prekrížených bariery.
- 242.4.9 Horné bariery cvičnej prekážky musia byť vždy na oboch koncoch v hákoch. Ak je bariera položená na okraji háku, musí byť na zadnom okraji a nikdy nie na prednom okraji.
- 242.4.10 Nie je dovolené chodiť s koňmi cez bariery, ak sú tieto zdvihnuté alebo umiestnené v hákoch na jednom alebo oboch koncoch.
- 242.4.11 OV môže poskytnúť materiál na simuláciu vodnej priekopy na kolbisku.
- 242.4.12 Tréninovanie gymnastiky na kolbisku nie je povolené počas súťaže.
- 242.4.13 Kombinácie nie sú povolené počas súťaže, s výnimkou súťaže Bariery.

243 Tréningová aréna

243.1 OV musí zabezpečiť aspoň jednu tréningovú arénu s cvičnými prekážkami, ktorá je dostatočne veľká pre optimálne tréningové podmienky. Pojmy „tréningová aréna“ alebo „tréning“ sa v niektorých regiónoch sveta môžu označovať aj ako „priestor na školenie“ alebo „školenie“. Tréningová aréna môže byť súčasťou veľkej plochy, ktorá je rozdelená na opravovisko a tréningovú arénu, alebo úplne samostatnou plochou. Vždy, keď je to možné, tréningová aréna by mala byť sprístupnená na niekoľko hodín ráno. Ak sa tréningová aréna nachádza v oblasti prístupnej verejnosti, z bezpečnostných dôvodov musí byť okolo jej obvodu vytvorená ochranná zóna, široká približne 1 m, aby sa zabránilo priamemu kontaktu verejnosti s koňmi.

243.2 Dohľad stevardov

Každá tréningová aréna musí byť počas používania vždy pod dohľadom aspoň jedného stevarda.

243.3 Požiadavky na cvičné prekážky v tréningovej aréne

- 243.3.1 V tréningovej aréne musí byť minimálne jedna kolmá a jedna šírková prekážka. Povrch tréningovej arény musí byť v dobrom stave pre tréning koní. Ak je veľa jazdcov a dostatok priestoru, mali by byť zabezpečené ďalšie prekážky. Všetky prekážky musia byť postavené bežným spôsobom a označené bielymi a červenými zástavkami. Zástavky môžu byť nahradené páskou alebo farbou, použitou na označenie bieleho a červeného vrchu stojanov.
- 243.3.2 Ak je dostatok miesta, môžu sa používať bariery položené na zemi nie bližšie ako 2.50 m na odskokovej strane kolmej prekážky, ktorej výška nepresahuje 1.30 m. Bariera sa môže použiť na doskokovej strane kolmej prekážky, nie bližšie ako

2.50 m, ak sa prekážka skáče v kluse, alebo 3,0 m, ak sa prekážka skáče v cvale. Akákoľvek bariera umiestnená približne 6,0 m alebo viac od prekážky na ktorejkoľvek strane alebo na oboch stranách prekážky sa môže použiť pri kolmých aj šírkových prekážkach.

- 243.3.3 Jazdci môžu trénovať svoje kone pomocou gymnastických tréningov, s použitím barier na zemi, ale výška prekážok použitých na tento účel nesmie presiahnuť 1.30 m. Tréningy pozostávajúce z radu kolmých prekážok za sebou bez cvalového skoku medzi nimi (in-and-out) sú povolené, ak je dostatok priestoru. Na tréningy in-and-out sa môžu použiť maximálne tri kolmé skoky s výškou nepresahujúcou 1.00 m, s minimálnou vzdialenosťou medzi skokmi 2,50 m a maximálnou vzdialenosťou 3,00 m. Šírkové prekážky sa nesmú použiť na in-and-out tréningy.
- 243.3.4 Kombinácie sú v tréningovej aréne povolené, ak je k dispozícii dostatok miesta a sú postavené so správnymi vzdialenosťami. Keď je tréningová aréna preplnená, jazdci môžu používať iba jednoduché prekážky.
- 243.3.5 Jazdci môžu na prekážkach vykonávať menšie zmeny za predpokladu, že sú v súlade s článkom 243.3 týchto pravidiel, ale akékoľvek významné zmeny vyžadujú povolenie stevarda dohliadajúceho na tréningovú arénu.

Kapitola VII - PENALIZÁCIA POČAS PARKÚRU

244 Penalizácia – všeobecné ustanovenia

- 244.1** Pokiaľ nie je v SkP uvedené inak, penalizácie sa udeľujú za nasledujúce chyby počas parkúru, pričom každá z nich je podrobnejšie vysvetlená v nasledujúcich článkoch:
- 244.1.1 zhodenie prekážky;
 - 244.1.2 chyba na vodnej priekope (pozri čl. 236.1.3);
 - 244.1.3 neposlušnosť;
 - 244.1.4 omyl na parkúre;
 - 244.1.5 pád koňa a/ alebo jazdca;
 - 244.1.6 nepovolená pomoc; a
 - 244.1.7 prekročenie stanoveného času alebo časového limitu.
- 244.2** Počet trestných bodov za každú chybu závisí od toho, či sa súťaž hodnotí podľa Tabuľky A (čl. 217.1 SkP) alebo Tabuľky C (čl. 217.2 SkP).

245 Zhodenie prekážky

- 245.1** K zhodeniu prekážky dochádza (a je penalizované), keď chybou dvojice jazdec/kôň:
- 245.1.1 celá prekážka alebo jej horná časť v tej istej vertikálnej rovine spadne, aj keď padajúca časť je v páde zastavená akoukoľvek inou časťou prekážky; alebo
 - 245.1.2 aspoň jeden z jej koncov už nespočíva na žiadnej časti svojej podpery.
- Ak kolmá prekážka alebo časť prekážky pozostáva z dvoch alebo viacerých častí umiestnených nad sebou a v tej istej zvislej rovine, penalizuje sa iba pád hornej časti.
- Ak šírková prekážka, ktorá vyžaduje len jeden skok, obsahuje časti, ktoré nie sú umiestnené v rovnakej zvislej rovine, pád jednej alebo viacerých horných častí sa počíta len ako jedna chyba bez ohľadu na počet a polohu spadnutých častí.
- 245.2** Zhodenie prekážky sa započíta do výsledku, pokiaľ nastane medzi časmi, keď dvojica jazdec/kôň prekročí štartovnú a prekročí cieľovú čiaru, s výnimkou zhodenia poslednej prekážky, ktoré je penalizované aj potom, čo dvojica jazdec/kôň prekročí cieľovú čiaru, ale predtým, ako jazdec opustí kolbisko resp. nasledujúci jazdec dostane signál o povolení k štartu, podľa toho, čo nastane skôr.
- 245.3** Ak ktorákoľvek časť zhodenej prekážky bráni dvojici jazdec/kôň v prekonaní inej prekážky, musí sa zazvoniť a zastaviť časomieru, kým táto časť prekážky nie je odstránená a cesta uvoľnená.
- 245.4** Zhodenie alebo posunutie prekážky a/alebo zástavky v dôsledku neposlušnosti sa penalizuje iba ako neposlušnosť. V prípade posunutia akejkoľvek časti prekážky (okrem zástavok) v dôsledku neposlušnosti sa zazvoní a časomiera sa zastaví, kým sa prekážka neupraví do pôvodného stavu. Toto sa nepočíta ako zhodenie a penalizuje sa iba ako neposlušnosť s korekciou času v súlade s čl. 256 SkP.
- 245.5** Nasledujúce situácie nie sú penalizované ako zhodenie prekážky:

- 245.5.1 dotyky a posunutia akejkoľvek časti prekážky, na ktoré sa nevzťahuje článok 245.1 SkP, akýmkoľvek smerom, počas skoku (posunutie uzavretej kombinácie má za následok vylúčenie v súlade s čl. 263.4.SkP). V prípade pochybností by mal rozhodcovský zbor rozhodnúť v prospech jazdca;
- 245.5.2 zhodenie, dotyk alebo posunutie zástavok na prekážke akýmkoľvek smerom počas skoku (na vodnej priekope môže byť, podľa článku 241.5.5 SkP, uplatnená časová korekcia 6 s);
- 245.5.3 kombinácia jazdec/kôň bezchybne preskočí prekážku, ktoré nebola uvedená do pôvodného stavu; a
- 245.5.4 prevrátenie výplne prekážky (napr. stromčekov, živých plotov atď.).

246 Neposlušnosti (zastavenie, vybočenie, odopretie pohybu, kruh)

246.1 Nasledujúce situácie sú penalizované ako neposlušnosť (♦ *pozri aj Prílohu N7*)

246.1.1 zastavenie;

246.1.2 vybočenie;

246.1.3 odopretie pohybu; a

246.1.4 viac či menej pravidelný kruh alebo skupina kruhov bez ohľadu na to, kde sa na parkúre vyskytnú a z akéhokoľvek dôvodu. Neposlušnosťou je aj kruh okolo poslednej preskočenej prekážky, pokiaľ si to dráha parkúru nevyžaduje. Avšak krúženie do 45 s po vybočení alebo zastavení (bez ohľadu na to, či je potrebné prekážku opraviť alebo nie) a pred následným preskočením prekážky nie je neposlušnosťou.

246.2 Zastavenie

246.2.1 V súlade s čl. 246.2.2 SkP sa za zastavenie považuje, keď kôň zastaví pred prekážkou, ktorú má preskočiť, bez ohľadu na to, či ju kôň zhodí alebo posunie alebo nie.

246.2.2 Ak kôň zastaví pred prekážkou bez toho aby cúvol a zhodil ju, a potom okamžite prekážku preskočí z miesta, nejde o zastavenie. Ak zastavenie trvá dlhšie, ak kôň urobí čo i len 1 krok vzad, či už dobrovoľne alebo nie, počíta sa to ako zastavenie.

246.2.3 Ak kôň prejde cez prekážku, rozhodca zodpovedný za zvonec musí okamžite rozhodnúť, či sa to má počítať ako zastavenie alebo ako zhodenie prekážky.

246.2.3.1 Ak rozhodca rozhodne, že ide o zastavenie, okamžite zazvoní a jazdec musí byť pripravený znova sa pokúsiť prekážku prekonať hneď po jej oprave. Ak zazvoní zvonec a jazdec preskočí nasledujúce prvky tejto kombinácie, nie je vylúčený ani nedostane ďalšie penalizácie, aj keď uvedené prvky kombinácie zhodí (po uvedení prekážky do pôvodného stavu, však musí absolvovať celú kombináciu odznova, pričom sa všetky penalizácie započítajú).

246.2.3.2 Ak rozhodca rozhodne, že nejde o zastavenie, nezazvoní a jazdec musí pokračovať v parkúre. Jazdec je penalizovaný ako za zhodenie prekážky.

246.3 Vybočenie

246.3.1 Vybočenie je, keď sa kôň vymkne spod kontroly svojho jazdca a vyhne sa prekážke, ktorú má preskočiť, alebo sa vyhne povinnému prejazdu, cez ktorý má prejsť.

- 246.3.2 Vybočenie je tiež, ak kôň alebo akákoľvek časť koňa prekročí predĺženú čiaru prekážky, ktorú má preskočiť, alebo prvku kombinácie, alebo cieľovej čiary, alebo povinného prejazdu.
- 246.3.3 Keď kôň preskočí prekážku medzi dvoma bielymi alebo dvoma červenými zástavkami, prekážka nebola preskočená správne. V takýchto prípadoch je dvojica jazdec/kôň penalizovaná ako za vybočenie a musí prekážku preskočiť znova správnym spôsobom.
- 246.4 Odopretie pohybu koňa**
- 246.4.1 Odopretie pohybu je, keď kôň odmieta ísť dopredu, zastaví sa z akéhokoľvek dôvodu, urobí jednu alebo viac relatívne pravidelných alebo úplných pol otáčok, alebo sa z akéhokoľvek dôvodu postaví na zadné alebo ustúpi dozadu.
- 246.4.2 Za odopretie pohybu sa považuje aj to, keď jazdec zastaví svojho koňa kedykoľvek a z akéhokoľvek dôvodu, s výnimkou prípadu nesprávne postavenej prekážky alebo nahlásenia nepredvídaných okolností rozhodcovskému zboru (pozri čl. 257.3.2 SkP).
- 246.4.3 Ak odopretie pohybu koňa trvá súvislých 45 s, dvojica jazdec/kôň je vylúčená. Kratšie odopretie pohybu sa penalizuje rovnako ako zastavenie.
- 246.5** Časomiera sa nezastaví v prípade zastavenia, vybočenia alebo odopretia pohybu, pokiaľ nebolo zazvonené z dôvodu potreby opravy prekážky.
- 246.6 Neposlušnosti počas prerušeného času**
- 246.6.1 Čas parkúru sa preruší iba v súlade s čl. 256 a 257 SkP.
- 246.6.2 Neposlušnosť počas prerušeného času sa netrestá, s výnimkou druhého (♦ *aj tretieho v súťažiach <= 125 cm*) zastavenia, nasledujúceho po odmietnutí s porušením prekážky.
- 246.6.3 Ustanovenia týkajúce sa vylúčenia zostávajú v platnosti aj počas prerušeného času.

247 Omyl na parkúre

- 247.1** Za omyl na parkúre sa považuje keď jazdec:
- 247.1.1 nedodrží dráhu tak, ako je stanovený v zverejnenom pláne parkúru;
- 247.1.2 neprekročí štartovnú alebo cieľovú čiaru medzi zástavkami v správnom smere;
- 247.1.3 vynechá povinný prejazd;
- 247.1.4 nepreskočí prekážky v uvedenom poradí alebo smere, s výnimkou určitých špeciálnych súťaží;
- 247.1.5 preskočí alebo sa pokúsi preskočiť prekážku, ktorá nie je súčasťou parkúru; alebo
- 247.1.6 vynechá prekážku.
- 247.2** V prípade omylu na parkúre sa časomiera nezastavuje.
- 247.3** Neopravený omyl na parkúre má za následok vylúčenie dvojice jazdec/kôň (pozri článok 263.4 SkP). Hoci prekážky, ktoré nie sú súčasťou parkúru, by mali byť v pláne parkúru preškrtnuté (aby bolo jasné, že nie sú súčasťou parkúru). Ak sa tak nestalo, nebráni to vylúčeniu jazdca za preskočenie prekážky, ktorá netvorí súčasť parkúru.

248 Pády

248.1 Definícia pádu

248.1.1 **Pád jazdca na kolbisku:** Za pád jazdca sa považuje, keď sa od svojho koňa oddelí, či už dobrovoľne alebo nedobrovoľne, takým spôsobom, že sa dotkne zeme alebo potrebuje použiť nejakú formu podpory alebo cudzej pomoci, aby sa dostal späť do sedla. Ak nie je jasné, či jazdec použil nejakú formu podpory alebo cudzej pomoci, aby zabránil pádu, rozhodne sa v prospech jazdca.

248.1.2 **Pád jazdca kdekoľvek mimo kolbiska:** Za pád jazdca sa považuje, keď sa od koňa oddelí nedobrovoľne. Ak jazdec dobrovoľne zosadol, nepovažuje sa to za pád.

248.1.3 **Pád koňa:** Za pád koňa sa považuje, keď sa jeho plece a bedro dotknú zeme alebo prekážky a zeme.

248.2 Postup v prípade pádu

248.2.1 V prípade pádu jazdca a/alebo koňa kedykoľvek na kolbisku, na opracovisku alebo inde v areáli pretekov:

248.2.1.1 jazdec musí byť vyšetrený lekárskou službou pretekov (alebo lekárom, ak lekárska služba nie je k dispozícii) predtým, ako mu môže byť povolené opäť nasadnúť na koňa alebo sa zúčastniť prebiehajúceho kola alebo ďalšieho kola alebo súťaže na pretekoch;
a

248.2.1.2 s povolením účasti koňa v ďalšom kole alebo v ďalšej súťaži na pretekoch musí súhlasiť veterinárny delegát (♦ *veterinárny lekár*) po jeho kontrole.

248.2.2 Dôsledky pádu

248.2.2.1 Pád na kolbisku pred začiatkom parkúru: Dvojica jazdec/kôň nie je vylúčená, ale nebude jej povolený štart v danom kole. Kombinácia jazdec/kôň musí byť vo výsledkoch uvedená ako „neštartovala“ v danom kole.

248.2.2.2 Pád na kolbisku počas parkúru: Dvojica jazdec/kôň je vylúčená (pozri čl. 263.4.26 SkP).

248.2.2.3 Pád na kolbisku po prekročení cieľovej čiary: Pád jazdca a/alebo koňa po prekročení cieľovej čiary nemá za následok vylúčenie. Platí však nasledovné:

a) V prípade náväzného rozoskakovania, je dvojica jazdec/kôň z rozoskakovania vylúčená a umiestni sa na rovnakom poslednom mieste v rozoskakaní ako dvojice, ktoré z rozoskakovania odstúpili, sa v rozoskakaní vzdali alebo boli v rozoskakaní vylúčené.

b) Ak rozoskakovanie nie je náväzné alebo nasleduje druhé kolo súťaže, dvojica jazdec/kôň sa ho môže zúčastniť iba v prípade, že po kontrolách podľa článku 248.2.1 SkP bola jej účasť schválená.

248.2.2.4 Pád na opracovisku: Dvojica jazdec/kôň sa môže zúčastniť súťaže iba v prípade, že po kontrolách podľa článku 248.2.1 SkP bola jej účasť schválená.

248.2.3 V prípade pádu jazdca a/alebo koňa počas pretekov môže rozhodcovský zbor:

248.2.3.1 poskytnúť jazdcovi neskoršiu štartovnú pozíciu, ak je to potrebné;

- 248.2.3.2 posunúť rozoskakovanie (ak sa koná) o primeraný čas, aby sa umožnili kontroly podľa článku 248.2.1 SkP; alebo
- 248.2.3.3 vylúčiť jazdca a/alebo koňa z ďalšej účasti v súťaži a/alebo na pretekoch.

249 Nepovolená pomoc

- 249.1** Akýkoľvek fyzický zásah tretej strany medzi prekročením štartovnej čiary v správnom smere a prekročením cieľovej čiary po preskočení poslednej prekážky, či už vyžiadaný alebo nie, s cieľom pomôcť jazdcovi alebo jeho koňovi sa považuje za nepovolenú pomoc. Patria sem (napríklad) akákoľvek pomoc poskytnutá jazdcovi na koni pri úprave jeho postroja alebo výstroja alebo pri podávaní biča počas jazdy na koni počas súťaže. Nepovolená pomoc počas kola má za následok vylúčenie.
- 249.2** Nasledujúce situácie sa za nepovolenú pomoc nepovažujú:
- 249.2.1 Podanie jazdcovi na koni jeho ochrannej prilby a/alebo okuliarov počas parkúru.
- 249.2.2 V určitých výnimočných prípadoch môže rozhodcovský zbor povoliť jazdcovi vstúpiť na kolbisko pešo alebo s pomocou inej osoby bez toho, aby sa to považovalo za nepovolenú pomoc.
- 249.2.3 Ak sa airbag v bezpečnostnej veste jazdca aktivuje v dôsledku neposlušnosti s porušením prekážky (a rozhodca zazvoní a zastaví časomieru), jazdec si môže vestu vyzliecť s pomocou osoby na zemi, ak je to potrebné. Rozhodca nezazvoní na pokračovanie v parkúre, kým vesta nie je vyzlečená.
- 249.2.4 Ak sa airbag v bezpečnostnej veste jazdca aktivuje kedykoľvek inokedy počas parkúru, jazdec môže zastaviť a vestu si zložiť, ak je to potrebné, s pomocou osoby na zemi. Jazdec nebude penalizovaný za zastavenie koňa, ale rozhodca nezastaví časomieru.

250 Časová penalizácia

- 250.1** Dvojica jazdec/kôň je penalizovaná za čas, ak prekročí stanovený (povolený) čas parkúru.

Kapitola VIII - ČAS A RÝCHLOSŤ

251 Čas parkúru

- 251.1** Čas parkúru, zaznamenaný v sekundách a stotinách sekundy, je čas, ktorý dvojica jazdec/kôň potrebuje na absolvovanie parkúru, plus akékoľvek korekcie času (pozri čl. 256 SkP), vypočítaný takto:
- 251.1.1 Čas začína plynúť buď
- (i) keď dvojica jazdec/kôň prvýkrát po povolení štartu prekročí štartovnú čiaru v správnom smere, alebo
 - (ii) keď uplynie odpočítavanie 45 s pred štartom (pozri čl. 241.6.1.2 SkP), podľa toho, čo nastane skôr. Tabuľa zobrazujúca odpočítavanie 45 s musí jazdcovi jasne viditeľná.
- 251.1.2 Čas sa zastaví, keď dvojica jazdec/kôň prekročí cieľovú čiaru v správnom smere po preskočení poslednej prekážky.
- 251.2** Ďalšie ustanovenia týkajúce sa merania času na skokových pretekoch sú uvedené v Prílohe VI SkP.

252 Stanovený čas

Stanovený (povolený) čas parkúru sa určuje vo vzťahu k dĺžke parkúru a rýchlostiam stanoveným v čl. 258 a v Prílohe V SkP.

253 Časový limit

(Maximálny) časový limit sa rovná dvojnásobku času stanoveného pre danú súťaž.

254 Meranie času

- 254.1** Každá súťaž na pretekoch musí byť meraná rovnakým systémom alebo pomocou rovnakého typu časomierey.
- 254.2** FEI homologované časomerné zariadenie je povinné pre všetky Olympijské, kontinentálne a regionálne hry, majstrovstvá, FEI Jumping World Cup™ Final, CSIO a CSI, pokiaľ skokový riaditeľ FEI nerozhodne inak. Okrem toho sa môže vyžadovať použitie certifikovaných poskytovateľov služieb v súlade s čl. 109.12 VŠP.
- 254.3** Obsluha časomierey musí zaznamenať číslo koňa a dosiahnutý čas pri absolvovaní parkúru pomocou elektronickej časomierey. Čas musí byť zaznamenaný s presnosťou na jednu stotinu sekundy.
- 254.4** Prezident a členovia rozhodcovského zboru musia mať počas rozhodovania digitálne stopky pre prípad poruchy elektronickej časomierey. Rozhodcovský zbor musí mať aj ďalšie (tretie) stopky na meranie
- (i) času potrebného na pokračovanie parkúru po zazvonení kvôli neposlušnosti alebo inému prerušeniu,
 - (ii) času medzi dvoma po sebe idúcimi prekážkami a
 - (iii) trvania odopretia pohybu koňa.

- 254.5** V každej súťaži, kde sa čas meria stopkami (aj z dôvodu poruchy elektronickej časomiere), musí byť čas zaznamenaný v sekundách a v stotínach sekundy (podrobnosti pozri v Prílohe VI). Ak sa používajú dve časomiere, na oficiálne meranie času sa použije iba čas jednej z nich (čas druhej časomiere sa použije ako záložný).
- 254.6** Videozáznam sa nikdy nesmie použiť na určenie času parkúru jazdca.
- 254.7** Ak prechod štartovnej a/alebo cieľovej čiary jazdcom nie je možné z rozhodcovskej veže jasne posúdiť, jedna osoba s vlajkou na štartovnej čiare a/alebo jedna osoba s vlajkou na cieľovej čiare, musia byť určené, aby signalizovali prechod jazdca.

255 Prerušenie času

- 255.1** Kým je časomiera zastavená, dvojica jazdec/kôň sa môže voľne pohybovať, kým nezazvoní zvonec, ktorý jej dá povolenie pokračovať v parkúre.
- 255.2** Čas sa znova spustí, keď športovec dosiahne miesto na parkúre, kde bola časomiera zastavená, s výnimkou prípadu neposlušnosti s porušením prekážky, na ktorý sa vzťahuje čl. 256 SkP.
- 255.3** Časomieru môže spustiť a zastaviť iba rozhodca zodpovedný za zvonenie. Časomiera musí byť vybavená takým zariadením, aby bolo možné tento postup dodržať. Obsluha časomiere nemôže byť za túto činnosť zodpovedná.
- 255.4** Elektronická časomiera musí zaznamenávať čas parkúru jazdca a všetky korekcie času.

256 Časové korekcie

Ak v dôsledku neposlušnosti jazdec posunie alebo zhodí akúkoľvek prekážku alebo zástavku vymedzujúcu hranice vodnej priekopy alebo prírodnej prekážky, alebo vo všetkých prípadoch, keď sa povaha prekážky zmení zhodením zástavky, zazvoní zvonec a časomiera sa zastaví, kým sa prekážka znovu nepostaví. Po oprave prekážky zazvoní zvonec na znamenie, že parkúr je pripravený a jazdec môže pokračovať. Jazdec je penalizovaný za neposlušnosť a k času, ktorý jazdec potreboval na absolvovanie parkúru, sa pripočíta časová korekcia 6 sekúnd. Časomiera sa znova spustí, keď sa kôň odrazí na prekážke, kde došlo k neposlušnosti. Ak k neposlušnosti so zhodením dôjde na druhom alebo nasledujúcom prvku kombinácie, časomiera sa spustí, keď sa kôň odrazí na prvom prvku kombinácie.

257 Prerušenie parkúru

- 257.1** Ak rozhodcovský zbor uzná za potrebné dvojicu jazdec/kôň zastaviť v ich parkúre, z akéhokoľvek dôvodu alebo z dôvodu nepredvídaných okolností, mal by zazvoniť zvoncom, aby ju zastavil. Hneď ako je zrejmé, že jazdec zastavuje, časomiera sa zastaví. Hneď ako rozhodcovský zbor usúdi, že parkúr je opäť pripravený, zazvoní zvonec a časomiera je znova spustená, keď jazdec dosiahne presné miesto na parkúre, kde bola časomiera zastavená. Za takýchto okolností sa neudeľuje žiadna penalizácia a k času jazdca sa 6 sekúnd nepripočítava.
- 257.2** Ak sa jazdec nezastaví po zazvonení zvoncom, pokračuje na vlastné riziko a časomiera by sa nemala zastaviť. Rozhodcovský zbor musí rozhodnúť, či má byť jazdec vylúčený za ignorovanie pokynu na zastavenie, alebo či mu má byť za daných okolností dovolené pokračovať. Ak jazdec nie je vylúčený a je mu

dovolené pokračovať v parkúre, do jeho výsledku sa započítajú body dosiahnuté na prekážkach predchádzajúcich pokynu a nasledujúcich po pokyne na zastavenie.

- 257.3** Ak sa jazdec dobrovoľne zastaví, aby signalizoval rozhodcovi, že prekážka, ktorú má preskočiť, je postavená nesprávne, alebo ak mu nepredvídané okolnosti mimo kontroly jazdca bránia v pokračovaní v parkúre za normálnych podmienok, časomiera sa musí okamžite zastaviť.
- 257.3.1 Ak príslušná prekážka bola riadne postavená a jej rozmery sú správne a, alebo ak rozhodcovský zbor neakceptuje údajné nepredvídané okolnosti ako také, súťažiaci je penalizovaný ako za zastavenie počas parkúru (pozri čl. 246.4 SkP) a čas jeho parkúru je predĺžený o 6 sekúnd.
- 257.3.2 Ak je potrebné prekážku alebo jej časť opraviť, alebo ak rozhodcovský zbor uzná nepredvídané okolnosti ako také, jazdec nie je penalizovaný. Čas prerušenia sa musí odpočítat' a časomiera je zastavená až do momentu, keď sa jazdec dostane znova na miesto, kde sa zastavil. Akékoľvek oneskorenie, ktoré si jazdec spôsobí, sa musí zohľadniť a od jeho nameraného času sa musí odpočítat' príslušný počet sekúnd.

258 Rýchlosť

- 258.1** Rýchlosti pre súťaže sú nasledovné:
- 258.1.1 Bežné súťaže (pokiaľ nie je nižšie uvedené inak): minimálne 325 m/min a maximálne 400 m/min.
- 258.1.2 CSIO (pokiaľ nie je nižšie uvedené inak):
400 m/min pre 5* Nations Cup/Longines League of Nations™ a 4* Nations Cup súťaže na otvorenom kolbisku;
375 m/min pre 3* a 2* Nations Cup súťaže na otvorenom kolbisku;
350 m/min pre 1* Nations Cup súťaže na otvorenom kolbisku; a tiež pre všetky Nations Cup súťaže v hale.
- 258.1.3 Súťaže mladých koní: minimálne 325 m/min.
- 258.1.4 Súťaže v rebríčku Longines, ktoré sa započítavajú do bodov rebríčka Longines skupín AA až D na CSI a CSIO: minimálne 375 m/min a maximálne 400 m/min na otvorenom kolbisku a minimálne 350 m/min v hale. Na otvorených kolbiskách s rozmermi 65 m x 85 m alebo menších sa môže rýchlosť znížiť na 350 m/min.
- 258.1.5 Súťaže v rebríčku Longines, ktoré sa započítavajú do bodov E rebríčka Longines na CSI a CSIO: minimálne 350 m/min a maximálne 400 m/min.
- 258.1.6 Súťaže sily a zručnosti: nevyžaduje sa minimálna rýchlosť.
- 258.2** Ak sa stav povrchu kolbiska zhorší, rozhodcovský zbor môže zmeniť rýchlosť stanovenú v rozpise pred štartom prvého jazdca v súťaži.

Kapitola IX - POKUTA, VAROVANIE, VYLÚČENIE, DISKVALIFIKÁCIA A TÝRANIE KOŇA

Dôsledky uvedené v tejto kapitole sa uplatňujú kumulatívne a dodatočne k akýmkoľvek iným dôsledkom, ktoré môžu byť uložené v súlade s pravidlami a predpismi FEI.

259 Skokové registrované varovanie

259.1 Dôsledkom výskytu akejkoľvek krvi na koni, spôsobeného postrojom alebo výstrojom, alebo akejkoľvek krvi spôsobenej jazdcom, zistenej počas súťaže (od rozcvičenia až po ukončenie akýchkoľvek kontrol/testov po súťaži) sú nasledujúce opatrenia voči zodpovednej osobe, ktoré vydá predseda rozhodcovského zboru:

Prvý priestupok - Skokové registrované varovanie

Druhý priestupok - Skokové registrované varovanie

Ak tá istá zodpovedná osoba dostane 2 alebo viac Skokových registrovaných varovaní na tých istých alebo akýchkoľvek iných pretekoch do 12 mesiacov od doručenia prvého Skokového registrovaného varovania, zodpovednej osobe je uložená pokuta vo výške 1 000 CHF a bude jej automaticky zastavená činnosť na obdobie 1 mesiaca, pričom toto zastavenie činnosti začne platiť dňom nasledujúcim po poslednom dni pretekov, na ktorých bolo vydané druhé Skokové registrované varovanie. FEI o tom informuje zodpovednú osobu a potvrdí dátum zastavenia činnosti. Aby sa predišlo pochybnostiam, doručenie oznámenia od FEI po dátume začiatku zastavenia činnosti v žiadnom prípade neruší ani neodkladá začiatok zastavenia činnosti.

Pozri tiež čl. 264.2.1 SkP, čl. 265 SkP a čl. 142 VŠP.

259.2 V iných prípadoch zistenej krvi na koni počas súťaže (napríklad ak si kôň zrejme pohryzol do jazyka alebo pery, alebo ak kôň krváca z nosa), môžu rozhodcovia povoliť opláchnutie alebo utretie krvi a povoliť dvojici jazdec/kôň pokračovať v súťaži za predpokladu, že kôň je spôsobilý súťažiť v súlade s čl. 259.3 SkP. Jazdec nedostane Skokové registrované varovanie, ak sa uplatní tento článok.

259.3 Vo všetkých prípadoch krvi na koni podľa čl. 259 SkP, môže byť koňovi povolené pokračovať v súťaži alebo sa zúčastniť akejkoľvek následnej súťaže (súťaží) na pretekoch iba vtedy, ak rozhodcovský zbor po konzultácii s veterinárnym delegátom (♦ *službukonajúcim veterinárom*) usúdil, že kôň je spôsobilý súťažiť.

260 Žltá varovná karta

Predseda rozhodcovského zboru, hlavný stevard a technický delegát sú oprávnení udeliť Žltú varovnú kartu v súlade s článkom 164.3 VŠP.

261 Varovanie

Predseda rozhodcovského zboru, hlavný stevard a technický delegát sú oprávnení udeliť Varovanie v súlade s článkom 164.2 VŠP.

262 Pokuta

262.1 Predseda rozhodcovského zboru môže uložiť pokutu v súlade so VŠP v prípadoch, keď jazdec:

- 262.1.1 je vylúčený a okamžite neopustí kolbisko;
- 262.1.2 neopustí kolbisko ihneď po ukončení parkúru;
- 262.1.3 po vylúčení alebo vzdaní sa, sa viackrát pokúsi preskočiť niektorú jednoduchú prekážku alebo ju preskočí nesprávnym smerom;
- 262.1.4 bol vylúčený za preskočenie jednej alebo viacerých prekážok po prejdení cieľovou čiarou;
- 262.1.5 v tréningovej aréne používa prekážky, ktoré neposkytol OV (pozri čl. 264.3.5 a 243.3 SkP);
- 262.1.6 v prípade opakovaného priestupku neukáže identifikačné číslo koňa (pozri čl. 275.3.2 SkP);
- 262.1.7 porušuje pravidlá týkajúce sa reklamy, oblečenia, postroja/výstroja alebo iných pomôcok (pozri čl. 206, 207 a Prílohu VIII SkP);
- 262.1.8 nedodržiava nariadenia OV;
- 262.1.9 dotkne sa prekážky aby ju zmenil;
- 262.1.10 nedodržiava pokyny alebo sa nekorrektne správa voči funkcionárom pretekov alebo komukoľvek inému, spojenenému s pretekmi (iný športovec, zamestnanec alebo zástupca FEI, novinár, verejnosť atď.);
- 262.1.11 opakovane porušuje pravidlá po varovaní; a/alebo
- 262.1.12 akékoľvek iné okolnosti, za ktorých SkP určujú pokutu udelenú počas pretekov.
- 262.1.13 *◆ nemá na koni pripevnené licenčné/identifikačné číslo počas pobytu na opracovisku alebo na kolbisku.*
- 262.2 Všetky pokuty uložené predsedom rozhodcovského zboru musí NF príslušného jazdca uhradiť FEI.
◆ v národných súťažiach musia byť všetky pokuty uvedené v správe hlavného rozhodcu a prostredníctvom usporiadateľa uhradené SJF.

263 Vylúčenie

- 263.1 Pokiaľ nie je v SkP uvedené inak, vylúčenie znamená, že jazdec s daným koňom nesmie pokračovať v danej súťaži. Vylúčenie môže mať aj spätnú účinnosť.
- 263.2 Predseda rozhodcovského zboru (alebo v jeho neprítomnosti ním určený člen rozhodcovského zboru) môže zazvoniť (alebo poveriť iného člena rozhodcovského zboru, aby zazvonil) a vylúčiť dvojicu jazdec/kôň počas prebiehajúceho parkúru, ak predseda rozhodcovského zboru (alebo ním určený člen) rozhodne, že je to v prospech blaha a/alebo bezpečnosti koňa a/alebo jazdca. Rozhodnutie o vylúčení je konečné a nie je možné sa proti nemu odvolať ani podať protest.
- 263.3 Jazdec môže po vylúčení preskočiť jednu prekážku za predpokladu, že prekážka je súčasťou parkúru aktuálnej súťaže. Toto sa však nevzťahuje na vylúčenie v dôsledku pádu.
- 263.4 Rozhodcovský zbor **musí** vylúčiť dvojicu jazdec/kôň za nasledujúcich okolností:
 - 263.4.1 preskočenie alebo pokus o preskočenie prekážky na kolbisku pred začiatkom parkúru;
 - 263.4.2 štart pred zazvonením a prekonanie prvej prekážky parkúru (pozri čl. 241.6.1.2 SkP);

- 263.4.3 preskočenie prvej prekážky po viac ako 45 s od začiatku parkúru, s výnimkou všetkých prípadov týkajúcich sa okolností mimo vplyvu jazdca (pozri článok 241.6.1.2 SkP);
- 263.4.4 kôň kladie odpor počas súvislých 45 s svojho parkúru (pozri čl. 246.4.3 SkP);
- 263.4.5 preskočenie nasledujúcej prekážky trvá dlhšie ako 45 sekúnd;
- 263.4.6 prejdenie cieľovou čiarou po prekonaní poslednej prekážky trvá dlhšie ako 45 s;
- 263.4.7 preskočenie prvej prekážky bez prejdenia štartovnej čiary medzi zástavkami v správnom smere (pozri čl. 247.1.2 SkP);
- 263.4.8 vynechanie povinného prejazdu alebo nedodržanie dráhy vyznačenej súvislou čiarou na pláne parkúru;
- 263.4.9 preskočenie alebo pokus o preskočenie prekážky, ktorá netvorí súčasť parkúru počas parkúru (pozri čl. 247.1.5 SkP);
- 263.4.10 vynechanie prekážky na parkúre (pozri čl. 247.1.6 SkP) alebo nepokúsenie sa o opätovné preskočenie tej istej prekážky po vybočení alebo zastavení;
- 263.4.11 preskočenie prekážky mimo poradia (pozri čl. 247.1.4 SkP);
- 263.4.12 preskočenie prekážky nesprávnym smerom ((pozri čl. 247.1.4 SkP);
- 263.4.13 prekročenie (maximálneho) časového limitu (pozri čl. 253 SkP);
- 263.4.14 po neposlušnosti s porušením prekážky, jej preskočenie alebo pokus o preskočenie predtým, ako bola uvedená do pôvodného stavu;
- 263.4.15 preskočenie alebo pokus o preskočenie prekážky po prerušení bez čakania na zazvonenie (pozri článok 241.6.3 SkP);
- 263.4.16 neopakované preskočenie všetkých prvkov kombinácie po zastavení alebo vybočení (pozri čl. 237.3 SkP), s výnimkou prípadu uzavretej časti kombinácie (pozri čl. 238 SkP);
- 263.4.17 nepreskočenie každého prvku kombinácie samostatne a postupne (pozri čl. 237.2 SkP);
- 263.4.18 neprekročenie cieľovej čiary medzi zástavkami na koni v správnom smere po preskočení poslednej prekážky (s výnimkou niektorých špeciálnych súťaží) pred opustením kolbiska (pozri čl. 251 SkP);
- 263.4.19 opustenie kolbiska jazdcom a/alebo koňom bez povolenia rozhodcovského zboru, a to aj pred štartom;
- 263.4.20 kôň bez jazdca opustí kolbisko pred koncom parkúru, a to aj pred štartom;
- 263.4.21 prijatie akýchkoľvek predmetov počas parkúru okrem ochrannej prilby a/alebo okuliarov;
- 263.4.22 nedodržanie pravidiel týkajúcich sa postroja a výstroja (pozri čl. 206 a Prílohu VIII SkP);
- 263.4.23 nehoda, ktorá zabráni jazdcovi a/alebo koňovi v dokončení súťaže (ak napriek nehode jazdec dokončí parkúr, ale neopustí kolbisko na koni, jazdec nie je vylúčený);
- 263.4.24 neopustenie uzavretej kombinácie správnym smerom alebo jej posunutie;
- 263.4.25 druhá (♦ *tretia v národných súťažiach <= 125 cm*) neposlušnosť počas parkúru (pozri čl. 217.1 a 217.2 SkP);
- 263.4.26 Pád jazdca alebo koňa počas parkúru (pozri čl. 248 SkP) (pád po prejdení cieľovou čiarou nemá za následok vylúčenie, pozri čl. 248.2.2.3 SkP);

- 263.4.27 ak rozhodcovský zbor usúdi, že z akéhokoľvek dôvodu kôň alebo jazdec nie je spôsobilý pokračovať v súťaži;
- 263.4.28 preskočenie alebo pokus o preskočenie prekážky na kolbisku po ukončení parkúru, pokiaľ okolnosti neznemožnili dvojici jazdec/kôň vyhnúť sa preskočeniu prekážky, napr. v súťaži s následným rozoskakovaním alebo v dvojfázovej súťaži, ak je zvonec zaznie príliš neskoro na to, aby jazdec mohol bezpečne zastaviť pred prekážkou;
- 263.4.29 preskočenie alebo pokus o preskočenie prekážky s nesprávne upevneným alebo neupevneným podbradným popruhom ochrannej prilby, pokiaľ by bolo pre jazdca nebezpečné okamžite zastaviť a znovu si upevniť popruh (pozri JR článok 207.1);
- 263.4.30 jazdec používa mobilný telefón, iné elektronické komunikačné zariadenie alebo slúchadlá na kolbisku počas parkúru (pozri čl. 207.3.2 SkP); a/alebo
- 263.4.31 akékoľvek iné okolnosti, kedy SkP vyžadujú vylúčenie počas pretekov.
- 263.5** Rozhodcovský zbor **môže** vylúčiť dvojicu jazdec/kôň za nasledujúcich okolností:
 - 263.5.1 nevstúpenie na kolbisko okamžite po vyhlásení mena a/alebo čísla jazdca;
 - 263.5.2 nevstúpenie na kolbisko na koni alebo neopustenie kolbiska na koni (s výnimkou prípadu pádu po prekročení cieľovej čiary, v takom prípade jazdec nemusí pred opustením kolbiska opäť nasadnúť na koňa);
 - 263.5.3 každá nepovolená pomoc;
 - 263.5.4 tréning koňa v rýchlostných súťažiach podľa Tabuľky A alebo Tabuľky C bez predchádzajúceho informovania OV; a/alebo
 - 263.5.5 nezastavenie po zazvonení počas parkúru; a/alebo
 - 263.5.6 akékoľvek iné okolnosti, kedy SkP umožňujú vylúčenie počas pretekov.

264 **Diskvalifikácia**

- 264.1** Diskvalifikácia znamená, že jazdec a/alebo kôň je/sú diskvalifikovaní z danej súťaže alebo z celých pretekov. Diskvalifikácia môže mať aj spätnú účinnosť.
- 264.2** Rozhodcovský zbor **musí** diskvalifikovať v nasledujúcich prípadoch:
 - 264.2.1 znaky naznačujúce nadmerné používanie ostroh alebo biča kdekoľvek na koni (môžu sa uplatniť aj ďalšie opatrenia, pozri čl. 259.1 a 265.2 SkP);
 - 264.2.2 skákanie nepovolených prekážok kdekoľvek v mieste konania pretekov;
 - 264.2.3 presun koňa do inej ako oficiálnej stajne poskytnutej OV, bez súhlasu rozhodcovského zboru;
 - 264.2.4 opustenie areálu pretekov s koňom z akéhokoľvek dôvodu počas trvania pretekov; *◆ Pri národných pretekoch, pokiaľ jazdec s koňom opustí areál pretekov z iných dôvodov ako za účelom ustajnenia a pokiaľ rozpis pretekov neurčuje inak.*
 - 264.2.5 akékoľvek iné okolnosti, kedy SkP vyžadujú diskvalifikáciu počas pretekov.
- 264.3** Rozhodcovský zbor **môže** diskvalifikovať v nasledujúcich prípadoch:
 - 264.3.1 vstup na kolbisko pešo po začiatku súťaže;
 - 264.3.2 výcvik koní na kolbisku alebo preskočenie či pokus o preskočenie prekážky bez povolenia rozhodcovského zboru;

- 264.3.3 preskočenie alebo pokus o preskočenie akejkoľvek prekážky na kolbisku, ktorá je súčasťou nasledujúcej súťaže;
- 264.3.4 odstúpenie z rozoskakovania bez povolenia rozhodcovského zboru alebo bez zjavného dôvodu;
- 264.3.5 tréning koní počas pretekov cez iné prekážky ako tie, ktoré poskytol OV;
- 264.3.6 preskočenie prekážky v tréningovej aréne alebo na opracovisku nesprávnym smerom;
- 264.3.7 všetky prípady zneužívania a/alebo zlého zaobchádzania s koňmi, nahlásené členom rozhodcovského zboru, stevardom alebo akoukoľvek inou osobou, vrátane prípadov vyplývajúcich z článku 1048 VeP (Záverečné vyšetrenie citlivosti končatín);
- 264.3.8 akékoľvek iné okolnosti, kedy SKP umožňujú diskvalifikáciu počas pretekov;

265 Týranie koňa

265.1 Všetky formy krutého, neľudského alebo hrubého zaobchádzania s koňmi sú prísne zakázané (pozri aj čl. 142 VŠP a FEI Kódex správania pre blaho koňa). Bez obmedzenia všeobecného rozsahu vyššie uvedeného, nasledujúce predstavuje týranie koňa:

265.1.1 Barovanie

265.1.1.1 Pojem „barovanie“ zahŕňa všetky techniky, ktorých cieľom je prinútiť koňa skákať vyššie alebo opatrnejšie cez prekážky. Nie je možné vymenovať všetky spôsoby barovania, ale vo všeobecnosti ide o to, že jazdec a/alebo jeho asistenti na zemi, za ktorých správanie je jazdec zodpovedný, buď udierajú koňa do nôh niečím ručne (bez ohľadu na to kto a čím), alebo úmyselne spôsobujú, že kôň sa sám o niečo udrie, či už stavbou príliš veľkých a/alebo príliš širokých prekážok, umiestnením barier na zem v nesprávnej vzdialenosti, umiestnením prvkov kombinácie v nesprávnej vzdialenosti, úmyselným ťahaním alebo tlačením koňa do prekážky alebo iným sťažením alebo znemožnením koňovi prekonať cvičnú prekážku bez toho, aby do nej narazil.

265.1.1.2 V prípade barovania alebo akéhokoľvek iného zneužívajúceho tréningového postupu, v rámci právomoci rozhodcovského zboru je jazdec a príslušný kôň diskvalifikovaný zo všetkých súťaží na minimálne 24 hodín. Okrem toho môže rozhodcovský zbor prijať akékoľvek ďalšie opatrenia, ktoré považuje za daných okolností za vhodné, vrátane diskvalifikácie jazdca a/alebo koňa z celých pretekov.

265.1.2 Nadmerné používanie biča

Akékoľvek nadmerné používanie biča je prísne zakázané. Bez obmedzenia všeobecného významu vyššie uvedeného, nasledujúce predstavuje nadmerné používanie biča:

265.1.2.1 použitie biča na vyventilovanie hnevu jazdca;

265.1.2.2 použitie biča na hlave koňa;

265.1.2.3 použitie biča viac ako trikrát za sebou;

265.1.2.4 použitie biča, ktoré má za následok roztrhnutie kože koňa; a

265.1.2.5 použitie biča po vylúčení.

Jazdec, u ktorého sa zistí zneužívanie alebo nadmerné používanie biča, je diskvalifikovaný a môže byť pokutovaný podľa uváženia rozhodcovského zboru.

265.1.3 Iné formy týrania

Týranie koňa v akejkoľvek inej forme (ako napríklad precitlivosť alebo znecitlivenie končatín, používanie zakázaných tréningových metód, nadmerné používanie ostroh a iné prípady uvedené vo VŠP, VeP alebo akýchkoľvek iných pravidlách a predpisoch FEI) je tiež zakázané a musí byť primerane penalizované podľa týchto pravidiel.

265.2 Akýkoľvek čin alebo séria činov, ktoré podľa názoru rozhodcovského zboru predstavujú týranie koňa, sú penalizované podľa VŠP niektorým alebo viacerými z nasledujúcich spôsobov, okrem akýchkoľvek ďalších dôsledkov uvedených vo FEI pravidlách a predpisoch:

265.2.1 Žltá varovná karta (pozri čl. 164.3 VŠP);

265.2.2 Pokuta;

265.2.3 Vylúčenie; a/alebo

265.2.4 Diskvalifikácia.

266 Kontrola kamaší a bandáží

Kontrola kamaší a bandáží je povinná u všetkých koní, ktoré sa zúčastňujú Grand Prix, súťaže s najvyššími finančnými cenami na každých pretekoch (ak nie je Grand Prix), Nations Cup/Longines League of Nations™ a súťaží Mohutnosť a Bariery. Odporúča sa tiež, aby sa kontrola kamaší a bandáží vykonávala aj počas ostatných súťaží. Ďalšie podrobnosti o kontrole kamaší a bandáží nájdete vo VeP a tiež v postupe o kontrole kamaší a bandáží, ktorý je k dispozícii v Stewards Hub na webovej stránke FEI.

Kapitola X - UMIESTNENIE A VYZNAMENANIA

267 Umiestnenie jednotlivcov a odovzdávanie cien

- 267.1** Umiestnenie jednotlivých jazdcov sa určuje na základe výsledku v súťaži (Tabuľka A alebo Tabuľka C), pokynov uvedených v rozpise pretekov a akýchkoľvek zmien uvedených v pláne parkúru.
- 267.2** Umiestnení jazdci sa musia zúčastniť slávnostného odovzdávania cien a mali by tak urobiť s umiestnenými koňmi. Rozhodcovský zbor však z bezpečnostných dôvodov môže urobiť výnimky. Ak sa umiestnený jazdec nezúčastní slávnostného odovzdávania cien bez pádneho dôvodu, rozhodcovský zbor môže povoliť OV, aby cenu (ceny) jazdcovi zadržal.
- 267.3** OV musí v rozpise alebo v programe pretekov uviesť počet umiestnených, potrebných na účasť na slávnostnom odovzdávaní cien. Ak rozpis alebo program pretekov neuvádza počet, všetci umiestnení jazdci a kone sa musia zúčastniť slávnostného odovzdávania cien.
- 267.4** Pokiaľ rozhodcovský zbor nedohodne inak, kone nesmú počas slávnostného odovzdávania cien nosiť deky, s výnimkou diek, ktoré dodal sponzor súťaže.
- 267.5** Každý jazdec, ktorý nemá šancu vyhrať cenu, môže byť na základe uváženia zboru rozhodcov zastavený kedykoľvek počas svojho parkúru.
- 267.6** Jazdci, ktorí nedokončili prvé kolo súťaže, nedostanú žiadnu cenu, s výnimkou určitých špeciálnych súťaží.
- 267.7** Víťazi kvalifikačných súťaží si ponechajú ceny, ktoré vyhrali, aj keď sa odmietnu zúčastniť finálovej súťaže, do ktorej sa kvalifikovali.
- 267.8** Na pretekoch CSIO5* a CSI5* musí OV pozvať majiteľa koňa, ktorý vyhral Grand Prix, aby sa zúčastnil slávnostného odovzdávania cien, ak je na pretekoch prítomný.

268 Čestné odznaky FEI

- 268.1** Čestné odznaky FEI v skoku sú udeľované nižšie uvedeným spôsobom tým športovcom, ktorí dokončili prvé kolo súťaže Nations Cup/Longines League of Nations™ na CSIO pre seniorov, súťaže družstiev a/alebo jednotlivcov na OH, Majstrovstvách sveta alebo kontinentálnych majstrovstvách seniorov bez toho, aby sa vzdali alebo boli vylúčení:
- 268.1.1 Zlatý odznak za absolvovanie prvého kola 40 súťaží Nations Cup/Longines League of Nations™.
- 268.1.2 Strieborný odznak za absolvovanie prvého kola 20 súťaží Nations Cup/Longines League of Nations™.
- 268.1.3 Bronzový odznak za absolvovanie prvého kola 10 súťaží Nations Cup/Longines League of Nations™.
- 268.2** Absolvovanie prvého kola ktorejkoľvek z nižšie uvedených súťaží sa počíta ako 5 súťaží Nations Cup/Longines League of Nations™:
- 268.2.1 finálová súťaž družstiev alebo jednotlivcov na OH;
- 268.2.2 finálová súťaž družstiev alebo jednotlivcov na Majstrovstvách sveta;
- 268.2.3 finálová súťaž družstiev alebo jednotlivcov na kontinentálnych majstrovstvách;

- 268.2.4 finálová súťaž družstiev alebo jednotlivcov na Pan-Amerických hrách;
- 268.2.5 finálová súťaž družstiev alebo jednotlivcov na Ázijských hrách;
- 268.3** Ďalšie podrobnosti o privilégiách udelených tým, ktorí získali Čestný odznak FEI, sú uvedené v čl. 132 VŠP.

Kapitola XI - ORGANIZÁCIA SÚŤAŽÍ

269 Finančné záväzky organizátora pretekov

Ak má FEI dôvodné podozrenie, že organizačný výbor (OV) nebude schopný splniť si svoje finančné záväzky týkajúce sa (♦ *medzinárodných*) pretekov, FEI poverí príslušnú NF, aby požadovala od OV daných pretekov splnenie určitých finančných záväzkov stanovených FEI a/alebo NF (napr. zabezpečenie finančných cien na preteky na účte určenom FEI, poskytnutie dokladu o finančných prostriedkoch alebo zabezpečenie akýchkoľvek alebo všetkých finančných záväzkov za preteky finančnými zárukami, ako je banková záruka alebo prostredníctvom úschovného účtu). V rozpise pretekov sú uvedené informácie o tom, či preteky podlieha finančným záväzkom. Ak FEI vie o pretekoch, ktoré pravdepodobne nesplní akékoľvek finančné záväzky, jazdci budú informovaní prostredníctvom svojej NF. Ak napriek všetkým prijatým opatreniam OV nesplní svoje finančné záväzky, nebude mu dovolené organizovať ďalšie preteky, kým nebudú všetky nesplatené dlhy úplne uhradené a celkové finančné výhry za ďalšie preteky, ktoré chce OV organizovať, nebudú vopred zabezpečené na účte, ktorý spoločne vlastní OV a NF.

270 Pozvánky na CSI

- 270.1** V prípade CSI je zodpovednosťou OV so súhlasom svojej NF stanoviť v rozpise pretekov a v pozvánke počet jazdcov a koní, ktorí budú pozvaní. OV CSI, na ktoré sa vzťahujú pravidlá pre pozývanie CSI, musia dodržiavať pravidlá pre pozývanie uvedené v Prílohe III.
- 270.2** Ak rozpis CSI zahŕňa súťaž Mohutnosť, súťaž Bariery, súťaž Derby a/alebo špeciálnu súťaž pre žrebce, rozpis pretekov môže povoliť pozvanie ďalších jazdcov výlučne na tieto súťaže.
- 270.3** Víťaz zlatej medaily v skoku z posledných OH a víťaz zlatej medaily v skoku z posledných Majstrovstiev sveta majú právo dostať pozvánku na všetky preteky CSI až do nasledujúcich OH alebo Majstrovstiev sveta, podľa toho, čo je relevantné.

271 Pozvánky na CSIO

271.1 Pozvánka národných družstiev (NF)

- 271.1.1 Oficiálna pozvánka zaslaná NF musí byť pre oficiálne družstvo pozostávajúce z vedúceho družstva, veterinára družstva, minimálne 4 a maximálne 6 jazdcov, minimálne 2 a maximálne 4 koní na jazdca a 1 ošetrovateľa na jazdca. Počet koní povolených na jazdca musí byť rovnaký pre všetky NF pozvané s družstvom a podlieha maximu stanovenému v čl. 203.1 SkP. Ak pozvaná NF nemôže vyslať družstvo s minimálne 4 jazdcami, môže prihlásiť družstvo s 3 jazdcami.
- 271.1.2 Aby sa preteky považovali za CSIO, musia sa ho zúčastniť aspoň 3 oficiálne družstvá (vrátane družstva hostiteľskej NF).
- 271.1.3 Ak na CSIO prihlásilo družstvo menej ako 5 NF, pozvánka sa môže rozšíriť tak, aby zahŕňala 2 družstvá na NF (vrátane hostiteľského družstva). Pred začiatkom prvej súťaže pretekov sa každá NF s 2 družstvami musí rozhodnúť, ktoré družstvo bude súťažiť o body, ak je to relevantné.

- 271.1.4 V návrhu rozpisu pretekov musí každý OV uviesť mená pozvaných NF a mená aspoň 3 náhradných NF pre prípad, že by niektorá z nich nemohla pozvanie prijať. Po odmietnutí musí OV okamžite kontaktovať jednu z NF na rezervnom zozname. Odporúča sa, aby každý OV použil 2 termíny pre menovité prihlášky pre prípad, že by pozvané NF odstúpili. OV pretekov, ktoré sú súčasťou série Longines League of Nations™, musia pozvať družstvá v súlade so špecifickými pravidlami pre túto sériu.
- 271.1.5 OV pretekov CSIO s Pohárom národov 4*/ 5* musia pozvať aspoň 7 zahraničné družstvá. Len za veľmi výnimočných okolností a s výslovným súhlasom generálneho sekretára FEI môže byť pozvaných menej zahraničných družstiev.
- 271.2 Pozvánka zahraničných jazdcov jednotlivcov**
- 271.2.1 Ak OV pozvú družstvá so 4 jazdcami s 2 koňmi na jazdca, celkový počet pozvaných zahraničných jazdcov nemôže byť nižší ako počet pozvaných v predchádzajúcom roku.
- 271.2.2 **Preteky CSIO v Európe**
- 271.2.2.1 Ak je pozvaných 8 alebo viac družstiev (vrátane hostiteľskej NF), OV môže pozvať zahraničných jazdcov jednotlivcov v súlade s čl. 271.3.1 SkP.
- 271.2.2.2 Ak je pozvaných 7 alebo menej družstiev (vrátane hostiteľskej NF), nemôžu byť pozvaní žiadni zahraniční jazdci jednotlivci.
- 271.2.3 **Preteky CSIO v Severnej Amerike (Kanada, USA, Mexiko)**
- 271.2.3.1 Ak je pozvaných 5 alebo viac družstiev (vrátane hostiteľskej NF), zahraniční jazdci jednotlivci môžu byť pozvaní v súlade s čl. 271.3.1 SkP. Počet jednotlivcov, ktorých môže OV CSIO v Kanade, Mexiku alebo Spojených štátoch amerických pozvať z ostatných dvoch NF okrem oficiálnych družstiev, nie je obmedzený na 2 na NF, ale nesmie presiahnuť 10 na NF; presný počet musí byť uvedený v rozpise pretekov a musí byť rovnaký pre každú z týchto NF.
- 271.2.3.2 Ak sú pozvané 4 družstvá (vrátane hostiteľskej NF), môžu byť pozvaní maximálne 2 zahraniční jazdci jednotlivci.
- 271.2.3.3 Ak je pozvaných menej ako 4 družstvá (vrátane hostiteľskej NF), nemôžu byť pozvaní žiadni zahraniční jazdci jednotlivci.
- 271.2.4 **Preteky CSIO so špeciálnymi súťažami**
- Ak rozpis CSIO zahŕňa súťaž Mohutnosť, súťaž Bariery, súťaž Derby a/alebo špeciálnu súťaž pre žrebce, rozpis pretekov môže povoliť pozvanie ďalších jazdcov výlučne na tieto súťaže.
- 271.3 Pozvánka jazdcov jednotlivcov**
- 271.3.1 Podľa uváženia OV môžu byť 1 alebo 2 individuálni jazdci z každej NF, okrem tých, ktorí patria do družstiev alebo do NF, ktoré nie sú zastúpené družstvom, pozvaní za úplne alebo čiastočne rovnakých podmienok, ako oficiálne družstvá. Počet pozvaných jednotlivcov z každej NF zastúpených družstvom musí byť rovnaký pre všetky NF zastúpené družstvom. Počet jednotlivcov pozvaných z NF, ktoré nie sú zastúpené družstvom, musí byť rovnaký pre všetky NF, ktoré nie sú zastúpené družstvom. Na pretekoch CSIO nie sú povolené žiadne osobné pozvánky pre jednotlivcov.

271.3.2 Maximálny počet individuálnych atlétov hostiteľskej národnej federácie, ktorí sa môžu zúčastniť CSIO akejkoľvek kategórie, je 30, s výnimkou pretekov Longines League of Nations™.

271.4 FEI divoké karty

271.4.1 FEI môže nominovať 1 zo zahraničných družstiev, ktoré bude pozvané OV ako divokú kartu, s výnimkou pretekov Longines League of Nations™ a prípadov, keď to pravidlá pre sériu Longines EEF zakazujú.

271.4.2 FEI môže nominovať 2 jazdcov jednotlivcov z NF, ktoré nie sú zastúpené družstvom, ako divoké karty, ale maximálny počet jazdcov jednotlivcov na NF, ktoré nie sú zastúpené družstvom, nesmie presiahnuť 1 alebo 2 podľa čl. 271.3.1 SkP. Ak FEI divokú kartu nepridelí, miesto sa vráti OV, ktorý môže voľné miesto (miesta) poskytnúť NF, ktoré nie sú zastúpené družstvom.

272 Prihlášky na preteky

272.1 Prihlášky na preteky musia byť v súlade so VŠP (vrátane čl. 113 a 116 VŠP), (*♦ Smernicou riadenia skokových súťaží SJF*), týmito SkP a rozpisom pretekov. Podrobnosti týkajúce sa platných pravidiel pre pozývanie na CSI/CSIO a FEI online systému pozývania (FEI online entry system) nájdete v čl. 271 a v Prílohe III SkP. Pre národné skokové preteky pozri čl. 101.3 VŠP.

272.2 Oprávnenosť prihlášok na preteky

272.2.1 Počet družstiev, jednotlivcov a koní, ktoré môžu byť prihlásené na preteky, musí byť v súlade s SkP a rozpisom pretekov.

272.2.2 Všetci jazdci a kone musia byť predtým, ako sa zúčastnia na pretekoch, registrovaní vo FEI, vo svojej vlastnej NF a v prípade potreby aj v hostiteľskej NF (preteky CSI1* a CSI2*), s výnimkou súťaží FEI World Challenge (pozri aj čl. 113 VŠP).

272.2.3 Všetkých jazdcov, pozvaných alebo nominovaných na preteky alebo majstrovstvá, môže prihlásiť iba ich NF. Všetkých jazdcov vybraných ich NF v súlade so SkP a podľa podmienok v rozpise pretekov musí OV akceptovať. OV nesmie akceptovať žiadne iné prihlášky okrem tých, ktoré boli doručené od NF. Aby sa predišlo pochybnostiam, prihlášky potvrdené NF priamo prostredníctvom FEI online systému pozývania sa považujú za prihlášky podané NF a musia byť OV akceptované.

272.2.4 NF sú zodpovedné za výber a prihlásenie kvalifikovaných a oprávnených koní a jazdcov v súlade s čl. 117 a 118 VŠP a v súlade s požiadavkami na prihlásenie, uvedenými v čl. 116 VŠP.

272.3 Uzavierka prihlášok na preteky

272.3.1 Prihlášky na majstrovstvá a hry musia byť podané v súlade s článkom 116.2 VŠP.

272.3.2 Pre všetky ostatné preteky, vrátane CSIO musia byť definitívne prihlášky podané v termínoch uvedených nižšie. NF/ OV môže v rozpise požadovať ďalšie termíny pre vyjadrenie zámeru účasti zo strany NF.

272.4 Zápisné

Informácie o zápisnom a ďalších poplatkoch, ktoré môžu byť účtované na pretekoch CSI/CSIO, nájdete v definícii poplatkov a v Prílohe II SkP.

272.5 Nedostavenie sa na preteky, odhláška z pretekov, zmena prihlášok na preteky

- 272.5.1 Družstvá alebo jednotlivci, ktorí boli definitívne prihlásení svojimi NF na akékoľvek preteky, a nezúčastnia sa bez platného ospravedlnenia, musia byť zahraničným rozhodcom/ technickým delegátom nahlásení generálnemu sekretárovi FEI na posúdenie FEI tribunálom. Účasť na iných pretekoch, ktoré sa konajú v rovnakom čase, nepredstavuje platné ospravedlnenie pre neúčasť na pretekoch. Avšak, a bez ohľadu na akékoľvek protichodné ustanovenia vo VŠP, ak je definitívne prihlásený jazdec CSI vybraný ako náhrada za jazdca prihláseného na CSIO (ktorý sa nemôže z platného dôvodu zúčastniť) v ten istý víkend, táto oneskorená nominácia bude považovaná za platné ospravedlnenie pre neúčasť na pôvodne plánovanom CSI.
- 272.5.2 NF nesmie definitívne prihlásiť toho istého jazdca na viac ako 1 preteky, konané v tom istom kalendárnom týždni, pod trestom diskvalifikácie jazdca z pretekov, na ktorých sa jazdec zúčastní, pokiaľ a bez ohľadu na akékoľvek protichodné ustanovenia vo VŠP, s tým OV výbory oboch pretekov nesúhlasili (výnimka pozri článok 272.5.1 SkP). Kone jazdcov, prihlásené na viac ako jedny preteky v ten istý víkend musia byť prítomné na prvej veterinárnej prehliadke koní príslušných pretekov (pozri aj článok 275.1.3.1 SkP).
- 272.5.3 Na pretekoch môže jazdec odhlásiť ktoréhokoľvek alebo všetky svoje kone zo súťaže, ale nesmie pridať koňa, ktorý nebol predtým prihlásený do danej súťaže, bez súhlasu OV a rozhodcovského zboru (čl. 116.5 VŠP).
- 272.5.4 Ak NF nominovala družstvo, ale nemôže ho vyslať, musí o tom okamžite informovať OV (čl. 116.6 VŠP).
- 272.5.5 Jazdci, ktorí odhlásia akékoľvek kone po dátume definitívnych prihlášok alebo sa na preteky nedostavia, sú povinní uhradiť OV finančnú stratu, ktorá mu vznikla, nasledovne:
- 272.5.5.1 Odhláška medzi dátumom definitívnych prihlášok a posledným dátumu na náhradu: OV môže jazdcovi účtovať náklady na ustajnenie za každého odhláseného koňa, ako aj náklady na hotel (ak ich hradí OV) a leteckú prepravu koní (ak je letecká preprava koní na náklady OV); OV však môže odhlásenému jazdcovi účtovať tieto náklady iba v prípade, že ho nemohol nahradiť a ak OV skutočne vynaložil náklady a nemôže získať vrátenie/ preplatenie.
- 272.5.5.2 Odhláška po poslednom dátume na náhradu alebo nedostavenie sa: OV môže jazdcovi účtovať plné zápisné za každého odhláseného koňa, ako aj náklady na hotel (ak ich hradí OV) a leteckú prepravu koní (ak je letecká preprava koní na náklady OV); OV však môže odhlásenému jazdcovi účtovať tieto náklady iba v prípade, že ho nemohol nahradiť a ak OV skutočne vynaložil náklady a nemôže získať vrátenie/ preplatenie.
- 272.5.6 Ak jazdec neuhradí OV príslušné výdavky podľa čl. 272.5.5 SkP do 4 týždňov od doručenia faktúry, OV môže zaslať faktúru NF jazdca a NF je povinná uhradiť túto faktúru v mene športovca do 4 týždňov od doručenia faktúry.

273 Požiadavky na CSI a CSIO

Požiadavky na organizáciu CSI a CSIO (pre seniorov) sú uvedené v Prílohe II SkP. Požiadavky na organizáciu CSI a CSIO (pre mládež, veteránov a amatérov) sú uvedené v Kapitole XIV SkP.

274 Ustajnenie

Všetky kone musia byť ustajnené v oficiálnych stajniach poskytnutých OV počas trvania pretekov.

275 Veterinárne prehliadky a kontroly na pretekoch

275.1 Veterinárne kontroly, prehliadky koní a kontrola pasov

275.1.1 Prehliadky koní, veterinárne kontroly a kontrola pasov musia byť vykonané v súlade s VeP a podľa nižšie uvedených pokynov.

275.1.2 Kontrola pri príchode a kontrola pasov

275.1.2.1 Kontrola pri príchode a kontrola pasov sa musia vykonať v súlade s čl. 1028 až 1031 VeP.

275.1.2.2 V prípade akýchkoľvek závažných nezrovnalostí v pasoch pozri čl. 1031 pravidiel VeP.

275.1.2.3 Pri overovaní údajov v pase je potrebné skontrolovať vek koňa, ak sú preteky alebo súťaže obmedzené na kone určitého veku.

275.1.3 Prehliadka koní

275.1.3.1 Prehliadka koní sa musí vykonať do 24 hodín pred začiatkom prvej súťaže. Vedúci družstiev a/alebo zodpovedné osoby by si mali dohodnúť konkrétny čas na prehliadku svojich koní v rámci času uvedeného v rozpise pretekov. Toto by malo byť možné v kancelárii pretekov najmenej dva dni pred prvou súťažou, aby sa predišlo zbytočnému zdržaniu pre všetkých zúčastnených. Ak si to okolnosti vyžadujú, rozhodcovský zbor po konzultácii s veterinárnym delegátom môže podľa uváženia povoliť ďalšiu prehliadku koní v neskoršom čase pre kone, ktoré sa nemohli zúčastniť prvej prehliadky koní z dôvodu výnimočných, nepredvídaných okolností.

275.1.3.2 Na Olympijských a kontinentálnych hrách, finále FEI Jumping World Cup™ a Majstrovstvách sveta a kontinentálnych majstrovstiev vo všetkých kategóriách je pred začiatkom finálovej súťaže jednotlivcov naplánovaná druhá prehliadka koní.

275.1.3.3 Každý kôň musí byť predvedený na uzde. Akýkoľvek iný postroj alebo vybavenie (napr. deky, bandáže atď.) musí byť odstránený. Z tohto pravidla nie je povolená žiadna výnimka.

275.1.3.4 Žiadny kôň nesmie byť prezentovaný s identitou skrytou akýmkoľvek spôsobom nanesením farby alebo farbiva.

275.1.3.5 Vedúci družstiev musia byť prítomní spolu s koňmi, ošetrovateľmi a/alebo jazdcami svojho družstva.

275.1.3.6 Zodpovedné osoby (jazdci) musia byť prítomní s koňmi spolu s ich ošetrovateľmi.

275.1.3.7 Na Finále FEI Jumping World Cup™, Finále Longines League of Nations™, majstrovstvách a hrách musí športovec alebo osoba určená jazdcom predviesť svojho koňa/kone na prehliadke koní a na každých pretekoch jazdec musí byť prítomný na prehliadke koní, keď je jeho/ jej kôň/ kone predvedený/predvedené. Každý jazdec, ktorý nedodrží toto ustanovenie, môže byť pokutovaný sumou 2 000 CHF.

275.1.3.8 Nejedná sa o podrobné veterinárne vyšetrenie a malo by sa vykonať čo najrýchlejšie.

275.1.4 **Spolupráca rozhodcovského zboru a veterinárnej komisie**

275.1.4.1 Vybrané kone sa podrobia odberu vzoriek na testovanie EADCM (pozri čl. 1066 a 1067 VeP).

275.1.4.2 Na olympijských a kontinentálnych hrách, Finále FEI Jumping World Cup™, Finále Longines League of Nations™ a Majstrovstvách sveta a kontinentálnych majstrovstiev seniorov sa musí zvyčajne odobrať dostatok vzoriek, aby bola zabezpečená nasledujúca analýza vzoriek:

- a) vo všetkých finálových súťažiach jednotlivcov prvé 3 umiestnené kone; a
- b) v záverečných skokových súťažiach družstiev 1 kôň spomedzi všetkých koní v každom z prvých 3 umiestnených družstiev.

275.2 **Medicínska kontrola koní**

Medicínska kontrola koní sa musí vykonávať v súlade so VŠP a VeP, Equine Anti-Doping, Controlled Medication Regulations a akýmikoľvek inými platnými pravidlami a predpismi FEI.

275.3 **Pasy koní a identifikačné čísla**

275.3.1 Požiadavky na pas koňa nájdete v čl. 137 VŠP, čl. 1001, 1030 a 1031 VeP.

275.3.2 Každému koňovi OV prideli identifikačné číslo. Jazdci musia zabezpečiť, aby kôň vždy nosil rovnaké číslo pri opustení stajne (od príchodu počas celých pretekov), aby ho mohli identifikovať všetci funkcionári vrátane stevardov. Ak kôň nemá viditeľné identifikačné číslo, je najskôr udelené napomenutie a v prípade opakovaného priestupku je jazdcovi udelená pokuta rozhodcovským zborom (pozri čl. 262.1.6 SkP).

276 **Štartovné poradie**

276.1 **Žrebovanie**

276.1.1 Súťaže jednotlivcov na CSI a CSIO: V súťažiach jednotlivcov na CSI a CSIO sa musí štartovné poradie jazdcov určiť žrebovom. Ak sa stane, že jeden alebo viacerí jazdci musia jazdiť na dvoch koňoch príliš blízko seba, rozhodcovský zbor z vlastnej právomoci alebo na žiadosť jazdca alebo vedúceho družstva môže zmeniť štartovné poradie týchto jazdcov tak, aby bol podľa možnosti medzi ich koňmi odstup najmenej desiatich štartujúcich.

276.1.2 Súťaže družstiev na CSIO: Pre súťaže družstiev sa musí zakaždým uskutočniť samostatné žrebovanie. Podrobnosti o žrebovaní poradia štartov pre súťaže Pohára národov na CSIO nájdete v čl. 226.6 SkP.

276.1.3 V žiadnom prípade sa štartovné poradie nesmie žrebovať podľa abecedného poradia mien jazdcov alebo koní.

276.2 **Rotácia štartovného poradia v súťažiach jednotlivcov**

276.2.1 Rotácia je povinná, ale systém rotácie, ktorý sa má použiť, je na uvážení OV. Na dosiahnutie rotácie štartovného poradia v súťažiach jednotlivcov, zahrnutých v rozpise pretekov sa odporúča dodržiavať nižšie uvedený postup.

- 276.2.2 Na pretekoch, kde môžu jazdci jazdiť na dvoch alebo troch koňoch v súťažiach jednotlivcov, je na dosiahnutie rotácie štartovného poradia prijateľný nasledujúci postup:
- 276.2.2.1 Ak rozpis pretekov stanovuje, že ten istý kôň sa môže zúčastniť viac ako jednej súťaže jednotlivcov za deň počas celých pretekov, počet koní sa musí vydeliť počtom súťaží jednotlivcov.
- 276.2.2.2 Ak rozpis pretekov stanovuje, že ten istý kôň sa môže zúčastniť iba jednej súťaže za deň počas celých pretekov, počet koní sa musí vydeliť počtom dní, počas ktorých sa súťaže jednotlivcov konajú.
- 276.2.3 Na pretekoch, kde rozpis stanovuje, že jazdci môžu v každej súťaži jednotlivcov jazdiť iba na jednom koni, sú jazdci vyžrebovaní a ich kone majú postupné čísla:
prvý jazdec: 1, 2, 3 (počet jeho koní)
druhý jazdec: 4, 5
- Rotácia sa riadi rovnakým postupom ako v čl. 276.2.2.1 a 276.2.2.2, ale v tomto prípade sa počet jazdcov musí vydeliť počtom súťaží jednotlivcov alebo počtom dní, počas ktorých sa súťaže jednotlivcov konajú.
- 276.3 Štartovné poradie v súťažiach Grand Prix a v kvalifikačných súťažiach**
- 276.3.1 Štartovné poradie pre všetky súťaže Grand Prix alebo kvalifikačné súťaže musí byť stanovené jedným z nasledujúcich spôsobov:
- 276.3.1.1 štartovné poradie sa určí samostatným žrebovom; alebo
- 276.3.1.2 Ak je na pretekoch vyhodnocované špeciálne poradie pre najlepšieho jazdca alebo najlepšiu dvojicu jazdec/kôň, ako štartovné poradie sa môže použiť poradie v opačnom poradí pred Grand Prix.
- 276.3.2 Predseda rozhodcovského zboru musí byť prítomný pri žrebovaní Grand Prix. Použitý spôsob žrebovania musí byť uvedený v rozpise pretekov
- 276.4 Zmena štartovného poradia**
- 276.4.1 Kone, ktoré stratia podkovu pred štartom v súťaži, dostanú neskoršiu štartovnú pozíciu. V rozoskakovaní dostane kôň, ktorý stratil podkovu pred štartom, nové štartovné miesto o tri pozície neskôr. Ak danému koňovi dovedy nebude podkova opravená, rozhodcovský zbor rozhodne, či daný kôň dostane neskoršiu štartovnú pozíciu alebo je vylúčený.
- 276.4.2 Rozhodcovský zbor môže určiť neskoršiu štartovnú pozíciu aj v prípade pádu (čl. 248.2.3 SkP).

277 Prihlášky do súťaží

- 277.1** Na všetkých pretekoch musia vedúci družstiev (na CSIO) alebo jazdci jednotlivci (na CSI a CSIO) nahlásiť štartujúcich pre súťaže nasledujúceho dňa do termínu stanoveného OV.
- 277.2** Na CSIO musia vedúci družstiev deň pred prvou súťažou písomne oznámiť OV jazdcov a kone, ktorí tvoria oficiálne družstvo (minimálne traja, maximálne šesť), a mená jazdcov jednotlivcov a ich koní (pozri čl. 271 SkP). V prípade nehody alebo choroby, ktorá bráni jazdcovi a/alebo jeho koňovi v prihlásení ako členov oficiálneho družstva, ich vedúci družstiev môžu nahradiť spomedzi jazdcov jednotlivcov (ak sú nejakí) najneskôr 1 hodinu pred začiatkom prvej súťaže pretekov. Jazdec alebo kôň družstva, ktorý bol nahradený, nemôže štartovať ako jednotlivec. Podrobnosti o prihlásení jazdcov a koní (minimálne 3, maximálne 4,

vybraní z oficiálneho družstva), ktorí sa môžu zúčastniť súťaže Pohár národov, a podrobnosti o nahradení jazdca a/alebo koňa nahláseného do Pohára národov v prípade nehody alebo choroby nájdete v čl. 226.5 SkP.

◆ *Kôň môže v jednom dni štartovať maximálne v 2 súťažiach, okrem koňa staršieho ako 7 rokov, ktorý môže v jednom dni štartovať maximálne v 3 súťažiach (a zároveň maximálne 3 krát), pokiaľ štartuje len v súťažiach s výškou prekážok v základnom kole do 100 cm vrátane. Pokiaľ kôň absolvuje obe kolá dvojkolovej súťaže (čl. 221 a 223 SkP) v jednom dni, už nemôže štartovať v inej súťaži.*

Počet koní na jazdca v jednej súťaži je obmedzený na 3 (na Majstrovstvách SR v súťaži jednotlivcov 2, v súťaži družstiev jeden), pokiaľ rozpis nestanovuje menej.

Na národných pretekoch môže dvojica (jazdec – kôň) štartovať v jednej súťaži dvakrát, pokiaľ je kôň starší ako 7 rokov a štartuje v jeden deň len v súťažiach s výškou prekážok v základnom kole do 100 cm vrátane. Možnosť dvojice štartovať dvakrát musí usporiadateľ uviesť v rozpise pretekov pri danej súťaži. Do výsledkovej listiny sa ako konečný výsledok dvojice zaznamená prvý z dosiahnutých výsledkov. Druhý štart podlieha úhrade rovnakého štartovného ako prvý (Výnimka zo VŠP, čl. 142.3).

278 Reklama

- 278.1** Reklama sa môže byť umiestnená na prekážkach a po stranách kolbiska za predpokladu, že akýkoľvek platný zákon alebo dohoda o vysielaní, internete alebo podobný zákon alebo dohoda takúto reklamu povoľuje a za predpokladu, že neobsahuje ani sa netýka zakázanej kategórie.
- 278.2** OV môže v mieste konania pretekov umiestniť názov a/alebo logo sponzora(ov) súťaže a/alebo pretekov, a to aj na oblečení členov OV a oficiálnych činovníkov, na stajňových dekách na kolbisku a počas slávnostného odovzdávania cien.
- 278.3** Akákoľvek iná reklama alebo publicita zo strany OV podlieha súhlasu FEI a platným zákonom. Žiadna reklama nesmie obsahovať ani sa vzťahovať na zakázanú kategóriu.

279 Výdavky

- 279.1 Výdavky vedúcich družstiev, veterinárov družstiev, jazdcov a koní**
- 279.1.1** OV Majstrovstiev sveta a kontinentálnych majstrovstiev seniorov musia uhradiť náklady na ubytovanie a stravu od dňa pred prehliadkou koní do dňa po pretekoch a cestovné náklady vedúcich družstiev, veterinárov družstiev, jazdcov a koní patriacich k oficiálnym družstvám a ich ošetrovateľov z hraníc krajiny hostiteľskej NF alebo miesta príchodu do krajiny hostiteľskej NF na miesto pretekov, vrátane nákladov na nakládku a vykládku na/ z lode alebo lietadla, karanténu, ako aj colné poplatky v krajine hostiteľskej NF. To isté platí pre spätočnú cestu.
- 279.1.2** OV CSIO sú zodpovedné za pokrytie nákladov na ubytovanie a stravu od dňa pred prvou oficiálnou súťažou do dňa po pretekoch, pre vedúcich družstiev, jazdcov a kone patriace do oficiálnych družstiev a ich ošetrovateľov. Preplatenie cestovných nákladov nie je pre CSIO povinné. Na základe uváženia OV môžu byť rovnaké podmienky, ako je uvedené vyššie, poskytnuté, úplne alebo

čiasťočne, všetkým jazdcom jednotlivcom, prihláseným okrem oficiálnych družstiev na CSIO.

279.1.3 OV CSIO sú zodpovedné za pokrytie nákladov na stravu pre veterinárov družstiev od dňa pred prvou oficiálnou súťažou do dňa po pretekoch.

279.1.4 OV nie sú povinné uhradiť žiadne z týchto výdavkov nad rámec časových limitov zverejnených v rozpise pretekov, ani uhradiť žiadne cestovné alebo ubytovacie náklady akýchkoľvek iných osôb, ktoré môžu byť spojené s oficiálnymi družstvami.

279.1.5 Pokiaľ nie je v pravidlách a predpisoch FEI uvedené inak, zoznam výdavkov (na pokrytie primeraných nákladov) na cestovné a ubytovanie jazdcov a ošetrovateľov a na ustajnenie a kŕmenie koní musí byť zverejnený v rozpise pretekov.

279.1.6 Výdavky na iných majstrovstvách, Finále FEI Jumping World Cup™, Finále Longines League of Nations™ a OH nájdete v špecifických pravidlách pre tieto preteky. Úhrady výdavkov na kontinentálnych a regionálnych hrách sú ponechané na rozhodnutí OV.

279.2 Výdavky oficiálnych činovníkov (♦ *Národné preteky pozri Prílohu N1 VŠP*).

OV musí uhradiť cestovné, ubytovacie a stravné náklady všetkých oficiálnych činovníkov takto:

279.2.1 Úhrada cestovných nákladov

Oficiálnym činovníkom by malo byť ponúknuté pohodlné dopravné spojenie, kde je celkový čas cesty a počet zastávok minimalizovaný. Oficiálny činovník musí predložiť ním navrhované dopravné spojenie OV na schválenie pred vykonaním rezervácie. Pre priame lety s trvaním 6 alebo viac hodín musí byť ponúknutá biznis trieda. V každom prípade je možné dohodnúť cestovanie lietadlom medzi OV a oficiálnym činovníkom individuálne, napr. vyššie denné diety za cestovanie v ekonomickej triede.

279.2.2 Doprava

Organizácia dopravy z letiska/ stanice do hotela/ miesta konania by mala byť s oficiálnym činovníkom vopred dohodnutá. Dopravu na a z domovského letiska a náklady na parkovanie na domovskom letisku musí uhradiť OV. Ak OV nezabezpečí dopravu z priletového letiska/ stanice do hotela/ miesta konania, všetky vzniknuté náklady musia byť oficiálnemu činovníkovi uhradené.

279.2.3 Ubytovanie

by malo byť zabezpečené v hoteli s minimálne 3* hodnotením a malo by zahŕňať raňajky. Oficiálni činovníci nie sú povinní zdieľať izbu s iným(i) oficiálnym(i) činovníkom (mi).

279.2.4 Strava

Počas trvania pretekov musia byť všetkým funkcionárom zabezpečené 2 riadne jedlá denne (okrem raňajok zahrnutých v nákladoch na ubytovanie, uvedených vyššie). Ak OV tieto jedlá nezabezpečí, funkcionár má nárok na dodatočné denné diety vo výške 25 EUR za jedlo.

279.2.5 Denné diety pre všetkých oficiálnych činovníkov okrem technického delegáta

Počas trvania pretekov musia byť všetkým oficiálnym činovníkom poskytnuté denné diety, ako je uvedené nižšie. V prípade podujatí, na ktorých sa organizuje

viac ako jedny preteky CSI alebo CSIO, musí byť poskytnuté minimálne denné diéty v súlade s najvyššou hviezdíčkovou úrovňou na danom podujatí. Táto suma sa poskytuje v čistej výške po odpočítaní príslušných daní zo strany OV. Diéty sa vyplácajú navyše za maximálne 1 deň cesty, ak sa deň/ dni cesty oficiálneho činovníka líšia od dní konania pretekov.

Preteky	Hlavný rozhodca Zahraničný rozhodca Hlavný steward Zahraničný steward	Ostatní činovníci
Celosvetovo		
Majstrovstvá, CSI/CSIO 4* a 5* (-W)	250 EUR	175 EUR
CSI/CSIO 3* (-W)	250 EUR	175 EUR
Európa a Severná Amerika		
CSI/CSIO 1* a 2* (-W) CSIO-Y/J/P/Ch, CSIYH1* a 2* CSI-U25/Y/J/Ch/V/Am kat. A a B, CSI-P	175 EUR	150 EUR
Všetky ostatné regióny		
CSI/CSIO 1* - 3* (-W) CSIO-Y/J/P/Ch, CSIYH1* a 2* CSI-U25/Y/J/Ch/V/Am kat. A a B, CSI-P	120 EUR	120 EUR

279.2.6 **Denné diéty pre technického delegáta**

Technickému delegátovi pre preteky a majstrovstvá musia byť počas trvania pretekov/ majstrovstiev a počas jeho predbežnej návštevy/ návštev na mieste konania pretekov musia byť poskytnuté denné diéty vo výške minimálne 300 EUR na deň (neplatí pre viacšportové hry). Táto suma za rôzne náklady sa poskytuje v čistej sume po odpočítaní príslušných daní zo strany OV. Diéty sa vyplácajú navyše za maximálne 1 deň cesty, ak sa deň/ dni cesty oficiálneho činovníka líšia od dní konania pretekov.

Kapitola XII - KONTINENTÁLNE MAJSTROVSTVÁ A MAJSTROVSTVÁ SVETA SENIOROV (DRUŽSTVÁ A JEDNOTLIVCI)

280 Organizácia

- 280.1** Každé 2 roky, v nepárnych rokoch medzi OH, a každé 4 roky, v párnych rokoch medzi OH, sa pod vedením FEI môžu byť organizované kontinentálne majstrovstvá (družstiev a jednotlivcov) a Majstrovstvá sveta (družstiev a jednotlivcov) pre seniorov podľa nasledujúcich zásad:
- 280.1.1 Tieto majstrovstvá musia byť organizované v súlade s pravidlami a predpismi FEI, vrátane VŠP a SkP.
- 280.1.2 Od pondelka v týždni a počas všetkých dní týchto majstrovstiev nie je povolené usporiadať preteky FEI Jumping World Cup™, Longines League of Nations™, CSI4*, CSIO4*, CSI5* alebo CSIO5* na tom istom kontinente, na ktorom sa konajú majstrovstvá.
- 280.1.3 Tieto majstrovstvá sa konajú na otvorenom kolbisku.
- 280.1.4 Kontinentálne majstrovstvá sa môžu konať spolu s CSI, ale nie s CSIO. Na základe uváženia FEI môže byť udelené povolenie na usporiadanie Majstrovstiev sveta s CSI, ale nie s CSIO. Ak sa kontinentálne majstrovstvá alebo Majstrovstvá sveta konajú spolu s CSI, tréning v prvý deň je otvorený iba pre dvojice jazdci/kone zúčastňujúce sa majstrovstiev.
- 280.2** Úpravy pravidiel pre kontinentálne majstrovstvá mimo Európy môže schváliť Skokový riaditeľ FEI, po konzultácii s predsedom Skokovej komisie FEI. Príslušné podmienky musia byť uvedené v rozpise majstrovstiev.
- 280.3** Akékoľvek odkazy na majstrovstvá v tejto kapitole sa vzťahujú na kontinentálne majstrovstvá a Majstrovstvá sveta seniorov, pokiaľ nie je uvedené inak. Regionálne majstrovstvá sa organizujú v súlade s pravidlami platnými pre tieto majstrovstvá.

281 Kvalifikácia

281.1 Vekové požiadavky na kone a jazdcov

- 281.1.1 Pre kontinentálne majstrovstvá musia mať kone 8 alebo viac rokov. Pre Majstrovstvá sveta musia mať kone 9 alebo viac rokov.
- 281.1.2 Jazdci zúčastňujúci sa týchto majstrovstiev musia mať 18 alebo viac rokov.

281.2 Certifikát o spôsobilosti

Prihlásiť sa môžu iba tí jazdci a kone, ktorí pravdepodobne budú schopní dokončiť majstrovstvá. NF musia zaslať FEI Certifikát o spôsobilosti v tomto zmysle (pozri Prílohu C VŠP). Certifikát o spôsobilosti pre jazdcov a kone musia byť doručené FEI najneskôr do dátumu určeného pre menovité prihlášky alebo do iného dátumu určeného FEI. Jazdci a kone, ktorých Certifikát o spôsobilosti nebol doručený, nemôžu byť prihlásení na príslušné majstrovstvá.

281.3 Minimálne požiadavky

- 281.3.1 Jazdci a kone sa nemusia kvalifikovať ako dvojice.
- 281.3.2 Pre Majstrovstvá sveta a pre kontinentálne majstrovstvá musia jazdci/kone splniť minimálne požiadavky na spôsobilosť medzi 1. januárom roka

predchádzajúceho príslušným majstrovstvám a dátumom uzávierky prihlášok alebo iným dátumom určeným FEI. Tí, ktorí dosiahnu výsledky podľa ktoréhokoľvek z nasledujúcich odsekov, získajú Osvedčenie o spôsobilosti (pre nasledujúce čl. 281.3.2.5 až 281.3.2.8 SkP môže byť Osvedčenie o spôsobilosti potvrdené až po pretekoch a po potvrdení, že priebeh príslušných kvalifikačných súťaží splnil požiadavky čl. 281.3.3 SkP):

- 281.3.2.1 Jazdci a kone, s výsledkom nie horším ako 8 trestných bodov vo finále jednotlivcov na posledných OH.
- 281.3.2.2 Jazdci a kone, s výsledkom nie horším ako 8 trestných bodov v prvej súťaži družstiev (kvalifikácia družstiev) alebo v druhej súťaži družstiev (finále družstiev) na posledných OH.
- 281.3.2.3 Jazdci a kone, s výsledkom nie horším ako 8 trestných bodov v súťaži družstiev (prvé alebo druhé kolo) na posledných Majstrovstvách Európy alebo sveta, alebo Panamerických hrách, alebo iných kontinentálnych majstrovstvách seniorov (za predpokladu, že kontinentálne majstrovstvá majú štatút kvalifikačných pretekov na dosiahnutie minimálnych požiadaviek pre účasť na OH a/alebo Majstrovstvách sveta).
- 281.3.2.4 Jazdci a kone, ktorí absolvovali finále na posledných Majstrovstvách sveta alebo finále jednotlivcov na posledných Majstrovstvách Európy alebo Panamerických hrách alebo iných skokových kontinentálnych majstrovstvách FEI pre seniorov (za predpokladu, že kontinentálne majstrovstvá majú štatút kvalifikačných pretekov na splnenie minimálnych požiadaviek pre účasť na OH a/alebo Majstrovstvách sveta).
- 281.3.2.5 **Súťaže FEI Jumping World Cup™ (FEI Svetového skokového pohára)**
- a) Jazdci a kone, ktorí absolvovali so 4 alebo menej trestnými bodmi prvé kolo 3 súťaží FEI Jumping World Cup™, ktoré sa konali na výške 1.55 m na:
- vybraných pretekoch CSI(O)1* až 3*-W na otvorenom kolbisku; alebo
 - CSI(O)4* až 5*-W na otvorenom kolbisku.
- b) Jazdci a kone, ktorí absolvovali s 8 alebo menej trestnými bodmi prvé kolo 3 súťaží FEI Jumping World Cup™, ktoré sa konali na výške 1.60 m na:
- vybraných pretekoch CSI(O)1* až 3*-W na otvorenom kolbisku; alebo
 - CSI(O)4* až 5*-W na otvorenom kolbisku.
- 281.3.2.6 **Súťaže Grand Prix (Veľká cena)**
- a) Jazdci a kone, ktorí absolvovali so 4 alebo menej trestnými bodmi prvé kolo 3 súťaží Grand Prix, ktoré sa konali na výške 1.55 m na:
- vybraných pretekoch CSI(O)1* až 3*-W na otvorenom kolbisku; alebo
 - CSI(O)4* až 5*-W na otvorenom kolbisku.

- b) Jazdci a kone, ktorí absolvovali s 8 alebo menej trestnými bodmi prvé kolo 3 súťaží Grand Prix, ktoré sa konali na výške 1.60 m na:
- vybraných pretekoch CSI(O)1* až 3*-W na otvorenom kolbisku; alebo
 - CSI(O)4* až 5*-W na otvorenom kolbisku.

281.3.2.7 Pohár národov a súťaže Longines League of Nations™

- a) Jazdci a kone, ktorí absolvovali so 4 alebo menej trestnými bodmi prvé alebo druhé kolo 3 súťaží Pohára národov, ktoré sa konali vo výške 1.55 m na pretekoch CSIO 4* až 5* (-W) na otvorenom kolbisku.
- b) Jazdci a kone, ktorí absolvovali s 8 alebo menej trestnými bodmi prvé alebo druhé kolo 3 súťaží Pohára národov/ Longines League of Nations™, ktoré sa konali vo výške 1.60 m na pretekoch CSIO 5* (-W) na otvorenom kolbisku.

281.3.2.8 Aby sa predišlo pochybnostiam, jazdci a kone, ktorí musia dosiahnuť minimálny výsledok v prvom kole súťaže Grand Prix, súťaže FEI Jumping World Cup™ alebo v prvom alebo druhom kole Nations Cup/ Longines League of Nations™, aby získali Certifikát o spôsobilosti, môžu výsledky dosiahnuté v príslušnej súťaži započítať do celkového súčtu minimálnych požadovaných výsledkov. Napríklad jazdci a kone s výsledkom 4 trestné body v prvom kole 1 súťaže FEI Jumping World Cup™ na 1.55 m, 4 trestné body v prvom kole 1 súťaže Grand Prix na 1.55 m a 8 trestných bodov v prvom alebo druhom kole súťaže Nations Cup/ Longines League of Nations™ na 1.60 m sa považujú za spĺňajúcich minimálne požiadavky na získanie Certifikátu o spôsobilosti.

281.3.3 Parkúr vybraných súťaží Nations Cup/ Longines League of Nations™, Grand Prix a FEI Jumping World Cup™ (podľa výberu FEI) musí spĺňať nižšie uvedené technické špecifikácie, aby sa mohli považovať za kvalifikačné preteky. Autor parkúru musí na pláne parkúru jasne vyznačiť špecifické prekážky, ktoré musia byť do parkúru zahrnuté podľa technických špecifikácií, napr. dosky, múr, bránka, úzka prekážka atď.

Parkúr musí obsahovať:

- minimálne 12 a maximálne 14 prekážok;
- minimálne 1 trojskok a 1 dvojskok (3 dvojskoky nie sú povolené);
- trojskok musí mať aspoň 1 oxer a aspoň 1 vzdialenosť na 1 cvalový skok, buď medzi A a B, alebo medzi B a C;
- 2 prekážky liverpool, z nich 1 kolmá a 1 šírková. Ak parkúr zahŕňa vodnú priekopu, je predpísaná minimálne 1 prekážka liverpool;
- približne 50 % prekážok musí byť kolmých a zvyšných 50 % musia byť šírkové prekážky (napr. oxer, triplebar, švédsky oxer, úzky oxer atď.). Každopádne nemôže byť viac ako 55 % prekážok kolmých a viac ako 60 % prekážok nemôže byť šírkových, vrátane vodnej priekopy, ak je k dispozícii (poznámka: vodná priekopa je povinná v súťažiach Nations Cup/ Longines League of Nations™, pozri čl. 226.3 SkP a čl. 4.11 a 6.13 pravidiel Longines League of Nations™);

- Hĺbka hákov horných barier musí spĺňať nasledujúce požiadavky: minimálne 50 % hákov musí mať hĺbku 18 mm, pre špeciálne materiály prekážok môžu byť háky plytšie (pozri článok 232.3 SkP); hĺbka hákov maximálne 20 mm; a
- minimálna dĺžka parkúru 400 metrov s minimálnou rýchlosťou 375 m/min.

Na parkúre musia byť aspoň 3 z nasledujúcich 5 prekážok:

- kolmá prekážka z dosiek na plochých hákoch alebo kolmá prekážka z barier a s doskou na plochých hákoch ako vrchným prvkom;
- triplebar;
- múr;
- úzka kolmá alebo šírková prekážka s priečelím o šírke medzi 2.50 a 3.00 m;
- bránka;

Parkúr musí spĺňať aspoň 3 z nasledujúcich kritérií:

- vzdialenosť na oblúku alebo priamej línii do 6 cvalových skokov medzi 2 jednoduchými prekážkami;
- lúnia vpred medzi 2 prekážkami na vzdialenosť do 5 cvalových skokov;
- vzdialenosť na oblúku alebo priamej línii do 7 cvalových skokov s minimálne 3 prekážkami;
- dvojskok na oblúku alebo priamej línii s prekážkou pred alebo za na vzdialenosť do 7 cvalových skokov;
- vzdialenosť na oblúku alebo priamej línii do 8 cvalových skokov pred trojskokom alebo do 7 cvalových skokov nasledujúcich po trojskoku;
- priama lúnia s kombináciou a s prekážkou pred alebo za ňou na vzdialenosť do 7 cvalových skokov.

Rozmery prekážok:

	Súťaže s výškou 1.55 m	Súťaže s výškou 1.60 m
Minimálna výška prekážok	1.45 m	1.50 m
Minimálny počet kolmých prekážok na danej výške	4 x 1.55 m	3 x 1.60 m
Minimálny počet šírkových prekážok na danej výške a šírke (okrem triplebaru)	3 x 1.50/ 1.60 m	GP/ WC: 3 x 1.53/ 1.60 m PN: 2 x 1.50/ 1.70 m
1 oxer v trojskoku s minimálnou výškou a šírkou	1.50/ 1.60 m	1.52/ 1.60 m
Triplebar s minimálnou výškou a šírkou	1.50/ 1.90 m	1.55/ 1.90 m

Pre súťaže Pohár národov/ Longines League of Nations™ majú vyššie uvedené technické špecifikácie, týkajúce sa rozmerov prekážok prednosť pred rozmermi prekážok stanovenými v článku 226.3 SkP a v čl. 4.11 a 6.13 pravidlách Longines League of Nations™.

- 281.3.4 Na súťažiach Pohár národov /Longines League of Nations™ a Grand Prix na vybraných CSIO, na súťažiach FEI Jumping World Cup™ a na súťažiach CSI 3*/4*/5* Grand Prix je zahraničný rozhodca zodpovedný za zabezpečenie toho, aby bol parkúr postavený podľa požadovaných rozmerov, a musí potvrdiť FEI, že boli dodržané jeho technické špecifikácie. Ak parkúr nie je postavený podľa požadovaných špecifikácií, minimálne požiadavky na získanie Certifikátov o spôsobilosti nebudú splnené a súťaž bude vyradená zo zoznamu kvalifikačných súťaží na OH, Majstrovstvá sveta a/ alebo kontinentálne majstrovstvá, podľa toho, čo je relevantné.
- 281.3.5 Z pretekov CSI, CSI-W / CSIO-W a CSIO FEI vyberie tie kvalifikačné preteky, ktoré sa konajú od 1. januára roka predchádzajúceho OH alebo majstrovstvami do uzávierky menovitých prihlášok alebo do dátumu stanoveného FEI. Zoznam pretekov zverejní FEI v roku predchádzajúcom OH alebo majstrovstvám.
- 281.3.6 NF, ktoré nie sú zastúpené družstvom na žiadnej z CSIO, môžu prihlásiť jednotlivcov, ktorí môžu súťažiť „mimo súťaž“ v 1. a 2. kole súťaže Pohár národov /Longines League of Nations™, ak NF potrebuje pre svojich jazdcov a/ alebo koňa/ kone aby sa pokúsili splniť minimálne požiadavky pre účasť na OH, Majstrovstvách sveta alebo kontinentálnych majstrovstvách. Účasť „mimo súťaž“ uvedená v tomto článku a/alebo v iných špeciálnych pravidlách pre skokové disciplíny je povolená podľa čl. 117.6 VŠP.

282 Prihlášky na majstrovstvá

282.1 Pozvánky a výmeny/ náhrady

- 282.1.1 Po schválení rozpisu pretekov generálnym sekretárom FEI (Majstrovstvá sveta) alebo skokovým riaditeľom FEI (kontinentálne majstrovstvá seniorov) zašle hositeľská NF pozvánky na majstrovstvá spolu rozpisom všetkým NF pridruženým k FEI na celom svete alebo na kontinente, kde sa majstrovstvá konajú, podľa toho, čo je relevantné.
- 282.1.2 Jazdci a kone prihlásení na majstrovstvá, uvedení na zozname menovitých prihlášok (podaných najmenej 4 týždne pred majstrovstvami) môžu byť nahradení a doplnení v rámci limitov uvedených v čl. 116.2.2(i) VŠP do dátumu definitívnych prihlášok (najmenej 4 dni pred začiatkom majstrovstiev).
- 282.1.3 V prípade nehody alebo choroby jazdca a/alebo koňa medzi dátumom definitívnych prihlášok a jednou hodinou pred prvou veterinárnou prehliadkou koní na majstrovstvách, je možné vykonať náhradu jazdcov a/alebo koní po predložení potvrdenia od oficiálne uznaného lekára a/alebo veterinára. Takéto náhrady musia byť prevzaté z aktuálnych menovitých prihlášok a vyžadujú schválenie rozhodcovským zborom.
- 282.1.4 Po príchode na majstrovstvá si vedúci družstiev môžu ľubovoľne vymeniť jazdcov a kone, či už boli pôvodne kvalifikovaní ako dvojice alebo nie. Po prvých majstrovských súťažiach nie sú povolené žiadne ďalšie zmeny.

282.2 Družstvá

Družstvo sa skladá z najmenej 3 jazdcov a 3 koní a najviac 5 jazdcov a 5 koní. Každá NF môže prihlásiť maximálne 15 jazdcov a 15 koní v menovitých prihláškach a maximálne 5 jazdcov a 5 koní v definitívnych prihláškach; avšak každá NF môže vyslať maximálne 5 jazdcov a 5 koní. Každá NF môže okrem toho vyslať vedúceho družstva, ktorý má rovnaké privilégia ako jazdci.

282.3 Individuálni jazdci (jednotlivci) namiesto družstva

NF, ktorá nemôže vyslať kompletne družstvo, môže prihlásiť 1 alebo 2 individuálnych jazdcov (jednotlivcov) s 1 koňom.

282.4 Dodatočný jazdec a kôň

282.4.1 Na kontinentálnych majstrovstvách sa všetkých 5 jazdcov môže zúčastniť súťaží družstiev aj súťaží jednotlivcov.

282.4.2 Na Majstrovstvách sveta sa ďalší jazdec (piaty jazdec) a jeho kôň, ktorí sa nezúčastňujú súťaží Majstrovstiev sveta, môžu zúčastniť pretekov CSI, ak sa konajú.

283 Prihlášky do súťaží a výmeny štartujúcich (družstvá a jednotlivci)

283.1 Žrebovanie – Veterinárna prehliadka a oficiálny tréning

Pred prvou veterinárnou prehliadkou koní sa uskutoční žrebovanie, aby sa určilo poradie krajín na prvej veterinárnej prehliadke koní. Do žrebovania budú zaradené všetky zúčastnené krajiny, či už s družstvom alebo s jednotlivcami. Krajiny sa musia predstaviť v poradí určenom žrebom a v abecednom poradí podľa priezvisk jazdcov v rámci ich krajiny. Rovnaké poradie sa použije aj počas oficiálneho tréningu (pozri článok 284 SkP).

283.2 Prihlášky do súťaží

283.2.1 Prihláška štartujúcich do prvej súťaže sa uskutoční po oficiálnom tréningu, ktorý musí byť poskytnutý v deň predchádzajúci prvej súťaži majstrovstiev. V čase, stanovenom OV, musia vedúci družstiev písomne určiť členov svojho družstva (3 alebo 4) a/alebo svojich jazdcov jednotlivcov a mená ich koní (1 a ten istý kôň pre každého jazdca pre 3 súťaže majstrovstiev) ako štartujúcich v súťažiach majstrovstiev.

283.2.2 Prihláška do druhej súťaže sa uskutoční po prvej súťaži. V čase určenom OV musia vedúci družstiev písomne určiť poradie, v akom si želajú, aby ich jazdci štartovali v druhej súťaži. Vedúci družstiev s iba 3 jazdcami si môžu vybrať, na ktorom z 3 miest zo 4 budú jeho jazdci štartovať. Štartovné poradie družstiev sa určuje v súlade s čl. 287.2.1.2 SkP.

284 Oficiálny tréning

284.1 Deň pred prvou oficiálnou súťažou musí OV zabezpečiť tréningový čas na kolbisku s parkúrom, pozostávajúcim z približne 8 prekážok vrátane 1 kombinácie.

284.2 Štartovné poradie pre oficiálny tréning bude rovnaké ako pre veterinárnu prehliadku koní (pozri čl. 283.1 SkP). Tréningu sa môžu zúčastniť iba kone, ktoré úspešne absolvovali prvú veterinárnu prehliadku koní.

284.3 Každý jazdec má k dispozícii 90 s na koňa.

284.4 Oblečenie je neformálne, ale jazdec musí mať čižmy (s podpätkom), nohavice, košeľu a ochrannú pokrývku hlavy.

284.5 Od verejnosti sa nesmie sa vyberať vstupné a nesmú sa odovzdávať žiadne ceny.

285 Majstrovské súťaže

- 285.1** Majstrovstvá pozostávajú z 3 súťaží, pričom každá sa koná v iný deň. Celkový počet trestných bodov, ktoré získajú 3 najlepšie umiestnení jazdci každého družstva v prvej súťaži a v každom kole druhej súťaže, sa započítava do umiestnenia družstva a celkový počet trestných bodov, ktoré získa každý jazdec v každej z 3 súťaží, sa započítava do individuálneho umiestnenia.
- 285.2** Návrh a konštrukciu všetkých prekážok z hľadiska bezpečnosti a technickej vhodnosti musí schváliť technický delegát a autor parkúrov. Minimálny priemer barier používaných vo všetkých majstrovských súťažiach musí byť aspoň 9 cm. V prípade sporu ohľadom týchto prekážok má konečné rozhodnutie technický delegát.
- 285.3** Vodná priekopa musí byť použitá minimálne 2 krát a maximálne 3 krát v oficiálnych súťažiach majstrovstiev, pokiaľ podľa názoru autora parkúru a technického delegáta je nebezpečné vodnú priekopu použiť. Je povinná v prvom kole druhej súťaže. Autor parkúru podľa vlastného uváženia rozhodne, v ktorých ďalších súťažiach bude vodná priekopa použitá.
- 285.4** Špecifikácie každej majstrovskej súťaže (vrátane tých, ktoré sa týkajú rozhodovania, tabuliek, rýchlosti, prekážok a dĺžky trate) nájdete v čl. 286.4, 287.6 a 288.7 SKP.

286 Prvá súťaž (družstvá a jednotlivci)

286.1 Účasť

Jazdci a kone prihlásení ako štartujúci na majstrovstvách družstiev a jednotlivcov sú kvalifikovaní na účasť v prvej súťaži.

286.2 Štartovné poradie – žrebovanie

286.2.1 Štartovné poradie v prvej súťaži sa žrebuje za prítomnosti rozhodcovského zboru, zahraničného technického delegáta a vedúcich družstiev v čase, určenom predsedom rozhodcovského zboru, po dohode s OV po oficiálnom tréningu.

286.2.2 Žrebovanie štartovného poradia jednotlivcov a družstiev sa uskutoční podľa nasledujúceho postupu:

286.2.2.1 Najprv sa uskutoční žrebovanie, ktoré určí štartovné poradie jazdcov jednotlivcov, bez ohľadu na ich štátnu príslušnosť.

286.2.2.2 Následne sa uskutoční druhé žrebovanie, ktoré určí štartovné poradie NF, ktoré majú družstvá. Každý vedúci družstva potom stanoví poradie, v akom si želá, aby jeho jazdci štartovali v družstve. Títo jazdci budú postupne vložení do zostávajúcich políček medzi jazdcov jednotlivcov.

286.2.2.3 Vedúci družstiev s iba 3 jazdcami si môžu vybrať, na ktorých 3 zo 4 miest budú jeho jazdci štartovať.

286.3 Trestné body

Výsledok, dosiahnutý každým jazdcom v prvej súťaži sa prevedie na trestné body podľa nasledujúcim spôsobom. Čas každého jazdca sa vynásobí koeficientom 0,50 a prevedie sa na body; body sa musia zaokrúhliť na dve desatinné miesta. Druhé desatinné miesto sa zaokrúhli nahor od 0,005 a nadol po 0,004. Jazdec s najnižším počtom bodov po tomto prepočte dostane nula trestných bodov, pričom ostatným jazdcom sa pripíše počet trestných bodov predstavujúci rozdiel v bodoch medzi každým z nich a vedúcim jazdcom.

Ak je jazdec vylúčený alebo sa vzdá, je po prepočítaní časov všetkých jazdcov, ktorí dokončili súťaž, penalizovaný o 20 trestných bodov viac ako jazdec, ktorý bol najviac penalizovaný.

286.4 Špecifikácia parkúru

V nasledujúcej tabuľke sú uvedené špecifikácie parkúru pre prvú súťaž majstrovstiev:

Špecifikácia parkúru pre MS a kontinentálne majstrovstvá (seniorské) – Prvá súťaž	
Kolá	1 kolo
Počet prekážok	12 - 14
Výška prekážok	max. 1.50 m (kontinentálne) max. 1.55 m (Majstrovstvá sveta)
Šírka prekážok	max. 2.00 m (2.20 m triplebar) 2 šírkové prekážky so šírkou 1.00 a menej môžu byť použité
Vodná priekopa	voliteľne (4.00 m vrátane odskokového prvku)
Kombinácie	1 dvojskok a 1 trojskok, alebo 3 dvojskoky
Dĺžka dráhy	max. 600 m
Iné špecifikácie	postavené ako parkúr podľa Tabuľky A
Hodnotenie	Tabuľka C
Rýchlosť	nestanovená
Rozoskakovanie	bez rozoskakovania

287 Druhá súťaž (finále družstiev a jednotlivci)

287.1 Účasť

287.1.1 Prvé kolo

Iba jazdci a kone, ktorí sa zúčastnili prvej súťaže, sa môžu zúčastniť prvého kola druhej súťaže.

287.1.2 Druhé kolo

287.1.2.1 Jazdci jednotlivci

- a) Druhé kolo druhej súťaže je otvorené pre nasledujúci počet najlepšie umiestnených jazdcov podľa ich klasifikácie po prvej súťaži a prvom kole druhej súťaže:
 - (i) Majstrovstvá sveta: 60 najlepšie umiestnených jazdcov plus tí, ktorí sa umiestnili na delenom 60. mieste;
 - (ii) Kontinentálne majstrovstvá: 50 najlepšie umiestnených jazdcov plus tí, ktorí sa umiestnili na delenom 50. mieste.
- b) Jednotlivci spomedzi 60/ 50 najlepšie umiestnených jazdcov (plus tí, ktorí sa umiestnili na rovnakých miestach), podľa potreby, budú súťažiť pred 10 najlepšie umiestnenými družstvami (a tými s rovnakým počtom trestných bodov na desiatom mieste). Aby sa predišlo pochybnostiam, členovia družstiev, ktorí sú medzi 60/ 50 najlepšie umiestnenými jazdcami (podľa potreby), ale ktorých

družstvo sa nekvalifikovalo do druhého kola, sa môžu zúčastniť druhého kola ako jednotlivci.

287.1.2.2 **Družstvá**

- a) Druhé kolo druhej súťaže je otvorené pre 10 najlepších umiestnených družstiev (a družstvá s rovnakým počtom trestných bodov za desiatom mieste) po prvom kole druhej súťaže. Družstvá, ktoré odstúpia pred začiatkom druhého kola, nie sú nahradené.
- b) Členovia družstiev, ktorí nepatria medzi 60/ 50 najlepších jazdcov po prvej súťaži a prvom kole druhej súťaže, sa môžu zúčastniť druhého kola iba za účelom započítania ich výsledku do hodnotenia družstiev.

287.2 **Štartovné poradie**

287.2.1 **Prvé kolo**

287.2.1.1 **Jazdci jednotlivci**

V prvom kole druhej súťaže štartujú ako prví jednotlivci. Štartovné poradie jednotlivcov v prvom kole druhej súťaže je podľa opačného poradia individuálnej klasifikácie v prvej súťaži. V prípade rovnosti trestných bodov na ktoromkoľvek mieste si jazdci zachovávajú rovnaké štartovné poradie ako v prvej súťaži.

287.2.1.2 **Družstvá**

Štartovné poradie družstiev sa stanoví podľa obráteného poradia celkových trestných bodov troch najlepších jazdcov v družstve, ktoré získali v prvej súťaži. Družstvá s rovnakým počtom trestných bodov si zachovávajú rovnaké štartovné poradie ako v prvej súťaži. Štartovné poradie jazdcov v rámci každého družstva sa určí v súlade s čl. 283.2.2 SkP.

287.2.2 **Druhé kolo**

287.2.2.1 **Jazdci jednotlivci**

V druhom kole druhej súťaže štartujú ako prví kvalifikovaní jednotlivci. Štartovné poradie jednotlivcov kvalifikovaných do druhého kola sa určí podľa obráteného poradia celkových trestných bodov, získaných v prvej súťaži a prvom kole druhej súťaže. V prípade jazdcov s rovnakým počtom trestných bodov rozhodne o ich štartovnom poradí výsledok z prvej súťaže.

287.2.2.2 **Družstvá**

Štartovné poradie družstiev kvalifikovaných do druhého kola sa stanoví podľa obráteného poradia celkových trestných bodov 3 najlepších jazdcov v družstve, získaných v prvej súťaži a 3 najlepších jazdcov v družstve v prvom kole druhej súťaže. Družstvá s rovnakým počtom trestných bodov si zachovávajú štartovné poradie z prvého kola. Štartovné poradie jazdcov v družstve je rovnaké ako v prvom kole druhej súťaže.

287.3 **Umiestnenie družstiev**

287.3.1 Družstvá, ktoré sa zúčastnia druhého kola druhej súťaže, získajú svoje umiestnenie sčítaním trestných bodov, ktoré získali 3 najlepší jazdci v každom družstve v prvej súťaži, a trestných bodov, ktoré získali 3 najlepší jazdci v každom

z 2 kôl druhej súťaže. Družstvo, ktoré získalo najmenej trestných bodov, sa umiestnení na prvom mieste a vyhlásený za „majstra“ v kategórii družstiev.

- 287.3.2 V prípade rovnosti trestných bodov medzi družstvami na prvom mieste (alebo na prvom, druhom a/alebo treťom mieste na kontinentálnych majstrovstvách) sa uskutoční rozoskakovanie na čas, ktorého sa môžu zúčastniť všetci jazdci družstva, na najmenej 6 prekážkach, ktoré môžu byť zvýšené a/alebo rozšírené, a s rýchlosťou 400 m/min. Podľa uváženia technického delegáta, v závislosti od veľkosti kolbiska, môže byť rýchlosť znížená na 375 m/min.
- 287.3.3 Na kontinentálnych majstrovstvách sa v prípade rovnosti trestných bodov na ktoromkoľvek z kvalifikačných miest pre OH uskutoční rozoskakovanie na čas, ktorého sa môžu zúčastniť všetci jazdci družstva, podľa rovnakých ustanovení ako pre rozoskakovanie o prvé, druhé a/alebo tretie miesto. V prípade rovnosti trestných bodov na akomkoľvek inom mieste sa družstvá umiestnia ex-aequo.
- 287.3.4 Na Majstrovstvách sveta sa družstvá s rovnakým počtom trestných bodov na akomkoľvek inom mieste umiestnia podľa súčtu časov svojich 3 najlepších jazdcov v druhom kole druhej súťaže, pričom družstvo s nižším súčtom sa umiestni pred družstvom s vyšším súčtom.
- 287.3.5 Na kontinentálnych majstrovstvách sa výsledok v rozoskakaní získa sčítaním trestných bodov, ktoré získali 3 najlepší jazdci v každom družstve, a v prípade ďalšej rovnosti trestných bodov, časy týchto 3 jazdcov v rozoskakaní sa sčítajú a rozhodnú o víťaznom družstve, ako aj o tých, ktorí sa umiestnili na druhom alebo treťom mieste. Výsledok z tohto rozoskakovania slúži len na určenie poradia družstiev a nezapočítava sa do klasifikácie jednotlivcov.
- 287.3.6 Ak sú na kontinentálnych majstrovstvách potrebné 2 rozoskakovania, rozoskakovanie o tretie miesto musí predchádzať rozoskakaním o prvé a druhé miesto.
- 287.3.7 Ak majú družstvá v rozoskakaní rovnaký počet trestných bodov a čas, umiestnia sa ex-aequo.
- 287.3.8 Družstvá, ktoré sa nezúčastnia druhého kola druhej súťaže, získajú svoje umiestnenie sčítaním trestných bodov, ktoré získali 3 najlepší jazdci v každom družstve v prvej súťaži, a trestných bodov, ktoré získali 3 najlepší jazdci v prvom kole druhej súťaže. Družstvá s rovnakým počtom trestných bodov sa umiestnia ex-aequo.
- 287.3.9 Okrem klasifikácie družstiev je v druhej súťaži aj klasifikácia jednotlivcov s cenami.

287.4 Vylúčenie, diskvalifikácia, vzdanie sa a odstúpenie

- 287.4.1 Ak sú 2 alebo viacerí jazdci z družstva (zúčastňujúci sa so 4 jazdcami v prvom alebo druhom kole druhej súťaže) vylúčení, diskvalifikovaní, vzdajú sa alebo odstúpia zo súťaže, celé družstvo je v danom kole vylúčené.
- 287.4.2 Ak je 1 jazdec z družstva (zúčastňujúceho sa s 3 jazdcami v prvom alebo druhom kole druhej súťaže) vylúčený, diskvalifikovaný, vzdá sa alebo odstúpi zo súťaže, celé družstvo je v danom kole vylúčené.
- 287.4.3 Družstvá, vylúčené v prvom kole druhej súťaže sa v prvom kole druhej súťaže umiestnenia ex-aequo na poslednom mieste v klasifikácii družstiev.
- 287.4.4 Družstvá, vylúčené v druhom kole druhej súťaže sa umiestnia ex-aequo na poslednom mieste v druhom kole druhej súťaže v klasifikácii družstiev a majú nárok na finančné ceny, pokiaľ nie je uvedené inak.

287.5 Odpočinkový deň

Medzi druhou a treťou súťažou musí byť naplánovaný deň odpočinku.

287.6 Špecifikácia parkúru

V nasledujúcej tabuľke sú uvedené špecifikácie parkúru pre druhú súťaž majstrovstiev:

Špecifikácia parkúru pre MS a kontinentálne majstrovstvá (seniorské) – Druhá súťaž	
Kolá	2 kolá počas 2 nasledujúcich dní
Počet prekážok	12 - 14
Výška prekážok	max. 1.60 m, obe kolá (kontinentálne) max. 1.65 m, obe kolá (Majstrovstvá sveta)
Šírka prekážok	max. 2.00 m (2.20 m triplebar) 2 šírkové prekážky so šírkou 1.00 a menej môžu byť použité
Vodná priekopa	povinne v prvom kole, voliteľne v druhom kole (4.00 m vrátane odskokového prvku)
Kombinácie	1 dvojskok a 1 trojskok, alebo 3 dvojskoky
Dĺžka dráhy	max. 600 m
Iné špecifikácie	najmenej 2 kolmé prekážky, vysoké 1.60 m a najmenej 6 oxerov, vysokých 1.50 m
Hodnotenie	Tabuľka A, nie na čas
Rýchlosť	400 m/min (môže byť znížená na 375 m/min podľa uváženia technického delegáta a v závislosti od veľkosti kolbiska)
Rozoskakovanie	rozoskakovanie na čas v prípade rovnosti trestných bodov na prvom mieste (Majstrovstvá sveta) alebo na prvom, druhom a/alebo treťom mieste (kontinentálne majstrovstvá). Rozoskakovanie sa nekoná v prípade rovnosti trestných bodov na prvom mieste v klasifikácii súťaže.

288 Tretia súťaž (finále jednotlivcov)

288.1 Účasť

288.1.1 Kolo A

Kolo A tretej súťaže je otvorené pre 25 najlepšie umiestnených jazdcov (vrátane tých s rovnakým počtom trestných bodov na 25. mieste) podľa súčtu trestných bodov z prvej a druhej súťaže. Jazdci sa museli zúčastniť prvej súťaže (dokončiť ju alebo nie) a absolvovať obe kolá druhej súťaže (bez toho, aby boli vylúčení alebo sa vzdali). Ak z akéhokoľvek dôvodu 1 alebo viacerí z týchto 25 najlepšie umiestnených jazdcov nemôžu štartovať, budú nahradení ďalším najlepšie umiestneným jazdcom (jazdcami) z rezervného zoznamu 5 jazdcov.

288.1.2 Kolo B

Kolo B tretej súťaže je otvorené pre 12 najlepšie umiestnených jazdcov podľa súčtu trestných bodov z prvej a druhej súťaže a Kola A tretej súťaže. V prípade jazdcov s rovnakým počtom trestných bodov na 12. mieste bude rozhodujúcim

faktom výsledok v Kole A tretej súťaže. V prípade ďalšej rovnosti trestných bodov rozhodne lepší čas v Kole A.

288.2 Prehliadka parkúru v Kole B

Prehliadka parkúru Kola B sa uskutoční po skončení Kola A.

288.3 Štartovné poradie

288.3.1 Štartovné poradie v Kole A tretej súťaže je v opačnom poradí súčtu trestných bodov, získaných v prvej a druhej súťaži. Jazdec s najväčším počtom trestných bodov bude štartovať prvý, jazdec s najmenším počtom trestných bodov bude štartovať posledný. V prípade jazdcov s rovnakým počtom trestných bodov, rozhodne o štartovnom poradí čas, dosiahnutý v prvej súťaži, pričom jazdec s pomalším časom štartuje pred jazdcom s rýchlejšim časom.

288.3.2 Štartovné poradie v Kole B tretej súťaže je v opačnom poradí súčtu trestných bodov získaných v prvej a druhej súťaži a v Kole A tretej súťaže. Jazdec s najväčším počtom trestných bodov bude štartovať prvý, jazdec s najmenším počtom trestných bodov bude štartovať posledný. V prípade jazdcov s rovnakým počtom trestných bodov, rozhodne o štartovnom poradí čas, dosiahnutý v prvej súťaži, pričom jazdec s pomalším časom bude štartovať pred jazdcom s rýchlejšim časom.

288.4 Klasifikácia a ceny v tretej súťaži

Okrem celkovej klasifikácie pre majstrovstvá je v tretej súťaži samostatná klasifikácia s cenami. Vecné ceny sa rozdelia medzi 25 % štartujúcich v tretej súťaži na základe súčtu trestných bodov v kolách A a B. Slávnostné odovzdávanie cien pre klasifikáciu tretej súťaže sa neuskutoční.

288.5 Umiestnenie jednotlivcov

288.5.1 Umiestnenie sa určí sčítaním trestných bodov každého súťažiaceho, získaných v prvej súťaži, dvoch kolách druhej súťaže (bez ohľadu na trestné body získané v rozoskakovaní, ak je udelené) a dvoch kolách tretej súťaže.

288.5.2 Jazdec s najmenším počtom trestných bodov sa umiestni na prvom mieste a vyhlásený za „majstra“ v kategórii jednotlivcov.

288.5.3 V prípade rovnosti trestných bodov na prvom mieste (alebo na prvom, druhom a/alebo treťom mieste na kontinentálnych majstrovstvách) sa uskutoční rozoskakovanie na čas, na najmenej 6 prekážkach, ktoré môžu byť zvýšené a/alebo rozšírené, a s rýchlosťou 400 m/min. Podľa uváženia technického delegáta, v závislosti od veľkosti kolbiska, môže byť rýchlosť znížená na 375 m/min.

288.5.4 Ak sú na kontinentálnych majstrovstvách potrebné 2 rozoskakovania, rozoskakovanie o tretie miesto musí predchádzať rozoskakovaniu o prvé a druhé miesto.

288.5.5 Ak majú jazdci v rozoskakovaní na prvom mieste (alebo na prvom, druhom a/alebo treťom mieste na kontinentálnych majstrovstvách) rovnaký počet trestných bodov a rovnaký čas, umiestnia sa ex-aequo.

288.5.6 Jazdci s rovnakým počtom trestných bodov na akomkoľvek inom mieste po Kole A tretej súťaže sa umiestnia podľa dosiahnutého času.

288.5.7 Jazdci s rovnakým počtom trestných bodov na akomkoľvek inom mieste po Kole B tretej súťaže budú umiestnení podľa súčtu ich časov, dosiahnutých v Kolách A a B tretej súťaže.

288.5.8 Jazdci, ktorí sa nekvalifikujú alebo sa nezúčastnia tretej súťaže, sa umiestnia podľa súčtu trestných bodov, získaných v prvej a druhej súťaži. Jazdci s rovnakým počtom trestných bodov na akomkoľvek mieste sa umiestnia ex-aequo.

288.6 Vylúčenie, vzdanie sa a odstúpenie

288.6.1 Jazdci, ktorí odstúpili pred akýmkoľvek kolom druhej alebo tretej súťaže alebo sa nekvalifikovali do druhého kola druhej alebo tretej súťaže, sa umiestnia podľa celkového súčtu trestných bodov získaných do posledného kola, v ktorom súťažili.

288.6.2 Jazdci, ktorí sú vylúčení alebo sa vzdajú v akomkoľvek kole druhej alebo tretej súťaže, sa umiestnia podľa súčtu trestných bodov, získaných do predchádzajúceho kola, v ktorom súťažili. Títo jazdci sa umiestnia pred všetkými jazdcami, ktorí z daného kola odstúpili alebo v ňom nesúťažili.

288.7 Špecifikácia parkúru

V nasledujúcej tabuľke sú uvedené špecifikácie parkúru pre tretiu súťaž majstrovstiev:

Špecifikácia parkúru pre MS a kontinentálne majstrovstvá (seniorské) – Tretia súťaž	
Kolá	2 po sebe nasledujúce kolá (Kolo A a Kolo B, tvoriace Finále jednotlivcov)
Počet prekážok	Kolo A: 10 – 12; Kolo B: 8 – 10 (kontinentálne) Kolo A: 11 – 13; Kolo B: do 12 (Majstrovstvá sveta)
Výška prekážok	max. 1.60 m, obe kolá (kontinentálne) max. 1.65 m, obe kolá (Majstrovstvá sveta)
Šírka prekážok	max. 2.00 m (2.20 m triplebar) 2 šírkové prekážky so šírkou 1.00 a menej môžu byť použité
Vodná priekopa	voliteľná v Kole A, nepovolená v Kole B (4.00 m vrátane odskokového prvku)
Kombinácie	Kolo A: 1 dvojskok a 1 trojskok, alebo 3 dvojskoky Kolo B: 1 dvojskok a 1 trojskok (kontinentálne) 1 dvojskok a 1 trojskok, alebo 3 dvojskoky (Majstrovstvá sveta)
Dĺžka dráhy	Kolo A: max. 600 m Kolo B: max. 500 m (kontinentálne) max. 550 m (Majstrovstvá sveta)
Iné špecifikácie	najmenej 2 kolmé prekážky, vysoké 1.60 m (kontinentálne) Kolo A: 2 kolmé prekážky, vysoké 1.60 m a najmenej 6 oxerov, vysokých 1.50 m (Majstrovstvá sveta) Kolo B: 2 kolmé prekážky, vysoké 1.60 m (Majstrovstvá sveta)

Hodnotenie	Tabuľka A, nie na čas
Rýchlosť	400 m/min (môže byť znížená na 375 m/min podľa uváženia technického delegáta a v závislosti od veľkosti kolbiska)
Rozoskakovanie	rozoskakovanie na čas v prípade rovnosti trestných bodov na prvom mieste (alebo na prvom, druhom a/alebo treťom mieste kontinentálne majstrovstvá). Rozoskakovanie sa nekoná v prípade rovnosti trestných bodov na prvom mieste v klasifikácii súťaže.

289 Ceny a medaily

- 289.1** Zlaté, strieborné a bronzové medaily FEI budú udelené každému členovi 3 najlepšie umiestnených družstiev v druhej súťaži a 3 jednotlivcom, ktorí sa umiestnili na prvom, druhom a treťom mieste v tretej súťaži (Finále jednotlivcov).
- 289.2** Ceny musia byť udelené za individuálne umiestnenie v každej súťaži. Rozdelenie cien musí byť v súlade s ustanoveniami SkP a VŠP. Finančné ceny musia byť rozdelené za celkové individuálne umiestnenia na majstrovstvách a musia byť rozdelené všetkým jazdcom, zúčastňujúcim sa Finále jednotlivcov nasledovne:
- 289.2.1 25 % z celkových finančných cien na majstrovstvách sa rozdelí medzi jazdcov, ktorí sa umiestnili na 13. až 25. mieste v celkovom poradí jednotlivcov na majstrovstvách po Kole A tretej súťaže. Presné rozdelenie musí byť uvedené v schválenom rozpise majstrovstiev. Ak sa Kola A zúčastní menej ako 25 jazdcov, suma určená pre neobsadené umiestnenie (umiestnenia) sa pripočíta k sume určenej pre jazdcov zúčastňujúcich sa Kola B a prerozdelená sa rovnomerne.
- 289.2.2 75 % z celkových finančných cien na majstrovstvách sa rozdelí medzi jazdcov, ktorí sa umiestnili na 1. až 12. mieste v celkovom individuálnom poradí na majstrovstvách po Kole B tretej súťaže. Presné rozdelenie musí byť uvedené v schválenom rozpise majstrovstiev. Ak sa Kola A zúčastní menej ako 25 jazdcov, suma určená pre neobsadené umiestnenie (umiestnenia) sa pripočíta k sume určenej pre jazdcov zúčastňujúcich sa Kola B a prerozdelená sa rovnomerne.

Kapitola XIII - KONTINENTÁLNE MAJSTROVSTVÁ PRE MLÁDEŽ A VETERÁNOV

290 Organizácia

- 290.1** Každý rok sa v mene FEI môžu organizovať kontinentálne majstrovstvá družstiev a jednotlivcov pre mládež a veteránov (okrem kategórie U25) podľa nasledujúcich zásad (pozri čl. 104.2 VŠP):
- 290.1.1 Majstrovstvá detí, jazdcov na pony, mladých jazdcov a juniorov sa organizujú, pokiaľ to je možné, organizujú počas dlhých školských prázdnin (pre Európu je to od polovice júla do polovice augusta).
- 290.1.2 Majstrovstvá sa musia konať na otvorenom kolbisku, pokiaľ poveternostné podmienky nevyžadujú konanie pretekov v interiéri.
- 290.1.3 Majstrovstvá sú obmedzené na všetky NF na príslušnom kontinente.
- 290.1.4 Organizáciu majstrovstiev schvaľuje FEI. NF, ktoré chcú zorganizovať majstrovstvá, musia podať žiadosť podľa VŠP.
- 290.1.5 Majstrovstvá musia byť organizované v súlade s pravidlami a predpismi FEI, vrátane VŠP a SkP.
- 290.1.6 Na majstrovstvách sa jazdci môžu zúčastniť iba za krajinu svojej športovej štátnej príslušnosti v súlade s článkom 119 VŠP.
- 290.1.7 Kontinentálne majstrovstvá sa môžu konať iba vtedy, ak je zastúpených najmenej 6 NF (vrátane hostiteľskej NF), s výnimkou krajín mimo Európy, kde sa môžu konať s ľubovoľným počtom regionálnych družstiev z najmenej dvoch NF vrátane hostiteľskej NF. Príslušné NF určia základ regionálnych družstiev. NF, ktorá sa odhlási po uzávierke prihlášok a pred začiatkom majstrovstiev, sa považuje za zastúpenú.
- 290.1.8 Kontinentálne majstrovstvá pre jazdcov do 25 rokov nie sú povolené.
- 290.1.9 Majstrovstvá sa môžu konať spolu s CSI, ale nie s CSIO. Ak sa majstrovstvá konajú spolu s CSI,
- (i) tréning v prvý deň je otvorený iba pre jazdcov a kone majstrovstiev a
 - (ii) OV môže povoliť jazdcom zúčastňujúcim sa majstrovstiev zúčastniť sa súťaží CSI s rôznymi koňmi.
- 290.2** Akékoľvek odkazy na majstrovstvá v tejto kapitole sa vzťahujú na kontinentálne majstrovstvá pre mládež (okrem kategórie U25) a veteránov, pokiaľ nie je uvedené inak. Regionálne majstrovstvá sa organizujú v súlade s pravidlami platnými pre tieto majstrovstvá.
- 290.3 Zápisné**
- 290.3.1 Na Majstrovstvách Európy detí môže byť zápisné za koňa maximálne 400 EUR.
- 290.3.2 V prípade majstrovstiev mladých jazdcov a juniorov sa zápisné ani štartovné nevyberajú, pokiaľ nie sú vyplácané finančné ceny.
- 290.3.3 Na ostatných majstrovstvách môže byť vybrané primerané zápisné, ktoré musí schváliť FEI.

291 Oprávnenosť účasti koní

- 291.1** Kontinentálne Majstrovstvá Európy detí sú otvorené pre kone, ktoré sa v predchádzajúcom a/alebo aktuálnom roku nezúčastnili súťaže Pohár národov / Longines League of Nations™ alebo Grand Prix na CSIO pre seniorov.
- 291.2** Kontinentálne Majstrovstvá Európy juniorov sú otvorené pre kone, ktoré sa v aktuálnom roku nezúčastnili súťaže Pohár národov/ Longines League of Nations™ alebo Grand Prix na CSIO pre seniorov, pokiaľ kôň splnil minimálne kritériá oprávnenosti s juniorským jazdcom, ktorý chce koňa prihlásiť na majstrovstvá.
- 291.3** Na všetkých majstrovstvách sa kone nesmú zúčastniť žiadnych súťaží pre seniorov, ktoré sa konajú počas majstrovstiev.

292 Oprávnenosť účasti jazdcov

- 292.1** Majstrovstvá v každej kategórii podliehajú vekovým požiadavkám uvedeným v čl. 205 pravidiel SkP. Prihlásiť sa môžu iba tí jazdci a kone, ktorí pravdepodobne budú schopní dokončiť majstrovstvá. Na majstrovstvá môžu byť vyžadované Osvedčenia o spôsobilosti.
- 292.2** V súlade s čl. 292.3 SkP sa oprávnení jazdci môžu súťažiť vo viacerých kategóriách, ale v danom kalendárnom roku môžu sa zúčastniť iba jednej kategórie kontinentálnych majstrovstiev v jednej disciplíne (pozri čl. 124.1 VŠP).
- 292.3 Ďalšie požiadavky platné pre mladých jazdcov a juniorov**
- 292.3.1** Keď sa jazdec zúčastnil Majstrovstiev sveta alebo kontinentálnych majstrovstiev seniorov alebo kontinentálnych a/alebo Olympijských hier v skokoch, nemôže už štartovať na skokových majstrovstvách mladých jazdcov. Avšak:
- 292.3.1.1 Junior sa od roku, v ktorom dovŕši 14 rokov, môže zúčastniť majstrovstiev juniorov aj určitých medzinárodných súťaží seniorov na CSIO a CSI (pozri čl. 205 SkP).
- 292.3.1.2 Účasť mladého jazdca alebo juniora na kontinentálnych majstrovstvách v jednej disciplíne pre mladých jazdcov alebo juniorov nevylučuje, aby sa ten istý jazdec zúčastnil s iným koňom na kontinentálnych majstrovstvách pre seniorov v inej disciplíne, ak jazdec dosiahol príslušný vek.
- 292.3.1.3 Účasť jazdca na Majstrovstvách sveta mladých koní v skokoch nevylučuje účasť toho istého jazdca na majstrovstvách mladých jazdcov alebo juniorov v skokoch.
- 292.3.2** Keď sa jazdec zúčastnil kontinentálnych majstrovstiev mladých jazdcov v skokoch, nemôže už štartovať na majstrovstvách juniorov v skokoch.
- 292.4 Ďalšie požiadavky platné pre jazdcov na pony**
- Pony, ktorý je registrovaný vo FEI ako pony, sa nemôže zúčastniť majstrovstiev v žiadnej inej kategórii.
- 292.5 Ďalšie požiadavky platné pre jazdcov veteránov**
- Majstrovstvá Európy veteránov sú otvorené pre jazdcov, ktorí sa v aktuálnom a predchádzajúcom roku nezúčastnili žiadnej súťaže, ktorej výška prekážok v úvodnom kole, uvedená v rozpise pretekov, presiahla 1,35 m.

293 Kvalifikácia na majstrovstvá mladých jazdcov a juniorov

- 293.1** Aby sa jazdci a kone kvalifikovali na Majstrovstvá Európy mladých jazdcov a juniorov, musia spĺňať podmienky stanovené v čl. 293.2 alebo 293.3 SkP, alebo sa v predchádzajúcom roku zúčastnili FEI Majstrovstiev Európy mladých jazdcov a juniorov vo svojej vekovej kategórii.
- 293.2** Aby sa jazdci a kone kvalifikovali na Majstrovstvá Európy mladých jazdcov, musia mať absolvované prvé kolo 2 súťaží podľa Tabuľky A, ktoré sa konajú podľa čl. 220, 221 alebo 226 na otvorenom kolbisku pretekov CSIJ, CSIY, CSI U25, CSI1* až CSI5*, respektíve na otvorenom kolbisku pretekov CSIOJ, CSIOY alebo CSIO1* až CSIO5*, s maximálne 8 trestnými bodmi, za predpokladu, že výška prekážok v úvodnom kole súťaže je aspoň 1.40 m.
- 293.3** Aby sa jazdci a kone kvalifikovali na Majstrovstvá Európy juniorov, musia mať absolvované prvé kolo 2 súťaží podľa Tabuľky A, ktoré sa konajú podľa čl. 220, 221 alebo 226 na otvorenom kolbisku pretekov CSIJ, CSIY, CSI U25, CSI1* až CSI5*, respektíve na otvorenom kolbisku pretekov CSIOJ, CSIOY alebo CSIO1* až CSIO5*, s maximálne 8 trestnými bodmi, za predpokladu, že výška prekážok v úvodnom kole súťaže je aspoň 1.35 m.
- 293.4** Prihlásené môžu byť iba tí jazdci a kone, ktorí súťažia na medzinárodnej úrovni a pravdepodobne budú schopní dokončiť majstrovstvá. NF musia zaslať FEI príslušné Osvedčenie o spôsobilosti (pozri VŠP).
- 293.5** Pretekári a kone sa nemusia kvalifikovať ako dvojice.

294 Prihlášky na majstrovstvá

294.1 Pozvanie a výmeny

- 294.1.1 Po schválení rozpisu majstrovstiev skokovým riaditeľom FEI zašle hostiteľská NF pozvánky spolu s rozpisom všetkým NF daného kontinentu, na ktorom sa majú majstrovstvá konať.
- 294.1.2 Jazdci a kone prihlásení na majstrovstvá, uvedení na zozname menovitých prihlášok (podaných najmenej 4 týždne pred majstrovstvami) môžu byť nahradení a doplnení v rámci limitov uvedených v čl. 116.2.2(i) VŠP do dátumu definitívnych prihlášok (najmenej 4 dni pred začiatkom majstrovstiev).
- 294.1.3 V prípade nehody alebo choroby jazdca a/alebo koňa medzi dátumom definitívnych prihlášok a jednou hodinou pred prvou veterinárnou prehliadkou koní na majstrovstvách, je možné vykonať náhradu jazdcov a/alebo koní po predložení potvrdenia od oficiálne uznaného lekára a/alebo veterinára. Takéto náhrady musia byť prevzaté z aktuálnych menovitých prihlášok a vyžadujú schválenie rozhodcovským zborom.
- 294.1.4 Po príchode na majstrovstvá si vedúci družstiev môžu ľubovoľne vymeniť jazdcov a kone, či už boli pôvodne kvalifikovaní ako dvojice alebo nie. Po prvých majstrovských súťažiach nie sú povolené žiadne ďalšie zmeny.

294.2 Družstvá

- 294.2.1 Družstvo sa skladá z najmenej 3 jazdcov a 3 koní a najviac z 5 jazdcov a 5 koní.
- 294.2.2 Každá NF môže prihlásiť maximálne 10 jazdcov a 10 koní v menovitých prihláškach a maximálne 5 jazdcov a 5 koní v definitívnych prihláškach. Všetkých 5 jazdcov a 5 koní sa môže zúčastniť súťaží družstiev (pozri čl. 295.2.1 SkP) a jednotlivcov. Mimo Európy si však príslušné NF môžu určiť počet družstiev a regionálny základ pre zastúpenie družstiev.

- 294.2.3 NF nie sú automaticky oprávnené prihlásiť držiteľa individuálneho majstrovského titulu z majstrovstiev predchádzajúceho roka obhajovať svoj titul.
- 294.2.4 Prihlášky musia byť podané v dvoch fázach (menovité a definitívne prihlášky) v súlade s článkami 116.2.2(i) až 116.2.2(ii) VŠP.
- 294.2.5 Na majstrovstvá nie je možné priviesť žiadneho náhradného koňa.
- 294.3 Jednotlivci namiesto družstiev**
- NF, ktorá nemôže vyslať kompletnejšie družstvo, môže prihlásiť jedného alebo dvoch jazdcov jednotlivcov s jedným koňom.

295 Prihlášky do súťaží a výmeny štartujúcich (družstvá a jednotlivci)

295.1 Žrebovanie – Veterinárna prehliadka a oficiálny tréning

Pred prvou veterinárnou prehliadkou koní sa uskutoční žrebovanie, aby sa určilo poradie krajín na prvej veterinárnej prehliadke koní. Do žrebovania budú zaradené všetky zúčastnené krajiny, či už s družstvom alebo s jednotlivcami. Krajiny sa musia predstaviť v poradí určenom žrebom a v abecednom poradí podľa priezvisk jazdcov v rámci ich krajiny. Rovnaké poradie sa použije aj počas oficiálneho tréningu (pozri článok 296 SkP).

295.2 Prihlášky do súťaží

295.2.1 Juniori, mladí jazdci a deti v Európe

295.2.1.1 Vedúci družstiev musia písomne oznámiť zloženie svojho družstva (minimálne 3, maximálne 4 jazdci/ kone) OV do 18:00 hodiny v deň predchádzajúci druhej súťaži. Piata dvojica (jazdec/ kôň) sa môže zúčastniť druhej súťaže ako jednotlivec a v prípade ak sa kvalifikuje aj tretej súťaže.

295.2.1.2 Pri oznámení zloženia družstiev podľa čl. 295.2.1.1 SkP musia vedúci družstiev písomne určiť aj poradie, v akom si želajú, aby ich jazdci štartovali v druhej súťaži. Vedúci družstiev s iba 3 jazdcami si môžu vybrať, na ktorých 3 zo 4 miest budú jeho jazdci štartovať. Štartovné poradie družstiev sa určuje v súlade s čl. 299.2.1.2 SkP.

295.2.2 Juniori, mladí jazdci a deti mimo Európy

295.2.2.1 Vedúci družstiev musia písomne oznámiť zloženie svojho družstva (minimálne 3, maximálne 4 jazdci/ kone) OV do 18:00 hodiny v deň predchádzajúci prvej súťaži. Piata dvojica (jazdec/ kôň) sa môže zúčastniť prvej a druhej súťaže ako jednotlivec a v prípade ak sa kvalifikuje aj tretej súťaže.

295.2.2.2 Pri oznámení zloženia družstiev, ktoré sa koná po prvej súťaži, musia vedúci družstiev písomne určiť aj poradie, v akom si želajú, aby ich jazdci štartovali v druhej súťaži. Vedúci družstiev s iba 3 jazdcami si môžu vybrať, na ktorých 3 zo 4 miest budú jeho jazdci štartovať. Štartovné poradie družstiev sa určuje v súlade s čl. 299.2.1.2 SkP.

295.2.3 Veteráni

295.2.3.1 Prihlášky štartujúcich do prvej súťaže sa uskutoční po oficiálnom tréningu, ktorý musí byť poskytnutý v deň predchádzajúci prvej súťaži majstrovstiev. V čase stanovenom OV, musia vedúci družstiev písomne určiť členov svojho družstva (3 alebo 4) alebo svojich jazdcov jednotlivcov a mená ich koní (1 a ten istý kôň pre každého

jazdca pre 3 súťaže majstrovstiev) ako štartujúcich v súťažiach majstrovstiev. Piaty (náhradný) jazdec z krajín, ktoré vyslali päťčlenné družstvo, sa môže zúčastniť majstrovstiev jednotlivcov s jedným koňom.

- 295.2.3.2 Oznámenie štartovného poradia jazdcov v každom družstve v druhej súťaži sa uskutoční po prvej súťaži. V čase určenom OV musia vedúci družstiev písomne určiť poradie, v ktorom si želajú, aby ich jazdci štartovali. Vedúci družstiev s iba 3 jazdcami si môžu vybrať, na ktorom z 3 miest zo 4 budú jeho jazdci štartovať. Štartovné poradie družstiev sa určuje v súlade s čl. 299.2.1.2 SkP.

295.3 Výmeny

Okrem výmen podľa článku 294.1 SkP:

- 295.3.1.1 Pre mládež mimo Európy a pre veteránov: v prípade nehody alebo choroby jazdca a/ alebo koňa medzi podaním prihlášok a 1 hodinou pred začiatkom prvých majstrovských súťaží, môže byť jazdec a/alebo kôň po predložení potvrdenia od oficiálne uznaného lekára a/alebo so súhlasom veterinárnej komisie a po schválení predsedom rozhodcovského zboru nahradený iným jazdcom a/alebo koňom formálne prihláseným v definitívnej prihláške alebo nahradený podľa článku 294.1 SkP.
- 295.3.1.2 Pre mládež v Európe: nahradenie člena družstva 5 párom (jazdec/ kôň) je povolené iba v prípade nehody alebo choroby jedného zo 4 jazdcov družstva alebo 1 zo 4 koní za predpokladu, že vedúci družstva získa súhlas rozhodcovského zboru. Takúto výmenu je možné vykonať najneskôr 1 hodinu pred začiatkom prvého kola druhej súťaže (Finále družstiev).

296 Oficiálny tréning

- 296.1 Deň pred prvou oficiálnou súťažou musí OV zabezpečiť tréningový čas na kolbisku s parkúrom, pozostávajúcim z približne 8 prekážok vrátane 1 kombinácie.
- 296.2 Štartovné poradie pre oficiálny tréning bude rovnaké ako pre veterinárnu prehliadku koní (pozri čl. 295.1 SkP). Tréningu sa môžu zúčastniť iba kone, ktoré úspešne absolvovali prvú veterinárnu prehliadku koní.
- 296.3 Každý jazdec má k dispozícii 90 s na koňa.
- 296.4 Oblečenie je neformálne, ale jazdec musí mať čižmy (s podpätkom), nohavice, košeľu a ochrannú pokrývku hlavy.
- 296.5 Od verejnosti sa nesmie sa vyberať vstupné a nesmú sa odovzdávať žiadne ceny.
- 296.6 Pod trestom diskvalifikácie nie je dovolené, aby jazdcovho koňa trénoval v sedle niekto iný ako samotný jazdec, na mieste konania majstrovstiev alebo mimo neho, a to od 18:00 hodiny v deň predchádzajúci začiatku oficiálneho tréningu na majstrovstvách až do skončenia majstrovstiev. Lonžovanie, práca na ruke atď. niekým iným ako jazdcom pod dohľadom stevardov sú však povolené.

297 Majstrovské súťaže

- 297.1** Majstrovstvá pozostávajú z 3 súťaží, pričom každá sa koná v iný deň.
- 297.2** Návrh a konštrukciu všetkých prekážok z hľadiska bezpečnosti a technickej vhodnosti musí schváliť technický delegát a autor parkúrov. V prípade sporu, týkajúceho sa týchto prekážok, má konečné rozhodnutie technický delegát.
- 297.3** Špecifikácie každej majstrovskej súťaže (vrátane tých, ktoré sa týkajú rozhodovania, tabuliek, rýchlosti, prekážok a dĺžky trate) nájdete v čl. 298.4, 299.5 a 300.7 SkP.
- 297.4** Pre majstrovstvá v jednej kategórii sa musí použiť jednu z dvoch nasledujúcich možností:

	Možnosť A	Možnosť B
Prvý deň	Oficiálny tréning	Oficiálny tréning Prvá súťaž
Druhý deň	Prvá súťaž	Finále družstiev
Tretí deň	Finále družstiev	Oddychový deň (ako alternatíva oddychový môže byť aj druhý deň)
Štvrtý deň	Finále jednotlivcov	Finále jednotlivcov

- 297.5** Pre kombinované majstrovstvá s dvoma alebo viacerými kategóriami, napr. juniori a mladí jazdci a/ alebo deti a/ alebo jazdci na pony, sa harmonogram pre ktorúkoľvek danú kategóriu môže so súhlasom skokového riaditeľa FEI líšiť od vyššie uvedeného, ale poradie súťaží sa nesmie zmeniť.
- 297.6** Pre kombinované majstrovstvá pre mládež s dvoma alebo viacerými kategóriami mimo Európy môžu OV použiť nasledujúcu možnosť C namiesto vyššie uvedených možností A alebo B:

	Možnosť A
Prvý deň	Oficiálny tréning
Druhý deň	Prvá súťaž
Tretí deň	Finále družstiev
Štvrtý deň	Povinný oddychový deň
Piaty deň	Finále jednotlivcov

- 297.7** Pre majstrovstvá veteránov musí byť medzi druhou a treťou súťažou naplánovaný deň odpočinku.

298 Prvá súťaž (družstvá a jednotlivci)

- 298.1 Účasť**
Jazdci a kone prihlásení do majstrovstiev družstiev a jednotlivcov sú kvalifikovaní na účasť v prvej súťaži.
- 298.2 Štartovné poradie – žrebovanie**

- 298.2.1 Štartovné poradie v prvej súťaži sa žrebuje za prítomnosti rozhodcovského zboru, zahraničného technického delegáta a vedúcich družstiev v čase, určenom predsedom rozhodcovského zboru, po dohode s OV po oficiálnom tréningu.
- 298.2.2 Žrebovanie štartovného poradia jednotlivcov a družstiev sa uskutoční podľa nasledujúceho postupu:
- 298.2.2.1 Najprv sa uskutoční žrebovanie, ktoré určí štartovné poradie jazdcov jednotlivcov, bez ohľadu na ich štátnu príslušnosť.
- 298.2.2.2 Následne sa uskutoční druhé žrebovanie, ktoré určí štartovné poradie NF, ktoré majú družstvá. Každý vedúci družstva potom stanoví poradie, v akom si želá, aby jeho jazdci štartovali v družstve. Títo jazdci sú postupne vložený do zostávajúcich políčok medzi jazdcov jednotlivcov.
- 298.2.3 Štartovné poradie družstiev s menším ako maximálnym počtom jazdcov/ koní:
- 298.2.3.1 Majstrovstvá veteránov a majstrovstvá mládeže mimo Európy: vedúci družstiev s iba 3 jazdcami si môžu vybrať, na ktorých 3 zo 4 miest budú jeho jazdci štartovať.
- 298.2.3.2 Majstrovstvá mládeže v Európe: vedúci družstiev s iba 3 alebo 4 jazdcami si môžu vybrať, na ktorých 3 alebo 4 z 5 miest budú jeho jazdci štartovať.

298.3 Trestné body

- 298.3.1 Výsledok, dosiahnutý každým jazdcom v prvej súťaži sa prevedie na trestné body podľa nasledujúcim spôsobom. Čas každého jazdca sa vynásobí koeficientom 0,50 a prevedie sa na body; body sa musia zaokrúhliť na dve desatinné miesta. Druhé desatinné miesto sa zaokrúhli nahor od 0,005 a nadol po 0,004. Jazdec s najnižším počtom bodov po tomto prepočte dostane nula trestných bodov, pričom ostatným jazdcom sa pripíše počet trestných bodov predstavujúci rozdiel v bodoch medzi každým z nich a vedúcim jazdcom.
- 298.3.2 Ak je jazdec vylúčený alebo sa vzdá, je po prepočítaní časov všetkých jazdcov, ktorí dokončili súťaž, penalizovaný o 20 trestných bodov viac ako jazdec, ktorý bol najviac penalizovaný.

298.4 Špecifikácia parkúru

298.4.1 Mladí jazdci a juniori

Špecifikácia parkúru pre majstrovstvá mladých jazdcov a juniorov – Prvá súťaž	
Kolá	1 kolo
Počet prekážok	12 - 14
Výška prekážok	max. 1.45 m mladí jazdci max. 1.40 m juniori
Šírka prekážok	1.50 m – 1.70 m mladí jazdci 1.40 m – 1.60 m juniori
Vodná priekopa	voliteľne max. 4.00 m mladí jazdci max. 3.70 m juniori
Dĺžka dráhy	max. 600 m

Iné špecifikácie	postavené ako parkúr podľa Tabuľky A
Hodnotenie	Tabuľka C
Rýchlosť	nestanovená
Rozoskakovanie	bez rozoskakovania

298.4.2 Veteráni

Špecifikácia parkúru pre majstrovstvá veteránov – Prvá súťaž	
Kolá	1 kolo
Počet prekážok	12 - 14
Výška prekážok	max. 1.25 m
Šírka prekážok	max. 1.35 m (1.70 m triplebar)
Vodná priekopa	nepovolená
Dĺžka dráhy	max. 600 m
Kombinácie	1 dvojskok a 1 trojskok alebo 3 dvojskoky
Iné špecifikácie	postavené ako parkúr podľa Tabuľky A
Hodnotenie	Tabuľka C
Rýchlosť	nestanovená
Rozoskakovanie	bez rozoskakovania

298.4.3 Pony jazdci

Špecifikácia parkúru pre majstrovstvá pony jazdcov – Prvá súťaž	
Kolá	1 kolo
Počet prekážok	10 – 12 (nie viac ako 15 skokov)
Výška prekážok	max. 1.30 m
Šírka prekážok	max. 1.40 m (1.60 m triplebar)
Vodná priekopa	Vodná priekopa s max. šírkou 3.30 m je povolená, ale nie je povinná. Ak sa použije, odporúča sa minimálna šírka 3.00 m vrátane odskokového prvku.
Kombinácie	1 dvojskok a 1 trojskok alebo 3 dvojskoky Vzdialenosť 7 m – 11 m (♦ <i>pre národné súťaže pozri Prílohu N3 SkP</i>) medzi prekážkami v kombinácii
Iné špecifikácie	postavené ako parkúr podľa Tabuľky A
Hodnotenie	Tabuľka C
Rýchlosť	nestanovená
Rozoskakovanie	bez rozoskakovania

298.4.4 Deti

Špecifikácia parkúru pre majstrovstvá detí – Prvá súťaž	
Kolá	1 kolo
Počet prekážok	12 - 14
Výška prekážok	max. 1.25 m
Šírka prekážok	1.00 - 1.30 m
Vodná priekopa	Vodná priekopa s kolmou prekážkou a s max.šírkou 2.50 m je povolená, ale nie je povinná.
Iné špecifikácie	postavené ako parkúr podľa Tabuľky A
Hodnotenie	Tabuľka C
Rýchlosť	nestanovená
Rozoskakovanie	bez rozoskakovania

299 Druhá súťaž (finále družstiev a jednotlivci)

299.1 Účasť

299.1.1 Prvé kolo

Iba jazdci a kone, ktorí sa zúčastnili prvej súťaže, sa môžu zúčastniť prvého kola druhej súťaže. Klasifikácia družstiev ovplyvňuje iba členov družstiev, ktorí sa prihlásili do súťaže.

299.1.2 Druhé kolo

299.1.2.1 Jednotlivci

Druhé kolo druhej súťaže je otvorené pre všetkých jazdcov jednotlivcov, ak nie sú vylúčení alebo sa nevzdali v prvom kole. Každý jazdec družstva, ktorého družstvo sa nekvalifikovalo do druhého kola, sa môže zúčastniť druhého kola ako jednotlivec, ak nie je vylúčený alebo sa nevzdal v prvom kole.

299.1.2.2 Družstvá

- a) Pre juniorov, mladých jazdcov, deti a jazdcov na pony v Európe je druhé kolo druhej súťaže otvorené pre 10 najlepšie umiestnených družstiev (a družstvá s rovnakým počtom trestných bodov za 10. miesto) na základe celkového počtu trestných bodov, ktoré získali 3 najlepší jazdci v každom družstve v prvej súťaži a 3 najlepší jazdci z každého družstva v prvom kole.
- b) V prípade veteránov môžu všetky družstvá súťažiť v druhom kole druhej súťaže, ak nebudú vylúčené alebo sa nevzdajú v prvom kole.
- c) Na majstrovstvách mimo Európy, kombinovaných s inými mládežníckymi kategóriami, je druhé kolo druhej súťaže otvorené iba pre 6 najlepšie umiestnených družstiev a družstvá s rovnakým počtom trestných bodov na šiestom mieste, podľa súčtu trestných bodov, ktoré získali 3 najlepší jazdci každého družstva v prvej súťaži a traja najlepší jazdci každého družstva v prvom kole druhej súťaže.
- d) Všetky družstvá, ktoré súťažia v druhom kole druhej súťaže, si prenesú svoje trestné body z prvej súťaže a prvého kola druhej súťaže.

- e) Členovia družstiev, ktorí nie sú oprávnení súťažiť v druhom kole druhej súťaže, sa môžu zúčastniť druhého kola iba za účelom započítania ich výsledku do klasifikácie družstiev.

299.2 Štartovné poradie

299.2.1 Prvé kolo

299.2.1.1 Jednotlivci

V prvom kole druhej súťaže štartujú ako prví jednotlivci. Štartovné poradie jednotlivcov v prvom kole druhej súťaže je podľa opačného poradia individuálnej klasifikácie v prvej súťaži. V prípade rovnosti trestných bodov na ktoromkoľvek mieste si jazdci zachovávajú rovnaké štartovné poradie ako v prvej súťaži.

299.2.1.2 Družstvá

- a) Pre juniorov, mladých jazdcov, deti a jazdcov na pony v Európe, bude štartovné poradie v prvom kole druhej súťaže podľa opačného poradia súčtu trestných bodov, ktoré získali 3 najlepší z 5 jazdcov každého družstva v prvej súťaži. Družstvá s rovnakým počtom trestných bodov si zachovávajú rovnaké štartovné poradie ako v prvej súťaži. Štartovné poradie jazdcov v každom družstve je určené v súlade s čl. 295.2.1 SkP.
- b) Pre juniorov, mladých jazdcov a deti mimo Európy a pre veteránov bude štartovné poradie v prvom kole druhej súťaže podľa opačného poradia súčtu trestných bodov, ktoré získali 3 najlepší jazdci každého družstva v prvej súťaži. Družstvá s rovnakým počtom trestných bodov si ponechajú rovnaké štartovné poradie ako v prvej súťaži. Štartovné poradie jazdcov v každom družstve je určené v súlade s čl. 295.2.2 a 295.2.3 SkP.

299.2.2 Druhé kolo

299.2.2.1 Jednotlivci

V druhom kole druhej súťaže štartujú ako prví kvalifikovaní jednotlivci. Štartovné poradie jednotlivcov kvalifikovaných do druhého kola sa určí podľa obráteného poradia súčtu trestných bodov získaných v prvej súťaži a prvom kole druhej súťaže. V prípade jazdcov s rovnakým počtom trestných bodov rozhodne o ich štartovnom poradí výsledok z prvej súťaže.

299.2.2.2 Družstvá

- a) Pre juniorov, mladých jazdcov, deti a jazdcov na pony v Európe je štartovné poradie v druhom kole druhej súťaže podľa obráteného poradia súčtu trestných bodov, ktoré získali 3 najlepší z 5 jazdcov každého družstva v prvej súťaži a traja najlepší jazdci z každého družstva v prvom kole druhej súťaže. Družstvá s rovnakým počtom trestných bodov si ponechajú rovnaké štartovné poradie ako v prvej súťaži. Štartovné poradie jazdcov v každom družstve je rovnaké ako v prvom kole druhej súťaže.
- b) Pre juniorov, mladých jazdcov a deti mimo Európy a pre veteránov je štartovné poradie družstiev kvalifikovaných do druhého kola stanovené podľa obráteného poradia súčtu trestných bodov 3 najlepších jazdcov v družstve získaných v prvej súťaži a troch

najlepších jazdcov v družstve v prvom kole druhej súťaže. Družstvá s rovnakým počtom trestných bodov si ponechajú štartovné poradie prvého kola. Štartovné poradie jazdcov v každom družstve je rovnaké ako v prvom kole druhej súťaže.

- c) Výsledok jednotlivcov, ktorí sú členmi ktoréhokoľvek družstva oprávneného zúčastniť sa druhého kola, sa započíta do klasifikácie ich družstva v druhej súťaži, ale aj ako ich osobný výsledok v druhej súťaži, ak sú medzi jazdcami, uvedenými v článku 299.1.2 SkP
- d) Štartovné poradie v prípadnom rozoskakovaní je rovnaké ako štartovné poradie v druhom kole.

299.3 Umiestnenie družstiev

299.3.1 Mladí jazdci, juniori, deti a jazdci pony

299.3.1.1 V súlade s článkom 299.3.1.2 sa poradie družstiev určuje sčítaním trestných bodov, ktoré získali 3 najlepší z 5 jazdcov každého družstva v prvej súťaži a v každom z 2 kôl druhej súťaže. Pre družstvá, ktoré sa nekvalifikovali do druhého kola, sa počítajú výsledky troch najlepších z 5 jazdcov každého družstva v prvej súťaži a 3 najlepších jazdcov v družstve v prvom kole druhej súťaže.

299.3.1.2 Kontinentálne majstrovstvá mladých jazdcov, juniorov a detí mimo Európy:

- a) Poradie družstiev sa určí sčítaním trestných bodov, ktoré získali 3 najlepší jazdci z družstva v prvej súťaži a traja najlepší jazdci v každom z 2 kôl druhej súťaže. Pre družstvá, ktoré sa nekvalifikovali do druhého kola, sa počítajú výsledky 3 najlepších jazdcov z družstva v prvej súťaži a troch najlepších jazdcov v prvom kole druhej súťaže.
- b) Členovia družstva, ktorí nedokončia prvé alebo druhé kolo druhej súťaže, dostanú o 20 trestných bodov viac ako najhoršie umiestnený jazdec v súťaži družstiev, ktorý dokončil dané kolo. Ak daný jazdec získal pred vylúčením alebo vzdaním sa viac trestných bodov ako najhoršie umiestnený jazdec po dokončení súťaže, k počtu trestných bodov, ktoré získal v čase vylúčenia alebo vzdania sa, sa pripočíta 20 trestných bodov.

299.3.1.3 V prípade rovnosti trestných bodov medzi družstvami na prvom, druhom a/alebo treťom mieste sa koná rozoskakovanie na čas, ktorého sa zúčastnia všetci jazdci družstva. Ak sú potrebné 2 rozoskakovania, rozoskakovanie o tretie miesto musí predchádzať rozoskakovaniu o prvé a druhé miesto. Výsledok v tomto rozoskakovaní sa získa sčítaním trestných bodov a časov dosiahnutých 3 najlepšími jazdcami v každom družstve.

299.3.1.4 V prípade ďalšej rovnosti (trestných bodov a času) sa družstvá umiestnia ex-aequo.

299.3.1.5 V prípade rovnosti trestných bodov na iných miestach sa družstvá umiestnia ex-aequo.

299.3.1.6 Okrem klasifikácie družstiev je v tejto súťaži aj klasifikácia jednotlivcov s cenami.

299.3.2 Veteráni

- 299.3.2.1 Družstvá, ktoré sa zúčastnia druhého kola druhej súťaže, získajú svoje poradie sčítaním trestných bodov, ktoré získali 3 najlepší jazdci v každom družstve v prvej súťaži, a trestných bodov, ktoré získali 3 najlepší jazdci v každom z 2 kôl druhej súťaže. Družstvo, ktoré získalo najmenej trestných bodov, sa umiestni na prvom mieste a je vyhlásené za „majstra“ v súťaži družstiev.
- 299.3.2.2 V prípade rovnosti trestných bodov medzi družstvami na prvom, druhom a/alebo treťom mieste v celkovej klasifikácii družstiev sa uskutoční rozoskakovanie na čas, ktorého sa môžu zúčastniť všetci jazdci v družstve, na 6 prekážkach, ktoré môžu byť zvýšené a/alebo rozšírené, s rýchlosťou 350 m/min.
- 299.3.2.3 V prípade rovnosti trestných bodov na iných miestach sa družstvá umiestnia ex-aequo.
- 299.3.2.4 Výsledok v rozoskakaní sa získa sčítaním trestných bodov, ktoré získali 3 najlepší jazdci v každom družstve, ale v prípade ďalšej rovnosti trestných bodov, časy týchto 3 jazdcov v rozoskakaní sa sčítajú a rozhodnú o víťaznom družstve, ako aj o tých, ktorí sa umiestnili na druhom alebo treťom mieste. Výsledok rozoskakovania slúži len na určenie poradia družstiev a nezapočítava sa do konečnej klasifikácie jednotlivcov.
- 299.3.2.5 Ak sú potrebné 2 rozoskakovania, rozoskakovanie o tretie miesto musí predchádzať rozoskakovaniu o prvé a druhé miesto.
- 299.3.2.6 V prípade ďalšej rovnosti (trestných bodov a času) po rozoskakaní sa družstvá umiestnia ex-aequo.

299.4 Vylúčenie, diskvalifikácia, vzdanie sa a odstúpenie

- 299.4.1 Ak sú v prvom alebo druhom kole zo štvorčlenného družstva vylúčení, diskvalifikovaní, alebo sa vzdajú 2 alebo viac jazdcov, je v danom kole vylúčené celé družstvo.
- 299.4.2 Ak je v prvom alebo druhom kole z trojčlenného družstva vylúčený, diskvalifikovaný, alebo sa vzdá 1 alebo viac jazdcov, je v danom kole vylúčené celé družstvo.
- 299.4.3 Družstvá vyradené v prvom kole druhej súťaže sa v prvom kole druhej súťaže umiestnia ex-aequo na poslednom mieste v klasifikácii družstiev.
- 299.4.4 Družstvá vylúčené v druhom kole druhej súťaže sa umiestnia ex-aequo na poslednom mieste v druhom kole druhej súťaže v klasifikácii družstiev a majú nárok na finančné ceny, pokiaľ nie je uvedené inak.

299.5 Špecifikácia parkúru

299.5.1 Mladí jazdci a juniori

Špecifikácia parkúru pre majstrovstvá mladých jazdcov a juniorov – Druhá súťaž	
Kolá	2 kolá, identické alebo rôzne, ale rovnako náročné
Počet prekážok	12 - 14
Výška prekážok	max. 1.50 m mladí jazdci max. 1.40 m juniori
Šírka prekážok	max. 1.80 m mladí jazdci

	max. 1.70 m juniori
Vodná priekopa	povinne max. 4.00 m mladí jazdci max. 3.70 m juniori Pre juniorov musí byť v druhom kole umiestnená kolmá prekážka nad vodnou priekopou v súlade s požiadavkami čl. 236.2 SkP.
Kombinácie	1 dvojskok a 1 trojskok alebo 3 dvojskoky
Dĺžka dráhy	max. 600 m
Iné špecifikácie	Každé kolo musí mať najmenej 8 prekážok (vrátane 2 kolmých) s výškou najmenej 1.40 m pre mladých jazdcov a 1.30 m pre juniorov.
Hodnotenie	Tabuľka A, nie na čas
Rýchlosť	375 m/min
Rozoskakovanie	Možné rozoskakovanie na čas, v prípade rovnosti trestných bodov na prvom, druhom a/alebo treťom mieste v celkovej klasifikácii družstiev. Rozoskakovanie pozostáva zo 6 prekážok. Pre juniorov môžu byť prekážky zvýšené (max. na 1.50 m) a/alebo rozšírené.

299.5.2 Veteráni

Špecifikácia parkúru pre majstrovstvá veteránov – Druhá súťaž	
Kolá	2 rovnaké kolá, počas 1 alebo 2 dní
Počet prekážok	12 - 14
Výška prekážok	max. 1.25 m
Šírka prekážok	max. 1.35 m (1.70 m triplebar)
Vodná priekopa	nepovolená
Dĺžka dráhy	max. 600 m
Kombinácie	1 dvojskok a 1 trojskok alebo 3 dvojskoky
Iné špecifikácie	Každé kolo musí mať aspoň dve kolmé prekážky s výškou 1.25 m a aspoň 6 ďalších prekážok s výškou aspoň 1.25 m. Po konzultácii s autorom parkúru, sa rozhodcovský zbor môže rozhodnúť presunúť prekážky po prvom kole, v závislosti od stavu povrchu. Parkúr sa musí premerať, ak sa zmení jeho dĺžka. Ak sa zmení poloha ktorejkoľvek prekážky, jazdcom bude umožnená prehliadka parkúru pred druhým kolom.
Hodnotenie	Tabuľka A, nie na čas
Rýchlosť	350 m/min
Rozoskakovanie	Iba v prípade rovnosti trestných bodov medzi družstvami na prvom, druhom a/alebo treťom mieste, na 6 prekážkach, ktoré môžu byť zvýšené a/alebo rozšírené.

299.5.3 Jazdci na pony

Špecifikácia parkúru pre majstrovstvá jazdcov na pony – Druhá súťaž	
Kolá	2 kolá, identické alebo rôzne, ale rovnako náročné
Počet prekážok	10 – 12 (nie viac ako 15 skokov)
Výška prekážok	max. 1.30 m
Šírka prekážok	max. 1.40 m (1.60 m triplebar)
Vodná priekopa	Vodná priekopa s max.šírkou 3.30 m je povolená, ale nie je povinná. Ak sa použije (či v prvom, alebo druhom kole), odporúča sa minimálna šírka 3.00 m vrátane odskokového prvku. Ak sa použije v druhom kole, musí byť nad vodnou priekopou kolmá prekážka v súlade s požiadavkami v čl. 236.2 SkP.
Kombinácie	1 dvojskok a 1 trojskok alebo 3 dvojskoky Vzdialenosť 7 m – 11 m medzi prekážkami v kombinácii
Hodnotenie	Tabuľka A, nie na čas
Rýchlosť	350 m/min
Rozoskakovanie	Možné rozoskakovanie na čas v prípade rovnosti trestných bodov na prvom, druhom a/alebo treťom mieste v celkovej klasifikácii družstiev. V súlade s čl. 305.5 SkP, môžu byť prekážky (s výhradou čl. 218.2 Sk) zvýšené a rozšírené maximálne o 10 cm, ale nikdy nesmú presiahnuť výšku 1.40 m a šírku 1.50 m (1.60 m triplebar).

299.5.4 Deti

Špecifikácia parkúru pre majstrovstvá detí – Druhá súťaž	
Kolá	2 kolá, identické alebo rôzne, ale rovnako náročné
Počet prekážok	12 - 14
Výška prekážok	max. 1.30 m (obe kolá)
Šírka prekážok	1.00 - 1.30 m (obe kolá)
Vodná priekopa	Vodná priekopa s kolmou prekážkou (v súlade s čl. 236.2 SkP) a s max. šírkou 2.50 m je povolená, ale nie je povinná.
Kombinácie	1 dvojskok a 1 trojskok alebo 3 dvojskoky
Hodnotenie	Tabuľka A, nie na čas
Rýchlosť	350 m/min
Rozoskakovanie	Možné rozoskakovanie na čas v prípade rovnosti trestných bodov na prvom, druhom a/alebo treťom mieste v celkovej klasifikácii družstiev. Rozoskakovanie sa koná na skrátenom parkúre so 6 prekážkami, pričom ich rozmery nemôžu byť väčšie ako rozmery prekážok v druhom kole.

300 Tretia súťaž (finále jednotlivcov)

300.1 Účasť

300.1.1 Kolo A

300.1.1.1 Mladí jazdci, juniori, deti a jazdci pony

V každom prípade, podľa súčtu trestných bodov z prvej a druhej súťaže, je Kolo A tretej súťaže otvorené pre:

- a) Pre kombinované majstrovstvá mimo Európy pre mladých jazdcov a juniorov: 25 najlepšie umiestnených jazdcov (vrátane tých, ktorí sa umiestnili na delenom 25. mieste);
- b) Pre kombinované majstrovstvá mimo Európy detí: 15 najlepšie umiestnených jazdcov (vrátane tých, ktorí sa umiestnili na delenom 15. mieste);
- c) Vo všetkých ostatných prípadoch: prvých 60 % jazdcov (vrátane tých, ktorí sa umiestnili na poslednom kvalifikačnom mieste s rovnakým počtom trestných bodov) podľa súčtu trestných bodov z prvej a druhej súťaže. Počet jazdcov, ktorým je povolená účasť v Kole A, musí byť najmenej 15, aj keď 60 % jazdcov je menej ako 15, a nie viac ako 30. Avšak všetci jazdci s rovnakými trestnými bodmi na poslednom kvalifikačnom mieste sa môžu zúčastniť Kola A tretej súťaže, aj keď by počet štartujúcich bol potom vyšší ako 30.

Jazdci sa musia zúčastniť prvej súťaže (či už ju dokončia alebo nie) a absolvovať obe kolá druhej súťaže (bez toho, aby boli vylúčení alebo odstúpili). Ak z akéhokoľvek dôvodu jeden alebo viacerí kvalifikovaní jazdci nemôžu štartovať, nie sú nahradení.

300.1.1.2 Veteráni

Kolo A tretej súťaže je otvorené pre 25 najlepšie umiestnených jazdcov a koní (vrátane tých s rovnakým počtom trestných bodov na 25. mieste) podľa súčtu trestných bodov z prvej a druhej súťaže. Jazdci sa musia zúčastniť prvej súťaže (dokončiť ju alebo nie) a absolvovať obe kolá druhej súťaže (bez toho, aby boli vylúčení alebo sa vzdali). Ak z akéhokoľvek dôvodu jeden alebo viacerí z týchto 25 jazdcov nemôžu štartovať, budú nahradení ďalším najlepšie umiestneným jazdcom (jazdcami) z rezervného zoznamu piatich jazdcov.

300.1.2 Kolo B

300.1.2.1 V súlade s článkom 300.1.2.2 SkP, všetci jazdci, ktorí dokončia Kolo A, postupujú do Kola B. Trestné body z oboch kôl sa sčítavajú.

300.1.2.2 Pre kombinované majstrovstvá juniorov a mladých jazdcov mimo Európy je Kolo B tretej súťaže otvorené pre 15 najlepšie umiestnených jazdcov (vrátane tých s rovnakým počtom trestných bodov na 15. mieste) podľa súčtu trestných bodov z prvej a druhej súťaže a Kola A tretej súťaže.

300.2 Prehliadka parkúru v Kole B

Prehliadka parkúru Kola B sa uskutoční po skončení Kola A.

300.3 Štartovné poradie

300.3.1 Štartovné poradie v Kole A tretej súťaže je v opačnom poradí súčtu trestných bodov, získaných v prvej a druhej súťaži. V prípade jazdcov s rovnakým počtom

tretných bodov, rozhodne o štartovnom poradí výsledok jazdca v prvej súťaži. Jazdec s najhorším výsledkom štartuje ako prvý.

- 300.3.2 Štartovné poradie v Kole B tretej súťaže je v opačnom poradí súčtu tretných bodov získaných v prvej a druhej súťaži a v Kole A tretej súťaže. Jazdec s najväčším počtom tretných bodov bude štartovať prvý, jazdec s najmenším počtom tretných bodov bude štartovať posledný. V prípade jazdcov s rovnakým počtom tretných bodov, rozhodne o štartovnom poradí čas, dosiahnutý v prvej súťaži, pričom jazdec s pomalším časom bude štartovať pred jazdcom s rýchlejšim časom. V prípade jazdcov s rovnakým počtom tretných bodov, rozhodne o štartovnom poradí výsledok jazdca v prvej súťaži.

300.4 Klasifikácia a ceny v tretej súťaži

Okrem celkovej klasifikácie pre majstrovstvá mládeže (toto sa nevzťahuje na veteránov) je v tretej súťaži samostatná klasifikácia s cenami. V tejto klasifikácii sa počítajú iba výsledky z Kôl A a B. Jazdci s rovnakým počtom tretných bodov sa umiestnia ex-aequo.

300.5 Umiestnenie jednotlivcov

- 300.5.1 Celkové poradie jednotlivcov sa určí sčítaním tretných bodov každého jazdca získaných v prvej súťaži, ako aj v dvoch kolách druhej súťaže (bez ohľadu na tretné body získané v rozoskakovaní, ak je), a v Kolách A a B tretej súťaže. Jazdec s najmenším počtom tretných bodov sa umiestni na prvom mieste a je vyhlásený za kontinentálneho „majstra“ jednotlivcov.

- 300.5.2 V prípade rovnosti tretných bodov na prvom, druhom a/alebo treťom mieste sa koná rozoskakovanie na čas.

- 300.5.3 Ak sú potrebné 2 rozoskakovania, rozoskakovanie o tretie miesto predchádza rozoskakovaním o prvé a druhé miesto. V prípade ďalšej rovnosti tretných bodov a času sa súťažiaci umiestnia ex-aequo. Súťažiaci s rovnakým počtom tretných bodov na akokoľvek inom mieste sa umiestnia ex-aequo.

- 300.5.4 Jazdci, ktorí sa nekvalifikovali alebo sa nezúčastnia tretej súťaže, sa umiestnia podľa súčtu tretných bodov, získaných v prvej a druhej súťaži. Jazdci s rovnakým počtom tretných bodov na akokoľvek inom mieste sa umiestnia ex-aequo.

300.6 Vylúčenie, vzdanie sa a odstúpenie

- 300.6.1 Jazdci, ktorí sa odhlásili z ktoréhokoľvek kola druhej alebo tretej súťaže alebo sa nekvalifikovali do druhého kola/Kola B druhej alebo tretej súťaže, sa umiestnia podľa súčtu tretných bodov získaných do posledného kola, v ktorom súťažili.

- 300.6.2 Jazdci, ktorí sú vylúčení alebo sa vzdajú v ktoromkoľvek kole druhej alebo tretej súťaže, sa umiestnia podľa súčtu tretných bodov získaných do predchádzajúceho kola, v ktorom súťažili. Títo jazdci sa umiestnia pred všetkými jazdcami, ktorí odstúpili alebo v tom istom kole nesúťažili.

300.7 Špecifikácia parkúru

300.7.1 Mladí jazdci a juniori

Špecifikácia parkúru pre majstrovstvá mladých jazdcov a juniorov – Tretia súťaž	
Kolá	2 rôzne kolá
Počet prekážok	Kolo A: 10 – 12 Kolo B: 8 – 10

Výška prekážok	max. 1.50 m mladí jazdci max. 1.40 m juniori
Šírka prekážok	max. 1.80 m (triplebar 2.00 m) mladí jazdci max. 1.70 m (triplebar 2.00 m) juniori
Vodná priekopa	povinne max. 4.00 m mladí jazdci max. 3.70 m juniori
Kombinácie	Kolo A: 1 dvojskok a 1 trojskok alebo 3 dvojskoky Kolo B: 1 dvojskok a 1 trojskok
Dĺžka dráhy	Kolo A: max. 600 m Kolo B: max. 550 m
Hodnotenie	Tabuľka A, nie na čas
Rýchlosť	375 m/min
Rozoskakovanie	Možné rozoskakovanie na čas, v prípade rovnosti trestných bodov na prvom, druhom a/alebo treťom mieste v celkovej klasifikácii jednotlivcov. Rozoskakovanie pozostáva zo 6 prekážok. Pre juniorov môžu byť prekážky zvýšené (max. na 1.50 m) a/alebo rozšírené.

300.7.2 Veteráni

Špecifikácia parkúru pre majstrovstvá veteránov – Tretia súťaž	
Kolá	2 rôzne kolá
Počet prekážok	Kolo A: 10 – 12 Kolo B: 8 – 10
Výška prekážok	Kolo A: max. 1.25 m Kolo B: max. 1.30 m
Šírka prekážok	max. 1.35 m (triplebar 1.70 m) obe kolá
Vodná priekopa	nepovolená
Kombinácie	Kolo A: 1 dvojskok a 1 trojskok alebo 3 dvojskoky Kolo B: 1 dvojskok alebo 1 trojskok
Dĺžka dráhy	Kolo A: max. 600 m Kolo B: max. 500 m
Iné špecifikácie	Každé Kolo musí mať aspoň dve kolmé prekážky s výškou 1.25 m v Kole A a 1.30 m v Kole B.
Hodnotenie	Tabuľka A, nie na čas
Rýchlosť	350 m/min
Rozoskakovanie	Možné rozoskakovanie na čas, v prípade rovnosti trestných bodov na prvom, druhom a/alebo treťom mieste v celkovej

	klasifikácii jednotlivcov. Rozoskakovanie na čas pozostáva z 8 prekážok z Kola A a B.
--	---

300.7.3 Jazdci na pony

Špecifikácia parkúru pre majstrovstvá jazdcov na pony – Tretia súťaž	
Kolá	2 kolá, musia byť rôzne
Počet prekážok	10 – 12 (nie viac ako 15 skokov)
Výška prekážok	max. 1.35 m
Šírka prekážok	max. 1.45 m (1.60 m triplebar)
Vodná priekopa	Vodná priekopa s max.šírkou 3.30 m je povolená, ale nie je povinná. Ak sa použije, odporúča sa minimálna šírka 3.00 m vrátane odskokového prvku.
Kombinácie	1 dvojskok a 1 trojskok alebo 3 dvojskoky Vzdialenosť 7 m – 11 m medzi prekážkami v kombinácii
Hodnotenie	Tabuľka A, nie na čas
Rýchlosť	350 m/min
Rozoskakovanie	Možné rozoskakovanie na čas v prípade rovnosti trestných bodov na prvom, druhom a/alebo treťom mieste v celkovej klasifikácii jednotlivcov. V súlade s čl. 305.5 SkP, môžu byť prekážky (s výhradou čl. 218.2 Sk) zvýšené a rozšírené maximálne o 10 cm, ale nikdy nesmú presiahnuť výšku 1.40 m a šírku 1.50 m (1.60 m triplebar).

300.7.4 Deti

Špecifikácia parkúru pre majstrovstvá detí – Tretia súťaž	
Kolá	2 kolá, musia byť rôzne
Počet prekážok	Kolo A: 10 – 12 Kolo B: 8 – 10 rozoskakovanie: 6
Výška prekážok	max. 1.30 m (obe kolá aj rozoskakovanie, ak sa koná)
Šírka prekážok	1.00 - 1.35 m (obe kolá aj rozoskakovanie, ak sa koná)
Vodná priekopa	Vodná priekopa s kolmou prekážkou (v súlade s čl. 236.2 SkP) a s max. šírkou 2.50 m je povolená, ale nie je povinná.
Kombinácie	Kolo A: 1 dvojskok a 1 trojskok alebo 3 dvojskoky Kolo B: 1 dvojskok alebo 1 trojskok
Hodnotenie	Tabuľka A, nie na čas
Rýchlosť	350 m/min
Rozoskakovanie	Možné rozoskakovanie na čas v prípade rovnosti trestných bodov na prvom, druhom a/alebo treťom mieste v celkovej

	klasifikácii jednotlivcov. Rozoskakovanie sa koná na skrátanom parkúre so 6 prekážkami, pričom ich rozmery nemôžu byť väčšie ako rozmery prekážok v Kole B.
--	---

301 Ceny a medaily

301.1 Mladí jazdci, juniori, deti a jazdci pony

301.1.1 Musia byť udelené finančné ceny a/alebo vecné ceny. Celková suma finančných cien, ktorá môže byť poskytnutá na majstrovstvách jazdcov na pony a detí, je obmedzená na 8000 EUR. Ak sú poskytnuté vecné ceny, približná hodnota vecných cien musí byť uvedená v rozpise.

301.1.2 Musí byť udelený nasledujúci minimálny počet cien:

301.1.2.1 Na majstrovstvách družstiev sa zlaté, strieborné a bronzové medaily FEI udeľujú všetkým piatim členom družstva (pozri čl. 104.2.2.5 VŠP) a trofej FEI bude odovzdaná na Valnom zhromaždení FEI víťaznej NF. Okrem toho sa udelia finančné ceny a/alebo vecné ceny, plakety a stužky pre každého z 5 jazdcov v družstvách, ktoré sa umiestnia na prvých štyroch miestach.

301.1.2.2 Na majstrovstvách jednotlivcov sa udeľujú zlaté, strieborné a bronzové medaily FEI (pozri čl.104.2.2.5 VŠP). Okrem toho sa udeľujú finančné ceny a/alebo vecné ceny, plakety a stužky pre jednu štvrtinu štartujúcich jazdcov, minimálne však päť cien.

301.1.2.3 Na majstrovstvách by sa slávnostnému odovzdávaniu cien mala prikladať veľká dôležitosť a malo by sa konať na kolbisku, s jazdcami na koňoch.

301.1.2.4 OV by mal odovzdať všetkým vedúcim družstiev a jazdcom suveníry alebo plakety. Vedúci družstiev umiestnených družstiev musia dostať plakety. Vedúci družstiev troch najlepších družstiev musia tiež dostať vecnú cenu.

301.1.2.5 OV by mal udeliť čo najviac dodatočných cien, napríklad: Jazdec s najlepším štýlom; najlepším športovým správaním atď.

301.2 Veteráni

301.2.1 Zlaté, strieborné a bronzové medaily FEI budú udelené každému členovi 3 najlepšie umiestnených družstiev v druhej súťaži a jednotlivcom umiestneným na prvom, druhom a treťom mieste v tretej súťaži.

301.2.2 Finančné ceny sa neposkytujú. Vecné ceny budú udelené po prvej súťaži 12 najlepším jazdcom, po druhej súťaži družstiev iba 6 najlepším družstvám a po tretej súťaži najlepším 12 umiestneným jazdcom v celkovej klasifikácii.

Kapitola XIV - CSI A CSIO (♦ AJ NÁRODNÉ PRETEKY) - ŠPECIÁLNE PRAVIDLÁ PRE MLÁDEŽ, VETERÁNOV A AMATÉROV

302 Platné pravidlá a predpisy

- 302.1** Účasť mládeže, veteránov a amatérov je dôležitým prvkom v rozvoji jazdeckého športu. Cieľom tejto kapitoly je štandardizovať typy pretekov a súťaží pre mládežníckych, veteránskych a amatérskych športovcov na celom svete, berúc do úvahy príslušné špecifické aspekty.
- 302.2** Vo všetkých záležitostiach, ktoré nie sú upravené v tejto kapitole, platia VŠP, VeP, SkP a všetky ostatné príslušné pravidlá a predpisy FEI. Pravidlá týkajúce sa majstrovstiev mládeže a veteránov sú uvedené v Kapitole XIII.
- 302.3** Akékoľvek odkazy na preteky alebo súťaže v tejto kapitole sa vzťahujú na preteky alebo súťaže, organizované pre mládež, veteránov a amatérov, pokiaľ nie je uvedené inak.

303 Pravidlá pre jazdcov U25, mladých jazdcov a juniorov

303.1 Povolené preteky

Nasledujúce preteky môžu byť organizované pre U25, mladých jazdcov a juniorov:

- 303.1.1 CSI kategórie A a B (CSIU25, CSIIY a CSIJ kategórie A; a CSIU25, CSIIY a CSIJ kategórie B pre jazdcov do 25 rokov, mladých jazdcov a juniorov);
- 303.1.2 CSIO, len pre mladých jazdcov a juniorov (CSIOY pre mladých jazdcov a CSIOJ pre juniorov); tieto sa nemôžu organizovať pre jazdcov do 25 rokov; a
- 303.1.3 Kontinentálne majstrovstvá, len pre mladých jazdcov alebo juniorov (pozri Kapitolu XIII); tieto sa nemôžu organizovať pre jazdcov do 25 rokov.

303.2 Špeciálne pravidlá pre povolené preteky

303.2.1 Pravidlá pre preteky CSI

- 303.2.1.1 Jazdci sa môžu zúčastniť s koňmi, ktorých majiteľ je inej národnosti ako oni sami, na všetkých pretekoch okrem OH.
- 303.2.1.2 Platia obmedzenia a podmienky stanovené VŠP, týkajúce sa jazdcov zo zahraničných NF.
- 303.2.1.3 Jazdci príslušného veku sa môžu zúčastniť s rôznymi koňmi súťaží (iných ako Pohár národov) na viacerých pretekoch CSI a/alebo CSIO pre mládež na tom istom mieste počas toho istého týždňa. Na takýchto pretekoch sa však môžu zúčastniť iba jednej súťaže Pohára národov.
- 303.2.1.4 Rozhodcovský zbor pre CSIU25 kategórie B je menovaný podľa pravidiel pre preteky CSI2* seniorov a rozhodcovský zbor pre preteky CSIIY alebo CSIJ kategórie B podľa pravidiel pre preteky CSI1* seniorov.
- 303.2.1.5 Prísne neoficiálne tímové súťaže, ktoré sa nikdy nesmú označovať ako „Pohár národov“, sa môžu organizovať v rámci pretekov CSIU25, CSIIY a CSIJ (kategória A a kategória B) a musia byť obmedzené na štyroch jazdcov na tím.

303.2.1.6 V súlade s čl. 303.2.1.1 a 303.3 SkP, sú všetky požiadavky pre preteky kategórie A rovnaké, aké sú v pravidlách pre preteky CSI2* pre seniorov a všetky požiadavky pre preteky kategórie B sú rovnaké, aké sú v pravidlách pre preteky CSI1* pre seniorov.

303.2.2 Pravidlá pre preteky CSIO (pozri čl. 103 VŠP)

303.2.2.1 Jazdci sa môžu zúčastniť s koňmi, ktorých majiteľ je inej národnosti ako oni sami, na všetkých pretekoch okrem OH.

303.2.2.2 Platia obmedzenia a podmienky stanovené VŠP, týkajúce sa jazdcov zo zahraničných NF.

303.2.2.3 Jazdci príslušného veku sa môžu zúčastniť s rôznymi koňmi súťaží (iných ako Pohár národov) na viacerých pretekoch CSI a/alebo CSIO pre mládež na tom istom mieste počas toho istého týždňa. Na takýchto pretekoch sa však môžu zúčastniť iba jednej súťaže Pohára národov.

303.2.2.4 Pre pozvánky na preteky CSIO má organizačný výbor na výber z nasledujúcich možností:

- a) podľa čl. 294.2.2 SkP, alebo
- b) 271.1 SkP

Musí zahŕňať oficiálne súťaže pre družstvá a jednotlivcov, ako je uvedené v SkP.

303.2.2.5 V každej kategórii sa môžu počas jedného kalendárneho roka v tej istej krajine konať maximálne dve súťaže CSIO, jedna v hale a jedna otvorenom kolbisku.

303.2.2.6 Generálny sekretár FEI môže na základe uváženia zaradiť CSIOY alebo CSIOJ do kalendára počas roku konania pretekov za predpokladu, že to neprekáža žiadnym pretekom pre mladých jazdcov alebo juniorov, ktoré sú už v oficiálnom kalendári FEI.

303.2.2.7 Preteky CSIO, na ktoré sú NF pozvané v súlade s článkom 271 SkP, musia mať v rozpise uvedenú oficiálnu súťaž družstiev a finálovú súťaž jednotlivcov. Tieto súťaže sa musia konať v súlade so špecifickými pravidlami pre príslušné súťaže, ako je uvedené v týchto SkP. Ostatné súťaže sa musia organizovať počas dní konania CSIO, aby sa zabezpečil kompletný program pretekov. Rozmery prekážok nesmú presiahnuť rozmery stanovené pre majstrovstvá.

303.2.2.8 Požiadavky platné pre CSIO pre seniorov v Prílohe II a Prílohe III SkP platia pre CSIOY a CSIOJ, pokiaľ nie je v tejto Kapitole XIV uvedené inak.

303.2.3 Pre kombinované súťaže organizované pre jazdcov do 25 rokov, juniorov a mladých jazdcov (CSIU25YJ) platia ustanovenia týkajúce sa rozmerov prekážok pre juniorské súťaže.

303.3 Špecifikácia parkúrov

Špecifikácie požiadaviek na parkúr sú rovnaké ako v pravidlách pre seniorov, pokiaľ nie je v tabuľke nižšie uvedené inak (a s výhradou ustanovení Kapitoly XIII):

	CSIU25	CSIY/CSIJ	CSIOY/CSIOJ
--	--------	-----------	-------------

	(Kategória A a B)	(Kategória A a B)	
Počet prekážok	---	---	
Výška prekážok	max. 1.50 m	max. 1.50 m mladí jazdci max. 1.40 m pre juniorov	
Šírka prekážok	1.50 m - 1.80 m (1.90 m triplebar)	1.50 m - 1.80 m (1.90 m triplebar) ml. jazdci 1.40 m - 1.70 m (1.80 m triplebar) juniori	
Vodná priekopa	---	---	Pohár národov vonku: povinne, max. šírka 3.70 m
Kombinácie	---	---	Pohár národov: 1 dvojskok a 1 trojskok alebo 3 dvojskoky
Rýchlosť	Grand Prix (súťaž Longines Ranking s výškou 1.45 m alebo viac): <ul style="list-style-type: none"> • vonku: 375 – 400 m/min • v hale: 350 – 375 m/min Ostatné súťaže: <ul style="list-style-type: none"> • vonku: min. 350 m/min (alebo 325 m/min, ak je uvedené v rozpise) • v hale: min. 325 m/min 	Len pre mladých jazdcov - Grand Prix (súťaž Longines Ranking s výškou 1.45 m alebo viac): <ul style="list-style-type: none"> • vonku: min. 375 m/min; max. 400 m/min • v hale: min. 350 m/min; max. 375 m/min Pohár národov: <ul style="list-style-type: none"> • vonku: max. 375 m/min • v hale: max. 350 m/min Ostatné: <ul style="list-style-type: none"> • vonku: min. 350 m/min (alebo 325 m/min, ak je uvedené v rozpise) • v hale: min. 325 m/min 	

303.4 Ceny

303.4.1 Finančné ceny a/alebo vecné ceny musia byť poskytnuté na pretekoch CSIU25, CSIY, CSIJ, CSIOY a CSIOJ.

303.4.2 Na všetkých pretekoch CSIU25, CSIY, CSIJ, CSIOY a CSIOJ musí byť za každú započatú štvoricu štartujúcich jazdcov udelená jedna stužka a vecná cena alebo suvení, ak nie je udelená finančná cena, s minimálne piatimi cenami. Odporúča sa, aby sa prvým štyrom jednotlivcom udelili stajňové plakety.

303.5 Tréning koní

Pod trestom diskvalifikácie nie je dovolené, aby jazdcovho koňa trénoval v sedle ktokoľvek iný ako samotný jazdec, na mieste konania pretekov alebo mimo neho, a to od 18:00 hodiny v deň pred začiatkom prvej súťaže pretekov až do skončenia pretekov (neplatí pre kategóriu U25). Lonžovanie, práca na ruke atď. niekým iným ako jazdcom pod dohľadom stevardov je však povolená. Tento čl. 303.5 SkP sa nevzťahuje na preteky s požičanými koňmi (pozri čl. 204.4.5 SkP).

304 Pravidlá pre veteránov

304.1 Povolené preteky

Pre jazdcov veteránov môžu byť organizované nasledujúce preteky:

304.1.1 CSI kategórie A a B (CSIV kategórie A/kategórie B);

304.1.2 CSIO (CSIOV); a

304.1.3 Kontinentálne majstrovstvá (pozri Kapitolu XIII).

304.2 Oprávnenosť účasti

304.2.1 Preteky CSIV sú otvorené pre jazdcov, ktorí sa v aktuálnom roku nezúčastnili žiadnej súťaže, v ktorej výška prekážok v úvodnom kole, uvedená v rozpise, presiahla 1.35 m.

304.2.2 Každý jazdec musí mať platnú licenciu svojej NF.

304.2.3 Prihlásením jazdcov na preteky, NF automaticky potvrdzuje, že prihlášky sú správne a že účastníci spĺňajú vyššie uvedené požiadavky.

304.3 Špeciálne pravidlá pre preteky CSIV

304.3.1 Jazdci, žijúci v zahraničí, môžu súťažiť na pretekoch CSIV kategórie B za hosťateľskú NF na pretekoch konaných v krajine/na území hosťateľskej NF.

304.3.2 V súlade s článkom 304.4 SkP, sú všetky požiadavky na preteky CSIV kategórie A rovnaké ako v pravidlách pre preteky CSI2* seniorov a všetky požiadavky na preteky CSIV kategórie B sú rovnaké ako v pravidlách pre preteky CSI1* seniorov.

304.4 Špecifikácia parkúrov

Špecifikácie požiadaviek na parkúr sú rovnaké ako v pravidlách pre seniorov, pokiaľ nie je v tabuľke nižšie uvedené inak (a s výhradou ustanovení Kapitoly XIII):

	CSIV (kategória A / B) / CSIOV
Počet prekážok	8 - 12
Výška prekážok	1.10 m - 1.30 m v prvom kole
Šírka prekážok	V pomere k výške 1.20 m - 1.35 m
Vodná priekopa	Vodná priekopa s max.šírkou 3.30 m je povolená, ale nie je povinná. Ak sa použije, odporúča sa minimálna šírka 3.00 m vrátane odskokového prvku.
Kombinácie	1 dvojskok a 1 trojskok alebo 3 dvojskoky Vzdialenosť 7 m – 11 m medzi prekážkami v kombinácii
Hodnotenie	Tabuľka A, nie na čas
Rýchlosť	350 m/min
Rozoskakovanie	Možné rozoskakovanie na čas v prípade rovnosti trestných bodov na prvom, druhom a/alebo treťom mieste v celkovej klasifikácii jednotlivcov. V súlade s čl. 305.5 SkP, môžu byť prekážky (s výhradou čl. 218.2 Sk) zvýšené a rozšírené maximálne o 10 cm, ale nikdy nesmú presiahnuť výšku 1.40 m a šírku 1.50 m (1.60 m triplebar).

305 Pravidlá pre jazdcov na pony

◆ *Pre národné preteky pozri aj Prílohu N3 SkP.*

305.1 Povolené preteky

305.2 Pre jazdcov na pony môžu byť organizované nasledujúce preteky:

305.2.1 CSI (CSIP);

305.2.2 CSIO (CSIOP); a

305.2.3 Kontinentálne majstrovstvá (pozri Kapitolu XIII).

305.3 Oprávnenosť účasti

305.3.1 Aby sa pony mohol zúčastniť pretekov pre pony, musí byť registrovaný vo FEI ako pony. Pony, ktorý je registrovaný vo FEI ako pony, sa nemôže zúčastniť CSI, CSIO alebo majstrovstiev v žiadnej inej kategórii.

305.3.2 Pokiaľ ide o predpísanú výšku a rozmery pony, platia ustanovenia Kapitoly IX VŠP. Ak sa FEI meranie pony vykonáva pred veterinárnou prehliadkou koní, obdobie trvania pretekov začína prvým meraním pony. Toto ustanovenie má prednosť pred VŠP.

305.3.3 V súvislosti s CSIP a CSIOP:

305.3.3.1 Jazdec na pony a/alebo pony môže súťažiť iba v jednej disciplíne v jednom kalendárnom roku na tých istých pretekoch.

305.3.3.2 Jazdec na pony môže súťažiť s koňom v súťažiach pre mladých jazdcov, juniorov a/alebo deti - ak dosiahol príslušný vek - bez straty statusu jazdca na pony a za predpokladu, že výška prekážok v príslušných súťažiach nepresiahne výškové obmedzenia platné pre vek jazdca (pozri čl. 205.1 SkP).

305.3.3.3 Jazdci príslušného veku sa môžu s rôznymi koňmi zúčastniť v súťažiach (iných ako Pohár národov) viacerých pretekov CSI a/alebo CSIO pre mládež na tom istom mieste počas toho istého týždňa, ale môžu sa zúčastniť iba jednej súťaže Pohára národov na takýchto pretekoch. Jazdci príslušného veku sa môžu zúčastniť s pony súťaže Pohára národov na CSIOP a s koňom súťaže Pohára národov na CSIOCh na tom istom mieste počas toho istého týždňa.

305.4 Špeciálne pravidlá pre povolené preteky

305.4.1 Pravidlá pre preteky CSIP

305.4.1.1 Na týchto pretekoch sa môžu organizovať prísne neoficiálne tímové súťaže, ktoré nemožno označiť ako „Pohár národov“.

305.4.1.2 Najmenej 3 súťaže musia byť otvorené pre zahraničných jazdcov a musia sa konať podľa pravidiel a predpisov FEI.

305.4.1.3 Medzinárodné tímové súťaže sú možné v súlade s čl. 227.2 SkP. Všetky prihlášky na preteky musia uvádzať pony, na ktorých je každý jazdec prihlásený a žiadny jazdec nesmie jazdiť na inom pony, ako je ten, na ktorom bol prihlásený.

305.4.2 Pravidlá pre preteky CSIPO

305.4.2.1 CSIOP musí zahŕňať oficiálne súťaže pre družstvo a jednotlivcov.

305.4.2.2 Počas jedného kalendárneho roka sa v tej istej krajine nesmú konať viac ako 2 CSIOP, 1 v hale a 1 na otvorenom kolbisku.

305.4.2.3 Generálny sekretár FEI môže na základe uváženia zaradiť do kalendára počas roka CSIOP za predpokladu, že to nie je v kolízii so žiadnymi pretekmi pre pony, ktoré sú už v oficiálnom kalendári.

- 305.4.2.4 Preteky sú otvorené pre jedno družstvo z hostiteľskej krajiny a jedno družstvo každej zahraničnej NF.
- 305.4.2.5 Družstvo pony jazdcov sa skladá zo 4 jazdcov a 4 pony, pričom sa počítajú výsledky 3 najlepších. Povolené je aj trojčlenné družstvo.
- 305.4.2.6 CSIOP a CSIP sa môžu konať spoločne.
- 305.4.2.7 Rozpis pretekov CSIOP musí zahŕňať oficiálnu súťaž družstiev a Grand Prix podľa čl. 220 alebo 221.3.1 až 221.3.3 SkP. OV môže so súhlasom FEI pozvať ďalších jazdcov na pony z hostiteľskej NF.
- 305.4.2.8 Pre CSIOP platia špecifikácie Kapitoly XIII, týkajúce sa majstrovstiev v jazdení na pony (okrem programu súťaží).
- 305.4.3 Spoločné pravidlá pre preteky CSIP a CSIPO**
- 305.4.3.1 Oficiálne a neoficiálne tímové súťaže, ak sa konajú, konajú sa, pokiaľ je to možné, podľa článku 226 SkP.
- 305.4.3.2 V tímových alebo individuálnych súťažiach sa rozoskakovanie o prvé miesto neuskutoční, s výnimkou prípadov uvedených v SkP alebo v rozpise pretekov.
- 305.4.3.3 V súlade s čl. 305.4.2.7 SkP sa OV odporúča, aby zostavili program, ktorý považujú za najvhodnejší pre dané preteky, príjemný pre jazdcov a zábavný pre divákov.
- 305.4.3.4 Hoci by sa mal používať formát súťaží podľa článku 220 SkP, mali by sa zväžiť aj súťaže podľa Tabuľky C a špeciálne súťaže, uvedené v čl. 227 a 229 SkP, ale súťaže podľa čl. 230.2 (Mohutnosť) a čl. 230.3 (Bariery) SkP nie sú povolené.
- 305.4.3.5 Ak sú k dispozícii prírodné prekážky, môže sa zorganizovať súťaž s názvom „Pony Derby“ podľa článku 228 SkP, ale bez stanovenej dĺžky trate. Táto súťaž sa môže konať s jedným kolom podľa Tabuľky A na čas alebo podľa Tabuľky A s jedným kolom a rozoskakovaním alebo podľa tabuľky C (pozri čl. 228 SkP).
- 305.4.3.6 Môžu sa organizovať súťaže pre chlapcov a dievčatá.

305.5 Špecifikácia parkúrov

- 305.5.1 V každom rozoskakovaní môžu byť prekážky (s výhradou článku 218.2 SkP) zvýšené a rozšírené maximálne o 10 cm, ale nikdy nesmú presiahnuť výšku 1.40 m a šírku 1.50 m (1.60 m triplebar).
- 305.5.2 Prekážky na opracovisku nesmú presiahnuť rozmery (výšku a šírku) prekážok, ktoré sa používajú v súťaži, na ktorú sa jazdci pripravujú. Pre jazdcov na pony trénujúcich na prekážkach bez ohľadu na konkrétnu súťaž sa musí dodržať maximálna výška 1.35 m a šírka 1.45 m.
- 305.5.3 Ostatné požiadavky na parkúr sú rovnaké ako v pravidlách pre seniorov, pokiaľ nie je v tabuľke nižšie uvedené inak (a s výhradou ustanovení Kapitoly XIII):

	CSIP (Kategória A a B)	CSIPO
Počet prekážok	10 – 12 (nie viac ako 15 skokov)	10 – 12 (nie viac ako 15 skokov)
Výška prekážok	Maximálna výška nesmie presiahnuť výšku stanovenú pre podobné súťaže	max. 1.30 m

	na majstrovstvách. Odporúčaná výška v prvom kole je 1.20 m.	
Šírka prekážok	Maximálna šírka nesmie presiahnuť šírku stanovenú pre podobné súťaže na majstrovstvách. Odporúčaná výška v prvom kole je 1.30 m.	Maximálna šírka nesmie presiahnuť šírku, špecifikovanú pre podobné súťaže na majstrovstvách.
Vodná priekopa	Maximálna šírka 3.30 m vrátane odskokového prvku	Odporúčaná min. šírka 3.00 vrátane odskokového prvku, max. šírka 3.30 m vrátane odskokového prvku Ak sa použije v druhom kole Pohára národov, musí byť nad vodnou priekopou kolmá prekážka v súlade s požiadavkami v čl. 236.2 SkP. Pohár národov vonku: povinne, max. šírka 3.70 m
Iné špecifikácie	Prekážky musia byť pevné a pôsobivého vzhľadu. Treba vziať do úvahy, že pony sú ľahšie ako kone a musia byť schopné zhodiť barieru. Pokiaľ je potrebné, parkúry by sa mali upraviť podľa úrovne zúčastnených jazdcov a pony.	
Kombinácie	1 dvojskok a 1 trojskok alebo 3 dvojskoky Vzdialenosť 7 m – 11 m medzi prekážkami v kombinácii	1 dvojskok a 1 trojskok alebo 3 dvojskoky Vzdialenosť 7 m – 11 m medzi prekážkami v kombinácii
Rýchlosť	350 m/min	350 m/min
Rozoskakovanie	nepovolené, s výnimkou prípadov uvedených v SkP.	nepovolené, s výnimkou prípadov uvedených v SkP.

305.6 Ceny

305.6.1 Na pretekoch CSIP a CSIOP musia byť poskytnuté finančné a/alebo vecné ceny. Celková suma finančných cien, ktorá môže byť poskytnutá na CSIP alebo CSIOP, je obmedzená na 8000 EUR. Na pretekoch, kde sa poskytujú vecné ceny, musí byť ich približná hodnota uvedená v rozpise pretekov.

305.6.2 Na všetkých pretekoch CSIP a CSIOP musí byť za každú započatú štvoricu štartujúcich jazdcov udelená jedna stužka a vecná cena alebo suvenír, ak nie je udelená finančná cena, s minimálne piatimi cenami. Odporúča sa, aby sa prvým štyrom jednotlivcom udelili stajňové plakety.

305.7 Tréning, kontrola a identifikácia pony

305.7.1 Pod trestom diskvalifikácie nie je dovolené, aby jazdcovho pony trénoval v sedle ktokoľvek iný ako samotný jazdec, na mieste konania pretekov alebo mimo neho, a to od 18:00 hodiny v deň pred začiatkom prvej súťaže pretekov až do skončenia pretekov. Lonžovanie, práca na ruke atď. niekým iným ako jazdcom pod dohľadom stevardov je však povolená. Tento čl. 305.7.1 SkP sa nevzťahuje na preteky s požičanými koňmi (pozri čl. 204.4.5 SkP).

- 305.7.2 Každému pony prideli OV identifikačné číslo. Jazdci musia zabezpečiť, aby pony vždy nosil rovnaké číslo pri opustení stajní (od príchodu počas celých pretekov), aby ho mohli identifikovať všetci funkcionári vrátane stevardov. Ak toto identifikačné číslo nie je na pony, jazdcovi je najprv udelené varovanie a v prípade opakovaného priestupku rozhodcovský zbor udeli jazdcovi pokutu (pozri čl. 262.1.6 SkP).

306 Pravidlá pre deti

306.1 Povolené preteky

Pre deti môžu byť organizované nasledujúce preteky:

- 306.1.1 CSI kategórie A a B (CSIOCh kategórie A / kategórie B);
- 306.1.2 CSIO (CSIOCh); a
- 306.1.3 Kontinentálne majstrovstvá (pozri Kapitolu XIII).

306.2 Oprávnenosť účasti

- 306.2.1 Na pretekoch detí môžu jazdci súťažiť iba na koňoch. Nie je povolené súťažiť na pony.
- 306.2.2 Jazdci príslušného veku sa môžu zúčastniť s rôznymi koňmi súťaží (iných ako Pohár národov) na viacerých pretekoch CSI a/alebo CSIO pre mládež na tom istom mieste počas toho istého týždňa, ale môžu sa zúčastniť iba jednej súťaže Pohára národov. Jazdci príslušného veku môžu zúčastniť s pony súťaže Pohára národov na CSIOCh a s koňom súťaže Pohára národov na CSIOCh na tom istom mieste počas toho istého týždňa.

306.3 Špeciálne pravidlá pre povolené preteky

306.3.1 Pravidlá pre preteky CSIOCh

- 306.3.1.1 Na týchto pretekoch sa môžu organizovať prísne neoficiálne tímové súťaže, ktoré nemožno označiť ako „Pohár národov“, s tímami s 3 alebo 4 jazdcami.

306.3.2 Pravidlá pre preteky CSIOCh

- 306.3.2.1 CSIOCh musí zahŕňať oficiálne súťaže pre družstvo a jednotlivcov, ako je určené v pravidlách príslušnej disciplíny.
- 306.3.2.2 Počas jedného kalendárneho roka sa v tej istej krajine nesmú konať viac ako 2 CSIOCh, 1 v hale a 1 na otvorenom kolbisku.
- 306.3.2.3 Generálny sekretár FEI môže na základe uváženia zaradiť do kalendára počas roka CSIOCh za predpokladu, že to nie je v kolízii so žiadnymi pretekmi pre deti, ktoré sú už v oficiálnom kalendári.
- 306.3.2.4 Preteky sú otvorené pre jedno družstvo z hostiteľskej krajiny a jedno družstvo každej zahraničnej NF.
- 306.3.2.5 Pre pozvánky na preteky CSIOCh má OV na výber z nasledujúcich spôsobov:
 - a) podľa čl. 294.2.2 VŠP; alebo
 - b) podľa čl. 271.1 SkP.
- 306.3.2.6 Družstvo na CSIOCh sa skladá zo 4 jazdcov a 4 koní, pričom sa počítajú výsledky 3 najlepších. Povolené je aj trojčlenné družstvo.

306.4 Špecifikácia parkúrov

Špecifikácie požiadaviek na parkúr sú rovnaké ako v pravidlách pre seniorov, pokiaľ nie je v tabuľke nižšie uvedené inak (a s výhradou ustanovení Kapitoly XIII):

	CSICH (Kategória A a B)	CSIOCh
Výška prekážok	max. 1.30 m	
Šírka prekážok	max. 1.40 m	
Vodná priekopa	Povolená s max. šírkou 2.50 m, nad vodnou priekopou musí byť kolmá prekážka v súlade s požiadavkami v čl. 236.2 SkP, hodnotená ako kolmá prekážka	
Iné špecifikácie	Lavice, valy a rampy nie sú povolené	
Hodnotenie	Tabuľka A Tabuľka C nie je povolená na pretekoch CSICH a CSIOCh, s výnimkou príslušných majstrovstiev.	
Rýchlosť	300 - 350 m/min	350 m/min
Rozoskakovanie	6 - 8 prekážok, z ktorých max. 4 môžu byť postavené s max. výškou 1.30 m.	

306.5 Ceny

- 306.5.1 Na pretekoch CSICH a CSIOCh musia byť poskytnuté finančné a/alebo vecné ceny. Celková suma finančných cien, ktorá môže byť poskytnutá na CSICH alebo CSIOCh, je obmedzená na 8000 EUR. Na pretekoch, kde sa poskytujú vecné ceny, musí byť ich približná hodnota uvedená v rozpise pretekov.
- 306.5.2 Na všetkých pretekoch CSIP a CSIOP musí byť za každú započatú štvoricu štartujúcich jazdcov udelená jedna stužka a vecná cena alebo suvenír, ak nie je udelená finančná cena, s minimálne piatimi cenami. Odporúča sa, aby sa prvým štyrom jednotlivcom udelili stajňové plakety.

306.6 Tréning, kontrola a identifikácia pony

- 306.6.1 Pod trestom diskvalifikácie nie je dovolené, aby jazdcovho koňa trénoval v sedle ktokoľvek iný ako samotný jazdec, na mieste konania pretekov alebo mimo neho, a to od 18:00 hodiny v deň pred začiatkom prvej súťaže pretekov až do skončenia pretekov. Lonžovanie, práca na ruke atď. niekým iným ako jazdcovi pod dohľadom stevardov je však povolená. Tento čl. 306.6.1 SkP sa nevzťahuje na preteky s požičanými koňmi (pozri čl. 204.4.5 SkP).
- 306.6.2 V prípade detí súťažiacich na žrebcoch, je za dohľad nad žrebcom počas Veterinárnej prehliadky koní a veterinárneho vyšetrenia určená zodpovedná dospelá osoba.
- 306.6.3 Každému koňovi prideliť OV identifikačné číslo. Jazdci musia zabezpečiť, aby kôň vždy nosil rovnaké číslo pri opustení stajní (od príchodu počas celých pretekov), aby ho mohli identifikovať všetci funkcionári vrátane stevardov. Ak toto identifikačné číslo nie je na pony, jazdcovi je najprv udelené varovanie a v prípade opakovaného priestupku rozhodcovský zbor udelí jazdcovi pokutu (pozri čl. 262.1.6 SkP).

307 Pravidlá pre amatérov

307.1 Povolené preteky

Pre amatérov môžu byť organizované len preteky CSI (CSIAm kategória A/kategória B).

307.2 Oprávnenosť účasti

307.2.1 Aby bol jazdec považovaný za „amatéra“, musí vlastniť platnú amatérsku licenciu, udelenú jeho NF a byť registrovaný vo FEI. Kone musia byť registrované vo FEI a ak súťažia v krajine mimo krajiny bydliska koňa, musia mať platný FEI pas alebo národný pas s uznávacou FEI kartou. Kone súťažiacie na pretekoch CSIAm v krajine svojho bydliska nepotrebujú FEI pas ani FEI kartu, ale musia byť registrované a identifikovateľné (pozri čl. 137 VŠP).

307.2.2 „Amatérsku“ licenciu udelia NF iba jazdcom, ktorý formálne podpísal vyhlásenie, že nezarába peniaze jazdením na koňoch iných ľudí, poskytovaním lekcí jazdenia alebo za reklamné či komerčné účely atď. Nákup a predaj koní, ako aj prijímanie finančných cien v hotovosti nie sú zakázané za predpokladu, že netvorí hlavný zdroj príjmu jazdca.

307.2.3 Status „Amatér“ obmedzuje účasť na iných súťažiach a majstrovstvách. Jazdci, ktorí získali alebo si obnovili licenciu „Amatér“, sa nemôžu v aktuálnom kalendárnom roku súťažiť ako amatér, ak sa zúčastnili medzinárodných súťaží alebo národných súťaží, v ktorých je výška prekážok v úvodnom kole 1.50 m alebo viac. To znamená napríklad, že mladý jazdec, ktorý získal amatérsku licenciu a ktorý sa dostane do individuálneho finále na kontinentálnych majstrovstvách mladých jazdcov, už nemôže súťažiť ako amatér po zvyšok daného roka. Jazdec môže požiadať svoju NF o obnovenie amatérskej licencie po uplynutí čakacej doby podľa predpisov NF, ale za žiadnych okolností počas toho istého kalendárneho roka.

307.2.4 Preteky sú otvorené pre individuálnych jazdcov hosťiteľskej NF a neobmedzený počet zahraničných jazdcov.

307.2.5 Zápisné

Maximálne zápisné na preteky za koňa je 1500 EUR.

307.3 Špecifikácia parkúrov

Špecifikácie požiadaviek na parkúr sú rovnaké ako v pravidlách pre seniorov, pokiaľ nie je v tabuľke nižšie uvedené inak:

	CSIAm (Kategória A a B)
Výška prekážok	1.00 - 1.40 m
Šírka prekážok	max. 1.55 m (triplebar 1.65 m)

PRÍLOHY

Príloha I Definície a interpretácia pravidiel

Pozri Annex I (CSI/CSIO Requirements) FEI JUMPING RULES, 28th edition, effective 1 January 2026

- 1 V JR, pokiaľ nie je uvedené inak:
 - a) zámeno „oni/ich“ sa používa pre jednotlivcov a zahŕňa všetky pohlavia;
 - b) Odkazy na predpisy s veľkým začiatčným písmenom (napr. Stanovy FEI, Všeobecné pravidlá FEI (VŠP), Skokové pravidlá FEI (SkP), Veterinárne pravidlá FEI (VeP), Pravidlá FEI pre antidoping a kontrolované lieky v koňoch) alebo na ich súvisiace skratky (napr. GR, JR, VR, EADCMR) sa vzťahujú na predpisy s takýmito názvami, ktoré vydala a schválila FEI a ktoré sú dostupné na webovej stránke FEI na adrese inside.fei.org/fei/about-fei/fei-library/rules v znení neskorších predpisov.
 - c) slová v jednotnom čísle zahŕňajú aj množné číslo a slová v množnom čísle zahŕňajú aj jednotné číslo;
 - d) odkaz na „môže“ znamená „podľa výhradného a absolútneho uváženia takejto osoby alebo orgánu“; a
 - e) Akékoľvek slová nasledujúce za výrazmi „vrátane“, „zahŕňa“, „najmä“, „ako napríklad“, „napríklad“ alebo akýmkoľvek podobným výrazom slúžia len na ilustráciu a neobmedzujú význam slov, opisu, definície, frázy alebo výrazu, ktorý týmto výrazom predchádza.
- 2 Pojmy používané v spoločných odporúčaniach, ktoré začínajú veľkým písmenom, majú nasledujúci význam:

Amatér: ako je definované v článku 307.1 SkP.

Autor parkúrov: oficiálny činovník, vymenovaný pre každé podujatie v súlade s čl. 211 SkP a čl. 149 VŠP.

Bariery: typ súťaže opísaný v čl. 230.3 SkP.

CSI: pozri definíciu medzinárodných pretekov.

CSIO: pozri definíciu oficiálnych medzinárodných pretekov.

Derby: typ súťaže, popísaný v čl. 228 pravidiel SkP.

Deti: Kategória športovcov vo veku od 12 do 14 rokov, ktorí sa môžu zúčastniť súťaží pre deti (označovaných skratkou „Ch“).

Disciplína: akákoľvek jazdecká disciplína, schválená Valným zhromaždením FEI, vrátane drezúry, skokov, všestrannosti, záprahov, vytrvalosti, voltiže a para-jazdeckého športu.

Diskvalifikácia: ako je definované v čl. 264 SkP. Pojmy „Diskvalifikovať“ alebo „Diskvalifikovaný“ sa vykladajú zodpovedajúcim spôsobom.

Grand Prix: jedna z najprestížnejších súťaží pretekov, organizovaná v súlade s čl. 219 SkP.

Hlavný stevard: činovník, vymenovaný pre každé podujatie v súlade s čl. 213.1 SkP a čl. 147 a 148 VŠP.

Hry: multišportové podujatia, ktoré zahŕňajú súťaže v disciplíne skoky, ako sú Olympijské hry, Olympijské hry mládeže, kontinentálne hry a regionálne hry.

Chyba: akýkoľvek incident počas parkúru dvojice jazdec/kôň v súťaži, ktorý bude mať za následok penalizáciu uvedenú v čl. 217.1 SkP (Tabuľka A) a 217.2 SkP (Tabuľka C), podľa toho, čo je relevantné.

Jazdci na pony: kategória jazdcov vo veku od 12 do 16 rokov, ktorí sa môžu zúčastniť súťaží pre pony/jazdcov na pony (označované skratkou „P“).

Junior: kategória športovcov vo veku od 14 do 18 rokov, ktorí sa môžu zúčastniť súťaží pre juniorov (označovaných skratkou „J“).

Kategória: (a) definovaná skupina jazdcov/koní a/alebo (b) úroveň, na ktorej sú podujatia organizované.

Kategória A: Podujatie otvorené pre jednotlivých športovcov z hostiteľskej národnej federácie a z neobmedzeného počtu zahraničných národných federácií s finančnými cenami.

Kategória B: Podujatie otvorené pre jednotlivých športovcov z hostiteľskej národnej federácie a z neobmedzeného počtu zahraničných národných federácií, bez ponúknutých finančných cien.

Kolbisko: aréna, kde sa koná súťaž.

Kombinácia: ako je definované v článku 237.1 SkP.

Kombinácia jazdec/kôň: dvojica jazdec a kôň, súťažiaca v súťaži.

Kontinent: FEI má rovnakú kontinentálnu štruktúru ako Medzinárodný olympijský výbor.

Korekčná bariera: akákoľvek bariera umiestnená menej ako 6,0 metrov od prekážky na ktorejkoľvek strane prekážky, okrem odskokových barier (pozri čl. 242.4.4 SkP) a vodiacich barier (pozri čl. 242.4.6 SkP).

Kôň: označuje aj poníka alebo iného člena rodu Equus, pokiaľ z kontextu nevyplýva inak. Kôň sa narodil z kobyly.

Liverpool: ako je definované v čl. 236.3 SkP.

Longines Ranking (rebríček): systém používaný FEI na hodnotenie skokových jazdcov na základe ich výkonu v určených súťažiach počas predchádzajúceho kalendárneho roka.

Majstrovstvá: akékoľvek majstrovstvá organizované v disciplínach, vrátane skákania pre akékoľvek kategórie (seniori, mládež, veteráni), vrátane Majstrovstiev sveta, kontinentálnych majstrovstiev a regionálnych majstrovstiev.

Medzinárodné preteky (CSI): podujatie otvorené pre športovcov všetkých národných federácií, primárne pre individuálnych športovcov (ale s povolenými niektorými tímovými súťažami, okrem Pohára národov), organizované podľa pravidiel a predpisov FEI (pozri čl. 200.3 SkP a čl. 103 VŠP).

Mladý kôň: kôň vo veku od 5 (◆ 4) do 8 rokov, označovaný skratkou „YH“.

Mladý jazdec: kategória športovcov vo veku od 16 do 21 rokov, ktorí sa môžu zúčastniť súťaží pre mladých jazdcov (označovaných skratkou „Y“).

Mládež (Youth): vzťahuje sa na nasledujúce kategórie športovcov: U25, mladí jazdci, juniori, deti a jazdci na pony.

Mohutnosť: typ súťaže opísaný v čl. 230.2 SkP.

Na čas: kde sa klasifikácia určuje podľa súčtu trestných bodov a času.

Národné preteky: ako je definované vo čl. 101 VŠP.

Národná federácia (NF): jediný národný riadiaci orgán z ktorejkoľvek krajiny, ktorý účinne kontroluje alebo je v pozícii účinne kontrolovať aspoň olympijské jazdecké disciplíny, je podporovaný svojím národným olympijským výborom a schválený Valným zhromaždením FEI.

Neposlušnosť: ako je definované v čl. 246.1 SkP.

NF: pozri definíciu Národnej federácie.

Nie na čas: kde sa klasifikácia určuje podľa trestných bodov.

Odopretie pohybu: druh neposlušnosti podľa definície v čl. 246.4 SkP.

Oficiálne medzinárodné preteky (CSIO): podujatie, na ktoré sú NF pozvané vyslať reprezentačných jednotlivcov a družstvá, organizované podľa pravidiel a predpisov FEI (pozri čl. 200.3 SkP a čl. 103 VŠP).

Oficiálny činovník: osoba určená v súlade s Kapitoulou III SkP a VŠP na výkon špecificky definovanej činnosti na podujatí.

Oficiálny kalendár: komplexná online databáza, ktorá obsahuje zoznam všetkých medzinárodných jazdeckých podujatí uznaných FEI (pozri čl. 112 VŠP).

Ochranná pokrývka hlavy: vhodná prilba alebo pokrývka hlavy, ktorá je v súlade s platnými medzinárodnými testovacími normami (pozri čl. 140 VŠP a zoznam platných medzinárodných testovacích noriem zverejnený na webovej stránke FEI).

Opracovisko: aréna určená na prípravu pred súťažou. Aréna sa stáva pracoviskom minimálne 30 minút pred súťažou. Na základe počtu prihlásených a počtu prekážok na pracovisku, môže hlavný stevard čas prípravy pred súťažou predĺžiť. Doba na prípravu končí po skončení súťaže.

Organizačný výbor (OV): akákoľvek organizácia, skupina, spoločnosť, orgán alebo osoba, ktorá je (i) uznaná príslušnou NF, alebo uvedená v schválenom rozpise ako zodpovedná za riadenie akéhokoľvek podujatia, alebo (ii) de facto zodpovedná za riadenie podujatia. Súvisiaci organizátor sa tiež považuje za organizátora.

Osvedčenie o spôsobilosti: dokument, ktorý potvrdzuje, že dvojica športovec/kôň splnila minimálne požiadavky na účasť v konkrétnych súťažiach a preukazuje, že má úroveň výkonnosti potrebnú pre požiadavky súťaže.

OV: pozri definíciu Organizačného výboru.

Pád: ako je definované v čl. 248.1 SkP.

Penalizácie: tresty uložené počas parkúru dvojici jazdec/kôň, podľa potreby za akékoľvek chyby uvedené v čl. 217.1 (Tabuľka A) a 217.2 (Tabuľka C) SkP.

Podporný personál: akýkoľvek tréner, cvičiteľ, športovec, majiteľ koňa, ošetrovateľ, stevard, vedúci tímu, člen tímu, funkcionár, veterinár, lekárske alebo paramedicínske personál, ktorý akýmkoľvek spôsobom pomáha zodpovednej osobe (ako je definované v EADCMR), ktorá sa zúčastňuje v súťaži alebo sa na ňu pripravuje. Veterinári sú zahrnutí v definícii podporného personálu s tým, že sú to profesionáli podliehajúci profesionálnym štandardom a licenciám.

Pohár národov: prestížna skoková séria pre národné družstvá, podrobne opísaná v čl. 226 SkP.

Pony: malý kôň, ktorého výška v kohútiku zodpovedá čl. 1080 VeP (podrobnosti o meraní pozri v Kapitole IX VeP). Pony je zahrnutý v definícii koňa.

Pravidlá a predpisy FEI: ako sú definované v čl. 200.1.1 SkP.

Preteky: akékoľvek skokové podujatie na medzinárodnej úrovni vrátane CSI, CSIO, majstrovstiev a hier. Podujatie môže zahŕňať jednu alebo viac súťaží.

Rozhodca: člen rozhodcovského zboru, vymenovaný pre preteky v súlade s čl. 209.1 SkP a čl. 145 VŠP.

Rozhodcovský zbor: skupina činovníkov, zodpovedná za technické hodnotenie súťaží a za rozhodovanie na pretekoch v súlade s čl. 209 SkP a článkom 158 VŠP.

Rozpis pretekov: oficiálny formulár schválený FEI, ktorý obsahuje relevantné informácie o pretekoch, vrátane dátumov a miesta konania pretekov, dátumov doručenia prihlášok, disciplín, v ktorých sa súťaže budú konať, programu súťaží, kategórií, národností a ďalších relevantných údajov o pozvaných jazdcoch a koňoch, dostupného ustajnenia a ubytovania, hodnoty cien a ich rozdelenia a akýchkoľvek ďalších relevantných údajov.

Senior(i): kategória športovcov vo veku 18 rokov a starších, ktorí sa môžu zúčastniť súťaží pre seniorov, v súlade s čl. 205.1 SkP.

Skokový riaditeľ FEI: osoba vymenovaná FEI na dohľad nad globálnym rozvojom a riadením skokovej disciplíny v rámci FEI.

SkP: tieto Skokové pravidlá pre jazdeckú disciplínu skok na koni.

Steward: oficiálny činovník, vymenovaný pre preteky v súlade s čl. 213.3 SkP a čl. 147 a 148 VŠP.

Súťaž: každá jednotlivá skoková súťaž, v ktorej sú jazdci zoradení podľa výkonu a za ktorú môžu byť udelené ceny.

Súťaže sily a zručnosti: typy súťaží, opísané v čl. 230 SkP.

Súvisiaci organizátor: ako je definované vo VŠP.

Športovec: akákoľvek osoba, ktorá preteká (alebo je prihlásená na pretekanie) na koni v akejkoľvek súťaži.

Štartovné: poplatok účtovaný za účasť na pretekoch s jedným koňom, ktorý pokrýva nasledovné: ustajnenie jedného koňa počas trvania pretekov (zahŕňa čistenie a dezinfekciu stajní pred pretekmi, a to aj medzi pretekmi, ktoré sú súčasťou túr, vodu a elektrinu v stajniach, prvú podstielku, alebo pevne stanovené množstvo podstielky, v závislosti od typu pretekov a 24-hodinovú bezpečnostnú službu v stajniach); využívanie všetkých zariadení na pretekoch (nesmú sa účtovať žiadne poplatky za infraštruktúru); právo zúčastniť sa všetkých súťaží v súlade s podmienkami v rozpise (nesmú sa účtovať žiadne nominačné poplatky ani štartovné poplatky); a administratívne/kancelárske poplatky (zahŕňa všetky služby súvisiace s organizáciou pretekov a priebehom súťaží: služby týkajúce sa údajov/výsledkov/času, účtovnícke a akreditačné služby).

Tabuľka A: tabuľka hodnotenia súťaží uvedená v čl. 217.1 SkP.

Tabuľka C: tabuľka hodnotenia súťaží uvedená v čl. 217.2 SkP.

Technický delegát: oficiálny činovník, vymenovaný pre preteky v súlade s čl. 212 SkP a čl. 151 VŠP.

Túra: podujatie organizované tým istým/súvisiacim OV na tom istom mieste počas najmenej dvoch po sebe nasledujúcich týždňov.

Tréningová aréna: aréna určená na rozcvičenie a tréning (tiež nazývaná „schooling“) koní mimo súťažného času a oddelená od opravoviska.

U25: kategória športovcov vo veku od 16 do 25 rokov, ktorí sa môžu zúčastniť súťaží organizovaných pre kategóriu U25.

Vedúci družstva (Chef d'Equipe): vedúci národného jazdeckého tímu so zodpovednosťami stanovenými vo VŠP a čl. 120 týchto SkP.

VeP: pozri definíciu Veterinárnych pravidiel.

Veterán: kategória športovcov vo veku 45 rokov a starších, ktorí sa môžu zúčastniť súťaží pre veteránov (označovaná skratkou „V“).

Veterinárna komisia: ako je definované vo VeP.

Veterinárne pravidlá (VeP): Veterinárne predpisy FEI.

Veterinárny delegát: ako je definované vo VeP.

Vodná priekopa: prekážka postavená v súlade s požiadavkami čl. 236.1 a Prílohy IV SkP.

Všeobecné pravidlá (VŠP): VŠP upravujú priebeh všetkých medzinárodných jazdeckých podujatí, organizovaných národnými federáciami alebo FEI, či v jej mene.

VŠP: pozri definíciu Všeobecných pravidiel.

Vybočenie: druh neposlušnosti podľa definície v čl. 246.3 SkP.

Vylúčenie: ako je definované v čl. 263 SkP. Pojmy „Vylúčiť“ a „Vylúčený“ sa vykladajú zodpovedajúcim spôsobom.

Zahraničný rozhodca: činovník, vymenovaný pre preteky v súlade s čl. 209.1 SkP a čl. 151 VŠP.

Zahraničný stevard: činovník, vymenovaný pre preteky v súlade s čl. 213.2 SkP a čl. 147 a 148 VŠP.

Zahraničný technický delegát: činovník, vymenovaný pre preteky v súlade s čl. 212 SkP a čl. 151 VŠP.

Zahraničný veterinárny delegát: ako je definované vo Veterinárnych pravidlách.

Zakázaná kategória: akýkoľvek materiál, ktorý nie je v súlade s platnými zákonmi, je urážlivý, neslušný, podvodný, hanlivý, zobrazuje násilie alebo vyhrážky, je urážlivý alebo zastrašujúci, je určený pre akúkoľvek organizáciu, ktorej hlavnou činnosťou je predaj tabaku alebo tabakových výrobkov, hazardných hier, alkoholu (s obsahom 15 % alebo viac), pornografického materiálu alebo iného materiálu, ktorý akýmkoľvek spôsobom podporuje správanie, ktoré propaguje znevažujúce názory alebo správanie súvisiace s farbou pleti, rasou, etnickým alebo národným pôvodom, pohlavím, sexuálnou orientáciou, rodinným stavom, náboženstvom, vekom alebo zdravotným postihnutím jednotlivca alebo skupiny.

Zastavenie: druh neposlušnosti podľa definície v čl. 246.2 SkP.

Zodpovedná osoba: osoba, ktorá má právnu zodpovednosť za koňa podľa článku 118 VŠP.

Zoznam schválených poplatkov FEI: zoznam poplatkov, ktoré musia organizačné výbory všetkých CSI/CSIO rešpektovať, pokiaľ FEI neodsúhlasí inak.

Žolík: ako je definovaný v čl. 240.3 SkP.

Príloha II Požiadavky na preteky CSI a CSIO

Pozri Annex II (CSI/CSIO Requirements) FEI JUMPING RULES, 28th edition, effective 1 January 2026

Príloha III Pravidlá pre pozvánky na preteky CSI

Pozri Annex III (CSI Invitation Rules) FEI JUMPING RULES, 28th edition, effective 1 January 2026

Príloha V

Tabuľky na výpočet stanoveného času

300	Stovky	Výpočet stanoveného času pre rýchlosť 300 m / min									
Desiatky	m	0	10	20	30	40	50	60	70	80	90
	100	20"	22"	24"	26"	28"	30"	32"	34"	36"	38"
	200	40"	42"	44"	46"	48"	50"	52"	54"	56"	58"
	300	60"	62"	64"	66"	68"	70"	72"	74"	76"	78"
	400	80"	82"	84"	86"	88"	90"	92"	94"	96"	98"
	500	100"	102"	104"	106"	108"	110"	112"	114"	116"	118"
	600	120"	122"	124"	126"	128"	130"	132"	134"	136"	138"
	700	140"	142"	144"	146"	148"	150"	152"	154"	156"	158"
	800	160"	162"	164"	166"	168"	170"	172"	174"	176"	178"
	900	180"	182"	184"	186"	188"	190"	192"	194"	196"	198"

325	Stovky	Výpočet stanoveného času pre rýchlosť 325 m / min									
Desiatky	m	0	10	20	30	40	50	60	70	80	90
	100	19"	21"	23"	24"	26"	28"	30"	32"	34"	36"
	200	37"	39"	41"	43"	45"	47"	48"	50"	52"	54"
	300	56"	58"	60"	61"	63"	65"	67"	69"	71"	72"
	400	74"	76"	78"	80"	82"	84"	85"	87"	89"	91"
	500	93"	95"	96"	98"	100"	102"	104"	106"	108"	109"
	600	111"	113"	115"	117"	119"	120"	122"	124"	126"	128"
	700	130"	132"	133"	135"	137"	139"	141"	143"	144"	146"
	800	148"	150"	152"	154"	156"	157"	159"	161"	163"	165"
	900	167"	168"	170"	172"	174"	176"	178"	180"	181"	183"

350	Stovky	Výpočet stanoveného času pre rýchlosť 350 m / min									
Desiatky	m	0	10	20	30	40	50	60	70	80	90
	100	18"	19"	21"	23"	24"	26"	28"	30"	31"	33"
	200	35"	36"	38"	40"	42"	43"	45"	47"	48"	50"
	300	52"	54"	55"	57"	59"	60"	62"	64"	66"	67"
	400	69"	71"	72"	74"	76"	78"	79"	81"	83"	84"
	500	86"	88"	90"	91"	93"	95"	96"	98"	100"	102"
	600	103"	105"	107"	108"	110"	112"	114"	115"	117"	119"
	700	120"	122"	124"	126"	127"	129"	131"	132"	134"	136"
	800	138"	139"	141"	143"	144"	146"	148"	150"	151"	153"
	900	155"	156"	158"	160"	162"	163"	165"	167"	168"	170"

375	Stovky	Výpočet stanoveného času pre rýchlosť 375 m / min									
Desiatky	m	0	10	20	30	40	50	60	70	80	90
	100	16"	18"	20"	21"	23"	24"	26"	28"	29"	31"
	200	32"	34"	36"	37"	39"	40"	42"	44"	45"	47"
	300	48"	50"	52"	53"	55"	56"	58"	60"	61"	63"
	400	64"	66"	68"	69"	71"	72"	74"	76"	77"	79"
	500	80"	82"	84"	85"	87"	88"	90"	92"	93"	95"
	600	96"	98"	100"	101"	103"	104"	106"	108"	109"	111"
	700	112"	114"	116"	117"	119"	120"	122"	124"	125"	127"
	800	128"	130"	132"	133"	135"	136"	138"	140"	141"	143"
	900	144"	146"	148"	149"	151"	152"	154"	156"	157"	159"

400	Stovky	Výpočet stanoveného času pre rýchlosť 400 m / min									
Desiatky	m	0	10	20	30	40	50	60	70	80	90
	100	15"	17"	18"	20"	21"	23"	24"	26"	27"	29"
	200	30"	32"	33"	35"	36"	38"	39"	41"	42"	44"
	300	45"	47"	48"	50"	51"	53"	54"	56"	57"	59"
	400	60"	62"	63"	65"	66"	68"	69"	71"	72"	74"
	500	75"	77"	78"	80"	81"	83"	84"	86"	87"	89"
	600	90"	92"	93"	95"	96"	98"	99"	101"	102"	104"
	700	105"	107"	108"	110"	111"	113"	114"	116"	117"	119"
	800	120"	122"	123"	125"	126"	128"	129"	131"	132"	134"
	900	135"	137"	138"	140"	141"	143"	144"	146"	147"	149"

Príloha VI Požiadavky na časomerné zariadenie a výsledkové tabule

(♦ platí len pre medzinárodné preteky)

3 Požiadavky na obrazovku v rozhodcovskej veži a na výsledkovej tabuli

3.1 V rozhodcovskej veži musia byť viditeľné

- odpočítavanie 45 sekúnd (keď dosiahne 0, spustenie času)
- dosiahnutý čas (rozdiel medzi štartom a časom v cieľi)
- stanovený čas
- trestné body za prekročenie stanoveného času
- časová korekcia (6 sekúnd za porušenie prekážky po neposlušnosti) 6 sekúnd sa pripočíta k času ihneď keď jazdec po opätovnom spustení časomier pokračuje v parkúre
- trestné body na prekážkach Tabuľka A)
- trestné body prepočítané na sekundy, ihneď pripočítané k dosiahnutému času (Tabuľka C)
- celkový čas

3.2 Na výsledkovej tabuli musia byť zobrazené minimálne nasledujúce údaje

3.2.1 Na CSI 1*, CSI 2*, CSIO 1* - 3*, CSI-Am/C/V/U25/Y/J/P/Ch

- alfanumerický displej s minimálne 9 znakmi
- odpočítavanie 45 sekúnd
- dosiahnutý čas
- trestné body
- poradové číslo koňa

3.2.2 Na CSI 3* a CSIO V/Y/J/P/Ch

- všetko uvedené v odseku 1.2.1 a
- alfanumerický displej s minimálne 20 znakmi
- meno koňa
- meno jazdca
- štátna príslušnosť

3.2.3 Na CSI 4* a CSI 5*

- všetko uvedené v odseku 1.2.2 a
- momentálne umiestnenie
- momentálne najlepší výsledok v súťaži (body a čas)
- možnosť zobraziť momentálne 5 najlepších v súťaži

3.2.4 Na CSIO 4*, CSIO 5*, hrách, majstrovstvách

- všetko uvedené v odseku 1.2.3 a
- špeciálne požiadavky pre Pohár národov

- mená a výsledky zúčastnených družstiev
- označenie nezapočítaného výsledku v prvom a druhom kole
- výsledky ostatných členov družstva, keď jazdec vojde na parkúr, zobrazenie výsledku všetkých družstiev je voliteľné

V dvojkolovej súťaži:

- 2. kolo: trestné body posiahnuté v 1. kole
- 2. kolo: čas 1. kola, pokiaľ je rozhodujúci pre umiestnenie
- 2. kolo: súčet časov (1. a 2. kolo) pokiaľ je rozhodujúci pre umiestnenie
- 2. kolo: súčet trestných bodov z oboch kôl

3.3 Autorizované systémy

- Spojenie stopiek a fotobuniek môže byť bezdrôtové. Stopky a prijímač sú spojené káblom
- Na hrách, majstrovstvách a iných pretekoch je voliteľné mať stopky pripojené káblom k synchronizovanej časomiere.
- Od pretekov CSI 4*, CSIO 4* a vyššie je povinné zariadenie na meranie oddelených časov

4 Meranie času na FEI skokových pretekoch

Na všetkých skokových pretekoch v kalendári FEI sa musia používať elektronické stopky, fotobunky a bezdrôtové prenosové systémy, homologizované FEI. Zoznam týchto zariadení je zverejnený na internetovej stránke FEI. Preteky, kde bude použité zariadenie neuvedené na zozname FEI nebudú zaradené do hodnotenia FEI, pokiaľ výnimku neudelí FEI skokový riaditeľ (čl. 254).

2.1 Meranie času na FEI skokových pretekoch

2.1.1 Meranie času a senzory

Pri elektronickom meraní času sa čas zaznamená keď kôň prejde štartovnou alebo cieľovou čiarou a preruší signál medzi fotobunkami. Čas sa zaznamená na prsiach koňa. Pokiaľ signál preruší konská hlava ku korekcii nedochádza. Ručné meranie času prebieha rovnako. Výška senzorov musí byť rovnaká na štarte aj v cieľi.

Pokiaľ sa používa časomiera viazaná na fotobunky, či už integrované alebo oddelené, potom musí byť nastavená na denný čas a synchronizovaná s hlavnou časomierou pred začiatkom každej súťaže. Synchronizovanie s denným časom sa musí vykonať maximálne 60 minút pred pretekmi a musí byť počas pretekov opakované. Opätovná synchronizácia môže prebehnúť len medzi súťažami a nikdy nie počas žiadnej súťaže.

2.1.2 Zaznamenanie času

Všetky časy musia byť ihneď a automaticky zaznamenané na priamo pripojený žurnál s presnosťou minimálne na 1/1000 (0.001). Elektronická časomiera musí zabezpečiť uloženie všetkých časov a výpočet uplynutého času s rozdielom štartovného a cieľového času jazdca. Namerané časy sú upravené na stotiny

sekundy po výpočte dosiahnutého času. Konečný výsledok každého jazdca je uvádzaný s presnosťou na stotiny sekundy.

2.1.3 Ručné meranie času

Ručné meranie času, úplne oddelené a nezávislé od elektronického merania času sa musí používať na všetkých pretekoch, uvedených v kalendári FEI. Stopky alebo ručné časomiere na baterky, zaznamenávajúce prechod štartom a cieľom s presnosťou na 1/100 sekundy sú vhodné na ručné meranie času. Automatický tlačенý záznam časov alebo záznamy časov na štarte a v cieľi, zapísané ručne, musia byť k dispozícii okamžite. Dosiahnutý čas je vypočítaný matematickým porovnaním časov na štarte a v cieľi. Ručne namerané časy môžu byť použité v oficiálnych výsledkoch až po výpočte časovej korekcie ručného merania.

2.1.4 Výpočet časovej korekcie ručného merania času

Vypočítajte rozdiel medzi ručne odmeranými a elektronickými časmi 5 jazdcov, štartujúcich pred chýbajúcim časom a 5 jazdcov po chýbajúcom čase, alebo ak je to potrebné, tak to urobte u 10 najbližších jazdcov. Súčet 10 časových rozdielov sa vydolí desiatimi, čím sa získa časová korekcia, ktorá sa musí uplatniť pri jazdcovi s ručne odmeraným časom.

2.1.5 Úprava času v časomernom zariadení

Pokiaľ oficiálne časomerné zariadenie s tlačovým záznamom umožňuje ručné zadanie alebo úpravu pretekárovho času, musí byť pri takejto zmene uvedená nejaká identifikácia (napr. hviezda), označujúca jej vykonanie.

2.1.6 Tlač času

Oficiálne výpisy s časmi z tlačiarne sú k dispozícii zahraničnému rozhodcovi k vizuálnej kontrole. Organizátor pretekov výpisy uchová až do oficiálneho schválenia výsledkov alebo vyriešenia protestu, týkajúceho sa merania času alebo výsledku súťaže. Týka sa to aj pretekov, kde sa vyžaduje kompletne záložné zariadenie.

Zahraničný rozhodca musí svojím podpisom na rozhodcovskej listine a vo svojej správe na FEI potvrdiť schválenie pretekov. Všetky výpisy zo zariadenia A, zariadenia B a ručného merania musí OV uchovať počas 3 mesiacov po skončení pretekov alebo až do vyriešenia prípadného protestu, týkajúceho sa merania času alebo výsledku pretekov.

2.1.7 Prehľad časov

Organizátori by mali vhodným spôsobom zabezpečiť plynulý prehľad všetkých zaznamenaných časov všetkých pretekárov.

2.2 Meranie času na Olympijských hrách a Majstrovstvách sveta

2.2.1 Elektronické meranie času

Na Olympijských hrách, Majstrovstvách sveta musia byť použité dve, synchronizované podľa denného času, elektronicky izolované časomerné zariadenia s tlačiarňami, priamo spojenými so štartovnými a cieľovými fotobunkami. Ešte pred pretekmi jedno zariadenie je určené ako zariadenie A (hlavné), druhé ako zariadenie B (záložné). Zariadenie A je spojené s príslušnými fotobunkami A a zariadenie B s inými a oddelenými fotobunkami B.

Nákresy inštalácie štartu a cieľa pozri v Memorande pre medzinárodné skokové preteky, zverejnenom na internetovej stránke FEI.

2.2.1.1 Elektronické meranie času

Pozri čl. 2.1.2. Obe časomiere A a B musia zabezpečiť uloženie všetkých časov a výpočet uplynutého času s rozdielom štartovného a cieľového času jazdca. Všetky časy, použité na konečné výsledky musia byť zo zariadenia A. V prípade poruchy na hlavnom časomernom zariadení (zariadenie A), musí sa použiť dosiahnutý čas, vypočítaný rovnakým spôsobom ako hore z údajov záložného zariadenia B. Nie je dovolené nahradiť denné časy zariadenia A dennými časmi zariadenia B a použiť ich na výpočet dosiahnutého času. V prípade že u niektorého jazdca vypočítané časy so zariadenia A alebo zariadenia B nie sú k dispozícii, ako platný je považovaný ručný čas, vypočítaný podľa odstavca 2.1.3.

2.2.1.2 Synchronizácia časomier

Synchronizovanie s denným časom sa musí vykonať maximálne 60 minút pred pretekmi a musí byť počas pretekov opakované každý deň. Opätovná synchronizácia môže prebehnúť len medzi súťažami a nikdy nie počas žiadnej súťaže.

2.2.1.3 Iné Hry a Majstrovstvá

Pre ostatné Hry a Majstrovstvá sa odporúča rovnaký postup merania času.

2.2.2 Fotobunky

Na Olympijských hrách a Majstrovstvách sveta musia byť na štartovnej a cieľovej čiare 2 fotobunky, homologizované FEI. Na oboch miestach je jedna pripojená k zariadeniu A. Druhá je pripojená k zariadeniu B. Fotobunky na štarte s cieľi musia byť nainštalované rovnako a čo najbližšie k sebe, v každom prípade nie ďalej ako 0.5 m.

2.2.3 Ručné meranie času

Podľa odseku 2.1.3 stopky alebo ručné časomiere na batérie musia byť pred pretekmi synchronizované tak ako zariadenia A a B s denným časom.

2.3 Meranie času bez kábla na všetkých FEI pretekoch

FEI uznáva dôležitosť bezdrôtových impulzných prenosných zariadení v areáloch pre FEI skokové preteky a podporuje ich využitie a jednoduché nastavenie ich funkčnosti v modernom skokovom jazdení. Na druhej strane je potrebné zdôrazniť, že bezdrôtové zariadenie je viac náchylné na poruchu ako spojenie z časomiere do do fotobuniek po kábli.

Príloha VII Zdravotnícke služby

Táto príloha načrtáva požiadavky na pokrytie zdravotníckych služieb, ktoré majú byť implementované OV skokových pretekov FEI. Tieto požiadavky platia počas celých pretekov. Musí sa chápať v spojení s čl. 109.10.1 VŠP, všeobecnými požiadavkami na zdravotné poistenie pre preteky FEI, ktoré sú k dispozícii na webovej stránke FEI, kľúčovými požiadavkami FEI na podujatia č. 11, ktoré sú k dispozícii na webovej stránke FEI, a akýmkoľvek usmerneniami vydanými FEI, týkajúcimi sa zdravotného poistenia na pretekoch.

Požiadavky na zdravotnícke služby

1 Vedúci zdravotník / Chief Medical Officer (CMO)

1.1 Úloha

CMO je vymenovaný v dostatočnom predstihu pred podujatím a úzko spolupracuje s OV pri plánovaní zdravotného poistenia podujatia a podieľa sa na príprave plánu riadenia závažných incidentov (SIMP) pre preteky.

Na majstrovstvách zorganizuje CMO stretnutie pre lekárov a zdravotnícky personál medzinárodného tímu, aby ich oboznámil s miestom konania a dostupnými zdravotníckymi zdrojmi a poskytol im potrebné kontaktné informácie pre prístup k zdravotníckym službám.

1.2 Kvalifikácia

CMO nemusí byť lekár, ale má primerané skúsenosti s plánovaním zdravotného poistenia pre jazdecké podujatia a pozná dostupné miestne zdroje urgentnej zdravotníckej starostlivosti a platné miestne predpisy.

2 Prvá pomoc pre divákov a personál

Prvá pomoc pre divákov a personál musí byť poskytovaná v súlade s miestnymi platnými právnymi predpismi a pokynmi a po konzultácii s CMO a miestnym personálom záchranej zdravotníckej služby.

3 Zdravotnícky personál na mieste

Počas súťažných a tréningových hodín musí byť k dispozícii zdravotnícky personál na mieste, ako je uvedené v tabuľke nižšie. Musí byť schopný pokryť všetky tréningové a súťažné priestory, stajne a ubytovacie priestory na mieste.

Lokalita	Požadovaný zdravotný personál	Počet členov v každom tíme	Požadované zručnosti
Kolbisko a opravovisko	Aspoň jeden tím: Zdravotný zásahový tím (alebo viac, na základe posúdenia rizika udalosti). Reakčné časy:	Najmenej: 2	1. Školenie v základnej podpore života a vhodnom vybavení na podporu dýchacích ciest, liečbu krvácania a zlomenín.

	Dôrazne sa odporúča: maximálne 3 minúty od oznámenia nehody.		2. Aspoň 1 člen s minimálnymi potrebnými zručnosťami na: <ol style="list-style-type: none"> zabezpečiť priechodnosť dýchacích ciest aplikovať stabilizáciu chrbtice.
Transport			
<ol style="list-style-type: none"> Na prepravu vážne zranených alebo chorých osôb do zdravotníckeho zariadenia musí byť na mieste alebo na pohotovostnej službe k dispozícii zdravotnícky spôsobilé vozidlo. Musí byť zavedený systém pre bezpečné odstránenie zranených športovcov zo súťažnej arény. Personál musí byť primerane vyškolený na používanie dostupného vybavenia. 			

4 Prístup zdravotníckeho personálu na miesto konania

Všetok zdravotnícky personál so svojim vybavením a dopravnými prostriedkami musí mať počas celej súťaže preukazy a prístup do celého miesta konania vrátane stajní.

Pred súťažou musia byť oboznámení so všetkými prístupovými cestami k priestoru súťaže a musia predvídať alternatívy v prípade nepriaznivých poveternostných podmienok, ktoré si môžu vyžiadať použitie terénnych vozidiel na prepravu, aby sa zabezpečila rýchla evakuácia.

5 Komunikácia

Počas celých pretekov musí byť zavedený spoľahlivý komunikačný systém, ktorý upozorní poskytovateľov zdravotníckej starostlivosti na mieste a/alebo miestnu záchrannú zdravotnícku službu vrátane komunikácie s funkcionármi pretekov.

Príloha VIII **Postroj, výstroj a iné pomôcky**

1 Pravidlá pre seniorov – Iné pomôcky

1.1 Ostrohy

- a) Kdekoľvek v areáli podujatia môže jazdec na koni nosiť iba jednu ostrohu na každej topánke.
- b) Ostrohy typu „Rowel“, teda ostrohy so zárezovým alebo zúbkovaným otočným kolieskom, nie sú v areáli pretekov povolené; ostrohy s otočným kolieskom, ktorý nie je zárezový ani zúbkovaný, sú povolené.

1.2 Bič

- a) Kdekoľvek v areáli podujatia môže jazdec na koni nosiť iba jeden bič.
- b) Jazdci môžu pri práci na rovine používať drezúrny bič, ale je prísne zakázané používať alebo nosiť bič, ktorý je na konci zaťažovaný, alebo nosiť alebo používať bič, ktorý je dlhší ako 75 cm, na kolbisku, opracovisku a tréningovej aréne pri prejazde ponad barieru alebo akúkoľvek prekážku. Jazdec nesmie nosiť žiadnu náhradu za bič.
- c) Pozrite si tiež databázu FEI Tack, Equipment and Dress databázu a aplikáciu FEI TackApp.

2 Pravidlá pre seniorov – Postroj a výstroj

2.1 Na kolbisku platia nasledujúce ustanovenia:

- a) Očné clony a masky proti muchám, ktoré zakrývajú oči koňa, sú zakázané.
- b) Na každej lícnej časti uzdy sa môže použiť koža, ovčia koža alebo podobný materiál za predpokladu, že priemer materiálu nepresiahne 3 centimetre merané od líca koňa.
- c) Povolené sú iba neobmedzené voľné martingaly; na jednu oťaž sa nesmie použiť viac ako jeden martingal stoper. Oťaže nesmú byť pripojené tak, aby voľný martingal fungoval ako pevný martingal.
- d) Neexistujú žiadne obmedzenia týkajúce sa zubadiel alebo nánosníkov. Rozhodcovský zbor má však právo na základe veterinárneho odporúčania zakázať používanie zubadiel alebo nánosníkov, ktoré by mohli koňovi spôsobiť zranenie. Článok 1044.8 VeP sa vzťahuje na povolené utiahnutie nánosníka.
- e) Oťaže musia byť pripevnené k zubadlu (zubadlám) alebo priamo k uzde. Môžu sa použiť maximálne dva páry oťaží. Ak sa používajú dva páry oťaží, jeden pár musí byť pripevnený k zubadlu alebo priamo k uzde. Fugy a hackamore sú povolené.
- f) Používanie prievlečných oťaží (prievečok) je v kolbisku zakázané, s výnimkou slávnostného odovzdávania cien a pochodov.
- g) Nedodržanie ktoréhokoľvek z ustanovení, uvedených v odsekoch 2.1(a) až (f) má za následok vylúčenie (pozri čl. 263.4.22 SkP).

2.2 Všetade v priestoroch pretekov (obmedzená zóna) pod kontrolou OV platia nasledujúce ustanovenia:

- a) V záujme bezpečnosti musia kovová časť strmeňa a strmeňový remeň (toto platí aj pre bezpečnostné strmene) voľne visieť pri sedle z vonkajšej strany bočnice. Jazdec nesmie priamo ani nepriamo priviazať žiadnu časť svojho tela k sedlu.

- b) Celková maximálna hmotnosť výstroja, ktorý môže byť umiestnený na nohe koňa, prednej alebo zadnej (jedny alebo viaceré kamaše, sponkové krúžky atď.), nesmie za žiadnych okolností prekročiť 500 gramov (podkova alebo náhrada podkovy tu nie je zahrnutá), a to ani vtedy, keď je výstroj mokrá.
- c) Pre všetky medzinárodné skokové súťaže pre **mladé kone** (päť, šesť, sedem a osemročné kone) musia byť dodržané nasledujúce kritériá týkajúce sa nosenia zadných kamaší:
- (i) Zadné kamaše, ktoré majú zaoblený ochranný prvok iba na vnútornej strane, sú povoleným typom kamaší. Kamaša musí mať maximálnu vnútornú dĺžku 16 cm; šírka zapínania musí byť aspoň päť centimetrov. Zadné kamaše s dodatočnou ochranou korunky, ktorá siaha pod zaoblený okraj vnútornej strany kamaše, sú povolené za predpokladu, že ochrana je vyrobená z mäkkého a poddajného materiálu. Táto ochrana sa pri meraní dĺžky kamaše neberie do úvahy (fotografie nájdete v Manuáli skokových stevardov FEI na webovej stránke FEI).
 - (ii) Kamaše musia byť vyrobené tak, aby sa jej obe strany dali bez námahy ohnúť a prispôbiť sa tak nohe koňa. Zaoblený ochranný prvok kamaše musí byť umiestnený okolo vnútornej strany sponky.
 - (iii) Vnútorná strana kamaše musí byť neodieravá a hladká, t. j. povrch musí byť rovný a nesmie sa na ňom nachádzať tlačiacie miesta, t. j. pod podšívku na vnútornej strane kamaše nesmie byť nič vložené; aby sa predišlo pochybnostiam, prešívanie, ktoré pripevňuje vnútornú podšívku ku kamaši, je povolené. Podšívky z ovčej kože sú povolené.
 - (iv) Povolené je iba neelastické zapínanie na suchý zips; nesmú sa používať žiadne háčiky, pracky, spony ani iné spôsoby upevnenia. Vnútorný povrch zapínania, ktorý je v priamom alebo nepriamom kontakte s kožou koňa, musí byť neodieravý. Zapínanie musí byť jednosmerné, to znamená, že popruh musí byť pripevnený priamo z jednej strany kamaše k upevňovaciemu komponentu na druhej strane kamaše, ale nesmie sa ovíjať okolo celej kamaše. Zapínanie môže byť zaistené ďalším popruhom na suchý zips, ktorý sa tiahne vertikálne cez zapínanie kamaše (príklady nájdete v databáze FEI Tack, Equipment and Dress Database alebo v aplikácii FEI TackApp).
 - (v) Na samotnú kamašu sa nesmú pridávať ani vkladať žiadne ďalšie prvky. Použitie veterinárneho zábalu alebo podobného ľahkého obväzového materiálu pod zadné kamaše je povolené; ak je to možné, mal by sa aplikovať v prítomnosti stevarda. Člen tímu stevardov má kedykoľvek právo požadovať, aby bol veterinárny zábal/obväzový materiál odstránený a opätovne aplikovaný v jeho prítomnosti.
 - (vi) Ochranné sponkové krúžky sa môžu použiť na ochranné účely za predpokladu, že majú správnu veľkosť a sú voľné, ako aj za predpokladu, že celková hmotnosť výstroja na nohe koňa nepresiahne 500 gramov za žiadnych okolností, a to ani vtedy, keď je výstroj mokrá (pozri čl. 2.2(d) nižšie). Okolo sponky sa môžu použiť sponkové pásiky za predpokladu, že nie sú príliš utiahnuté.
- d) Na **všetkých** medzinárodných (♦ **aj národných**) skokových pretekoch a na všetkých pretekoch FEI World Jumping Challenge sa môžu používať iba zadné kamaše, ktoré spĺňajú nasledujúce parametre:
- (i) Kamaše, ako je opísané v článku 2.2(c) vyššie.

- (ii) Kamaše, ktoré majú zaoblený ochranný prvok iba na vnútornej strane, a kamaše so zaobleným ochranným prvkom na vnútornej aj vonkajšej strane, teda obojstranné kamaše, ktoré sa ovíjajú okolo zadnej časti sponkového kĺbu, sú povolené za predpokladu, že spĺňajú nasledujúce kritériá:
- Všetky kamaše musia byť vyrobené tak, aby sa obe strany dali ohnúť a bez námahy prispôbiť nohe koňa. Konkrétne obojstranné kamaše musia byť vopred vytvarované do tvaru „U“ tak, aby sa prirodzene obopínali okolo sponkového kĺbu. Obojstranné kamaše, ktoré vyžadujú pripevnenie ovínutím okolo sponky, nie sú povolené. Kamaša musí mať v najdlhšom bode maximálnu dĺžku 20 cm. Zadné kamaše s dodatočnou ochranou korunky, ktorá siaha pod zaoblený okraj vnútornej strany kamaše, sú povolené za predpokladu, že ochrana je vyrobená z mäkkého a poddajného materiálu. Táto ochrana sa pri meraní dĺžky kamaše neberie do úvahy (pokyny, ako správne zmerať dĺžku kamaše, nájdete v FEI Tack, Equipment and Dress Database alebo v aplikácii FEI TackApp).
 - Zaoblená ochranná časť kamaše musí byť umiestnená okolo sponky (pri kamašách s ochranným prvkom iba na jednej strane musí byť ochranný prvok umiestnený okolo vnútornej strany sponky).
 - Vnútrotná strana kamaše musí byť neodieravá a hladká, t. j. povrch musí byť rovný a nesmie sa na ňom nachádzať tlačiacie miesta, t. j. pod podšívku na vnútornej strane kamaše nesmie byť nič vložené; aby sa predišlo pochybnostiam, prešívanie, ktoré pripevňuje vnútrotnú podšívku ku kamaši, je povolené. Podšívky z ovčej kože sú povolené.
 - Kamaša môže mať maximálne 2 zapínania. Povolené sú iba nasledujúce typy zapínaní:

<p>Velcro zapínanie</p> <p>Každý popruh musí:</p> <ul style="list-style-type: none"> • mať zapínanie na suchý zips • mať minimálnu šírku 2.5 cm, ak sú 2 popruhy, alebo • mať minimálnu šírku 5 cm, ak je 1 popruh <p>Pri kamašách s ochranným prvkom iba na vnútornej strane sponky môžu byť popruhy elastické alebo neelastické.</p> <p>Pri obojstranných kamašách musia byť popruhy elastické.</p>	
<p>Zapínanie s kolíkom</p> <p>Každý popruh musí:</p> <ul style="list-style-type: none"> • byť elastický • mať minimálnu šírku 2.5 cm • mať otvory, ktoré sa dajú nasadiť na kolík na kamaši 	
<p>Zapínanie s háčikom</p> <p>Každý popruh musí:</p> <ul style="list-style-type: none"> • byť elastický • mať minimálnu šírku 2.5 cm • mať na konci háčik, ktorý sa zasúva do „očka“ na kamaši 	

- Vnútorný povrch zapínania, ktorý je v priamom alebo nepriamom kontakte s kožou koňa, musí byť neodieravý. Všetky zapínania musia byť jednosmerné, to znamená, že popruh musí byť pripevnený priamo z jednej strany kamaše k zapínaciu komponentu na druhej strane kamaše, ale nesmie sa ovíjať okolo celej kamaše. Zapínania na suchý zips môžu byť zaistené ďalším popruhom na suchý zips, ktorý sa tiahne vertikálne cez zapínanie (príklady nájdete vo FEI Tack, Equipment and Dress Database alebo v aplikácii FEI TackApp). Nie je povolený žiaden mechanizmus, ktorý by umožňoval zapnutie v protismere alebo ktorý by umožňoval akýkoľvek pákový efekt na zapínanie.
 - Na samotnú kamašu sa nesmú pridávať ani vkladať žiadne ďalšie prvky. Použitie veterinárneho zábalu alebo podobného ľahkého obväzového materiálu pod zadné kamaše je povolené; ak je to možné, mal by sa aplikovať v prítomnosti stevarda. Člen tímu stevardov má kedykoľvek právo požadovať, aby bol veterinárny zábal/obväzový materiál odstránený a opätovne aplikovaný v jeho prítomnosti.
 - Ochranné sponkové krúžky sa môžu použiť na ochranné účely za predpokladu, že majú správnu veľkosť a sú voľné, ako aj za predpokladu, že celková hmotnosť výstroja na nohe koňa nepresiahne 500 gramov za žiadnych okolností, a to ani vtedy, keď je výstroj mokrý. Okolo sponky sa môžu použiť sponkové pásiky za predpokladu, že nie sú príliš utiahnuté.
- e) Plastové štíty, ktoré zakrývajú oči koňa (napr. okuliare alebo slnečné okuliare pre kone), sú zakázané kedykoľvek počas jazdenia na koni alebo pri výcviku koňa, vrátane lonžovania. Môžu sa používať v stajni a pri pasení.
- f) Používanie jazykových remienkov je zakázané. Informácie o používaní chráničov jazyka nájdete v čl. 1044.5 VeP.
- 2.3** Nedodržanie akéhokoľvek ustanovenia článku 2.2 tejto prílohy na kolbisku má za následok vylúčenie (pozri čl. 263.4.22 SkP).
- 2.4** Článok 207.2.5 SkP sa vzťahuje na obmedzenia reklamy na postrojoch a výstroji.

3 Pravidlá pre U25 – postroj a výstroj

- 3.1** Pravidlá týkajúce sa postroja, výstroja a oblečenia musia byť prísne dodržiavané v súlade so SkP a s touto prílohou.

4 Pravidlá pre jazdcov na pony – Iné pomôcky

- 4.1** Ostrohy sú voliteľné, ale ak sa používajú, musia byť vyrobené z hladkého kovu. Ak majú driek, nesmie byť dlhší ako 4 cm, merané od základne po špičku ostrohy, a musí smerovať iba dozadu; koniec drieku musí byť tupý. Ak je driek zakrivený, ostrohy sa musia nosiť iba s driekom smerom nadol. Ostrohy typu „Rowel“ nie sú povolené. Kladivové ostrohy sú povolené za predpokladu, že spĺňajú vyššie uvedené požiadavky. Kovové alebo plastové „impulzné ostrohy“ s okrúhlymi tvrdými plastovými alebo kovovými gombíkmi a „fiktívne ostrohy“ bez drieku sú povolené. Ostrohy s plochými otočnými kolieskami sú povolené. Kontaktná

plocha s koňom a všetky hrany musia byť hladké a zaoblené. Jazdec na pony môže mať na každej čizme iba jednu ostrohu.

- 4.2 Jazdec na pony môže nosiť iba jeden bič. Jazdcom je prísne zakázané používať alebo nosiť bič, ktorý je na konci zaťažovaný, alebo nosiť alebo používať bič, ktorý je dlhší ako 75 cm. Nesmie sa nosiť žiadna náhrada za bič.

5 Pravidlá pre jazdcov na pony – Postroj a výstroj

5.1 Nasledujúce pravidlá platia v celom areáli pretekov a to vždy od príchodu až do ukončenia celých pretekov alebo majstrovstiev:

- a) Oťaže musia byť pripevnené k zubadlu alebo spojovaciemu prvku, alebo priamo k uzdečke. Povolené sú iba voľné martingaly. Dvojité uzdečky nie sú povolené. Povolené sú nasledujúce typy zubadiel a nánosníkov:

b) **Zubadlá**

- (i) Zubadlá môžu byť vyrobené z akéhokoľvek materiálu (kov, guma, plast, koža...), ale musia sa používať v pôvodnom stave, v akom boli vyrobené. Dvojité uzdečky nie sú povolené. Minimálny priemer zubadla je 10 mm.
- (ii) Nesmú sa používať drôtené, dvojité drôtené ani reťazové zubadlá. Povolené sú nasledujúce typy zubadiel:
- (iii) Všetky zubadlá: lomené, dvakrát lomemé, nelomené



- (iv) zakrivené



- (v) mierne skrútené



- (vi) Všetky uzdenia **Gag** (fuga): normálne, lomené alebo nelomené



(vii) Všetky uzdenia **Pelham**: lomené, dvakrát lomemé, nelomené



(viii) zakrivený



(ix) mierne skrútený



(x) maximálna dĺžka páky je 15 cm

(xi) Všetky pelhamy sa musia používať s jednou oťažou. Oťaž sa musí používať buď so spojovacím prvkom, alebo sa musí pripevniť k väčšiemu z dvoch krúžkov zubadla.

Príklad spojovacieho kusu pre jednoduchú oťaž

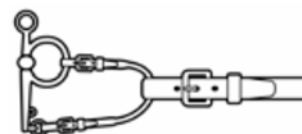

(xii) Všetky uzdenia **Kimberwick**



(xiii) Všetky uzdenia **Pessoa**:

Povolené sú iba hladké (nezakrútené) uzdenia Pessoa. Maximálne 4 krúžky (vrátane horného krúžku pre lícnicu). Oťaž môže byť pripevnená k ľubovoľnému krúžku alebo sa môže použiť so spojovacím kusom; môžu sa použiť dvojité oťaže.



(xiv) lomené, dvakrát lomemé, nelomené

(xv) maximálna dĺžka páky je 16 cm

(xvi) **Hackamore**:

Nánosník hackamore musí byť plochý a vyrobený z poddajného neodieravého materiálu; Výplň alebo ovčia koža na nánosníku sú povolené; do nánosníka, výplne alebo ovčej kože sa nesmú vkladať žiadne kovové predmety akéhokoľvek druhu. Páky nesmú presiahnuť 17 cm (Meranie by sa malo vykonávať v priamke od stredu horného kruhu do stredu spodného kruhu. Pri modeloch s „reťazou“ alebo popruhom by sa malo meranie vykonávať od stredu spodného kruhu k bodu spojenia, kde sa páka spája s nánosníkom. (Fotografie nájdete v FEI Tack, Equipment and Dress Database a aplikácii FEI TackApp.)



(xvii) Hackamore sa nesmie používať v kombinácii so zubadlom

c) **Nánosníky**

- (i) Nánosníky musia byť ploché. Nánosníky vyrobené z iných materiálov ako koža nie sú povolené, s výnimkou prednej časti nánosníka, ktorá môže byť voliteľne vyrobená z plochého, neodieravého materiálu, podobného koži. Ovčia koža na nánosníku je povolená. V priesečníku dvoch kožených remienkov prekříženého nánosníka sa môže použiť malý kúsok z ovčej kože. Nasledujúce nánosníky sú povolené pre preteky jazdcov na pony:



- (ii) Variácie vyššie uvedených nánosníkov, ako napríklad nánosník znázornený nižšie, môžu byť povolené za predpokladu, že spĺňajú ustanovenia tohto odseku, sú správne nasadené a neprekážajú dýchaniu pony (podrobnosti nájdete vo FEI Tack, Equipment and Dress Database a aplikácii FEI TackApp).



- d) V záujme bezpečnosti musia kovová časť strmeňa a strmeňový remeň (toto platí aj pre bezpečnostné strmene) voľne visieť pri sedle z vonkajšej strany bočnice. Jazdec nesmie priamo ani nepriamo priviazať žiadnu časť svojho tela k sedlu.

- e) Celková maximálna hmotnosť výstroja, ktorý môže byť umiestnený na nohe pony, prednej alebo zadnej (jedny alebo viaceré kamaše, sponkové krúžky atď.), nesmie za žiadnych okolností prekročiť 500 gramov (podkova alebo náhrada podkovy tu nie je zahrnutá), a to ani vtedy, keď je výstroj mokrá.
- f) Popis typov zadných kamaší, ktoré sa môžu používať na pretekoch jazdcov na pony, nájdete v čl. 2 tejto prílohy.
- g) Používanie jazykových remienkov je zakázané. Informácie o používaní chráničov jazyka nájdete v čl. 1044.5 VeP.

5.2 Na kolbisku:

- 5.2.1 Očné clony a masky proti muchám, ktoré zakrývajú oči pony, sú zakázané.
- 5.2.2 Na každej lícnej časti uzdy sa môže použiť koža, ovčia koža alebo podobný materiál za predpokladu, že priemer materiálu nepresiahne 3 centimetre merané od líca pony.
- 5.2.3 Používanie prievlečných oťažív (prievečok) je v kolbisku zakázané, s výnimkou slávnostného odovzdávania cien a pochodov.
- 5.3 Nedodržanie ktoréhokoľvek z ustanovení, uvedených v odseku 5.2 má za následok vylúčenie.
- 5.4 Rozhodcovský zbor má právo na základe veterinárneho odporúčania zakázať používanie zubadla alebo ostroh, ktoré by mohli pony spôsobiť zranenie.
- 5.5 Musí byť určený steward, ktorý pred vstupom každého pony na kolbisko, skontroluje jeho postroj a výstroj.

6 Pravidlá pre preteky detí – Iné pomôcky

- 6.1 Ostrohy sú voliteľné, ale ak sa používajú, musia byť vyrobené z hladkého kovu. Ak majú driek, nesmie byť dlhší ako 4 cm, merané od základne po špičku ostrohy, a musí smerovať iba dozadu; koniec drieku musí byť tupý. Ak je driek zakrivený, ostrohy sa musia nosiť iba s driekom smerom nadol. Ostrohy typu „Rowel“ nie sú povolené. Kladivové ostrohy sú povolené za predpokladu, že spĺňajú vyššie uvedené požiadavky. Kovové alebo plastové „impulzné ostrohy“ s okrúhlymi tvrdými plastovými alebo kovovými gombíkmi a „fiktívne ostrohy“ bez drieku sú povolené. Ostrohy s plochými otočnými kolieskami sú povolené. Kontaktná plocha s koňom a všetky hrany musia byť hladké a zaoblené. Jazdec na koni môže mať na každej čizme iba jednu ostrohu.
- 6.2 Jazdec na koni môže nosiť iba jeden bič. Jazdcom je prísne zakázané používať alebo nosiť bič, ktorý je na konci zaťažovaný, alebo nosiť alebo používať bič, ktorý je dlhší ako 75 cm. Nesmie sa nosiť žiadna náhrada za bič.

7 Pravidlá pre preteky detí – Postroj a výstroj

- 7.1 Na kolbisku:
 - a) Pre sedlá neexistujú žiadne obmedzenia.
 - b) Očné clony a masky proti muchám, ktoré zakrývajú oči koňa, sú zakázané. Na každej lícnej časti uzdy sa môže použiť koža, ovčia koža alebo podobný materiál za predpokladu, že priemer materiálu nepresiahne 3 centimetre merané od líca koňa.
 - c) Pevné aj voľné martingaly sú povolené.

- d) Oťaže musia byť pripevnené k zubadlu alebo priamo k uzdečke. Fugy a hackamore sú povolené. Nánosník hackamore musí byť plochý a vyrobený z poddajného neoderného materiálu. Výplň alebo ovčia koža na nánosníku sú povolené; do nánosníka, výplne alebo ovčej kože nesmú byť vložené žiadne kovové predmety akéhokoľvek druhu. Nánosník hackamore v kombinácii so zubadlom musí byť plochý a pokrytý kožou alebo iným neoderným materiálom podobným koži, napr. neoprénom alebo gumou. Ovčia koža na nánosníku je povolená.
- e) Používanie prievlečných oŕaží (prievečok) je v kolbisku zakázané, s výnimkou slávnostného odovzdávania cien a pochodov.

7.2

Kdekoľvek v areáli pretekov:

- a) V záujme bezpečnosti musia kovová časť strmeňa a strmeňový remeň (toto platí aj pre bezpečnostné strmene) voľne visieť pri sedle z vonkajšej strany bočnice. Jazdec nesmie priamo ani nepriamo priviazať žiadnu časť svojho tela k sedlu.
- b) Neexistujú žiadne obmedzenia týkajúce sa zubadiel. Rozhodcovský zbor má však právo na základe veterinárneho odporúčania zakázať používanie zubadla, ktoré by mohlo koňovi spôsobiť zranenie.
- c) Používanie jazykových remienkov je zakázané. Informácie o používaní chráničov jazyka nájdete v čl. 1044.5 VeP.
- d) Nánosníky musia byť ploché. Nánosníky vyrobené z iných materiálov ako koža nie sú povolené, s výnimkou prednej časti nánosníka, ktorá môže byť voliteľne vyrobená z plochého, neodieravého materiálu, podobného koži. Ovčia koža na nánosníku je povolená. V priesečníku dvoch kožených remienkov prekríženého nánosníka sa môže použiť malý kúsok z ovčej kože.
- e) Nasledujúce nánosníky sú povolené pre preteky detí:



- f) Variácie vyššie uvedených nánosníkov, ako napríklad nánosník znázornený nižšie, môžu byť povolené za predpokladu, že spĺňajú ustanovenia tohto odseku, sú správne nasadené a neprekážajú dýchaniu pony (podrobnosti nájdete vo FEI Tack, Equipment and Dress Database a aplikácii FEI TackApp).



- g) Celková maximálna hmotnosť výstroja, ktorý môže byť umiestnený na nohe koňa, prednej alebo zadnej (jedny alebo viaceré kamaše, sponkové krúžky atď.), nesmie za žiadnych okolností prekročiť 500 gramov (podkova alebo náhrada podkovy tu nie je zahrnutá), a to ani vtedy, keď je výstroj mokrá.
- h) Popis typov zadných kamaší, ktoré sa môžu používať na pretekoch detí, nájdete v čl. 2 tejto prílohy.

7.3 Nedodržanie ktoréhokoľvek z ustanovení, uvedených v odseku 7.1 má za následok vylúčenie.

Príloha N1 Doporučené technické podmienky stavby parkúrov na národných skokových súťažiach pre kone

Rozmery prekážok na otvorených kolbiskách a v halách				
Stupeň	Výška [cm]	Oxer [šírka]	Triplebar [šírka]	Vodná priekopa [cm] (otvorené kolbisko)
Hn	$n = 1 - 7 * 10$	po V +10 cm	po V+30 cm	---
Hn+	$n = 1 - 7 * 10 + 5$	po V +10 cm	po V+30 cm	---
M8	80	od V po V+30 cm	od V+10 po V+50 cm	125 – 175
M8+	85	od V po V+30 cm	od V+10 po V+50 cm	125 – 175
M9	90	od V po V+30 cm	od V+10 po V+50 cm	125 – 175
M9+	95	od V po V+30 cm	od V+10 po V+50 cm	125 – 175
Z	100	od V po V+30 cm	od V+10 po V+50 cm	150 – 200
Z+	105	od V po V+30 cm	od V+10 po V+50 cm	150 – 200
ZL	110	od V po V+30 cm	od V+10 po V+50 cm	200 – 250
ZL+	115	od V po V+30 cm	od V+10 po V+50 cm	200 – 250
L	120	od V po V+30 cm	od V+10 po V+50 cm	250 – 300
L+	125	od V po V+30 cm	od V+10 po V+50 cm	250 – 300
S	130	od V po V+30 cm	od V+10 po V+50 cm	300 – 350
S+	135	od V po V+30 cm	od V+10 po V+50 cm	300 – 350
ST	140	od V po V+30 cm	od V+10 po V+50 cm	325 – 375
ST+	145	od V po V+30 cm	od V+10 po V+50 cm	325 – 375
T	150	od V po V+30 cm	od V+10 po V+50 cm	350 – 400
T+	155	od V po V+30 cm	od V+10 po V+50 cm	375 – 400
TT	160	od V po V+30 cm	od V+10 po V+50 cm	375 – 400

V = výška prekážky

Počty skokov a rýchlosť na otvorených kolbiskách				
Stupeň	Počet prekážok	Počet kombinácií	Max. dĺžka dráhy [m]	Rýchlosť [m/min]
<i>Hn – Hn+</i>	8 - 9	0 alebo 1D	480 – 540	325 – 350
<i>M8 – M9+</i>	8 - 9	0 alebo 1D	480 – 540	325 – 350
<i>Z</i>	8 - 9	0 alebo 1D	480 – 540	325 – 350
<i>Z+</i>	8 - 9	0 alebo 1D	480 – 540	325 – 350
<i>ZL</i>	9 - 10	1D alebo 1T	540 - 600	325 – 350
<i>ZL+</i>	9 - 10	1D alebo 1T	540 - 600	325 – 350
<i>L</i>	9 - 11	2D alebo 1T	540 - 660	350
<i>L+</i>	9 - 11	2D alebo 1T	540 - 660	350
<i>S</i>	10 - 11	2D alebo 1D+1T	600 - 660	350
<i>S+</i>	10 - 11	2D alebo 1D+1T	600 - 660	350 - 375
<i>ST</i>	10 - 12	3D alebo 1D+1T	600 - 720	350 - 375
<i>ST+</i>	10 - 12	3D alebo 1D+1T	600 - 720	350 - 375
<i>T</i>	11 - 13	3D alebo 1D+1T	660 - 780	375 - 400
<i>T+</i>	11 - 13	3D alebo 1D+1T	660 - 780	375 - 400
<i>TT</i>	11 - 13	3D alebo 1D+1T	660 - 780	375 - 400

Počty skokov a rýchlosť v halách				
Stupeň	Počet prekážok	Počet kombinácií	Max. dĺžka dráhy [m]	Rýchlosť [m/min]
<i>Hn – Hn+</i>	8 - 9	0 alebo 1D	250 – 320	300 - 325
<i>M8 – M9+</i>	8 - 9	0 alebo 1D	250 – 320	300 - 325
<i>Z</i>	8 - 9	0 alebo 1D	250 – 320	325
<i>Z+</i>	8 - 9	0 alebo 1D	250 – 320	325
<i>ZL</i>	9 - 10	1D alebo 1T	320 – 350	325
<i>ZL+</i>	9 - 10	1D alebo 1T	320 – 350	325
<i>L</i>	9 - 11	2D alebo 1T	320 – 400	325 - 350
<i>L+</i>	9 - 11	2D alebo 1T	320 – 400	325 - 350
<i>S</i>	10 - 11	2D alebo 1D+1T	350 – 400	325 - 350
<i>S+</i>	10 - 11	2D alebo 1D+1T	350 – 400	350
<i>ST</i>	10 - 12	3D alebo 1D+1T	350 – 430	350
<i>ST+</i>	10 - 12	3D alebo 1D+1T	350 – 430	350
<i>T</i>	11 - 13	3D alebo 1D+1T	400 – 480	350
<i>T+</i>	11 - 13	3D alebo 1D+1T	400 – 480	350
<i>TT</i>	11 - 13	3D alebo 1D+1T	400 – 480	350

D = dvojskok, *T* = trojskok

Príloha N2 Doporučené vzdialenosti medzi prekážkami a vzdialenosti medzi skokmi v kombináciach pre kone

Doporučené vzdialenosti v kombináciach pre jeden alebo dva cvalové skoky

Typ prekážky	Počet cval. skokov	Nasledujúca kolmá	Nasledujúci oxer	Nasledujúci triplebar
Kolmá	1	7.80 - 8.20	7.60 - 8.00	nie je povolený
	2	10.80 - 11.20	10.60 - 11.00	
Oxer	1	7.70 - 8.00	7.40 - 7.60	nie je povolený
	2	10.70 - 11.00	10.50 - 10.70	
Triplebar	1	7.80 - 8.20	7.60 - 7.90	nie je povolený
	2	10.80 - 11.20	10.70 - 11.00	

Staviteľ parkúru volí alternatívy vzdialenosti podľa:

- triedy koní, typu súťaže
- sklonu terénu, hĺbky pôdy, ostroty obrátov, polohy opracoviska a vchodu do parkúru
- prevládajúceho charakteru terénu, konštrukcie prekážok (stavba, výplň ...)

Doporučené vzdialenosti medzi prekážkami za optimálnych podmienok:

Počet cvalových skokov	Vzdialenosť
3	14.30 - 15.00 m
4	17.60 - 18.60 m
5	21.50 - 22.50 m
6	25.00 - 26.00 m
7	28.50 - 29.50 m
8	32.00 - 33.00 m

Doporučené vzdialenosti pre 2 až 4 cvalové skoky, uvedené v tabuľke by nemali byť zmenšené alebo zväčšené o viac ako 25 cm.

Ako vzdialenosť medzi skokmi sa vždy udáva vnútorná vzdialenosť, nameraná od konca jedného skoku po začiatok nasledujúceho skoku. Vzdialenosti na nasledujúcich obrázkoch sú platné pre výšky prekážok od 120 cm do 140 cm a sú dané v metroch.

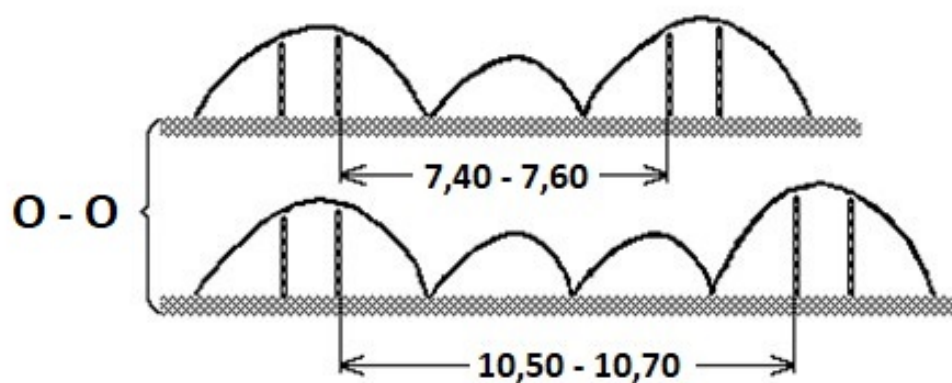
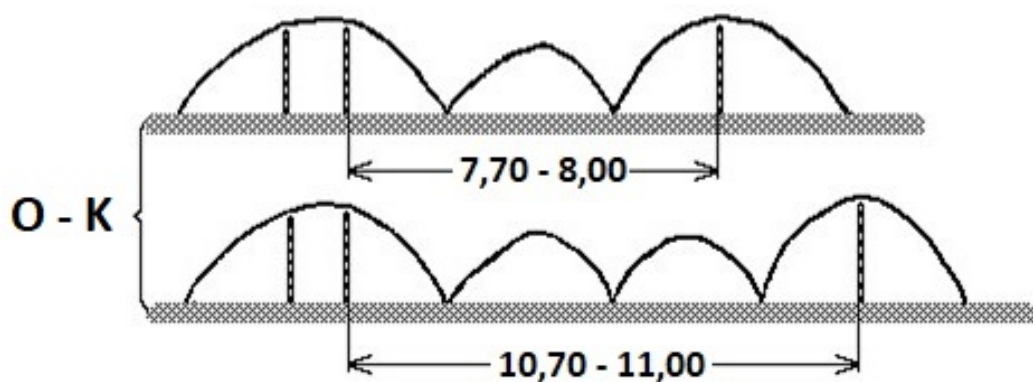
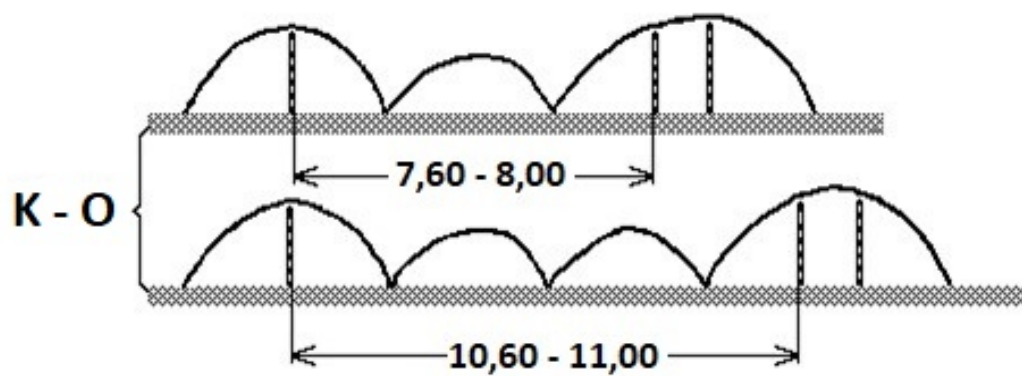
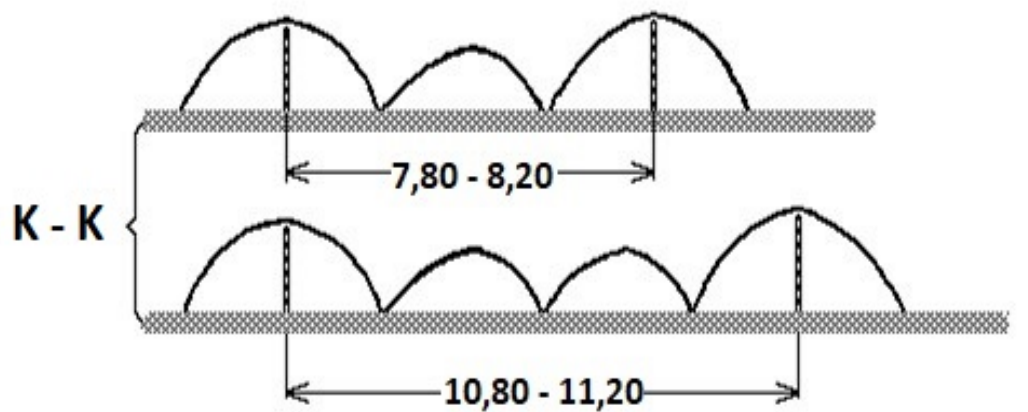

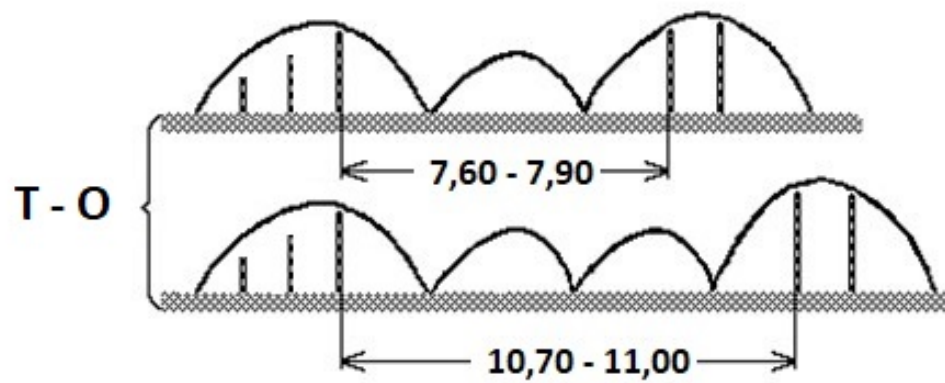
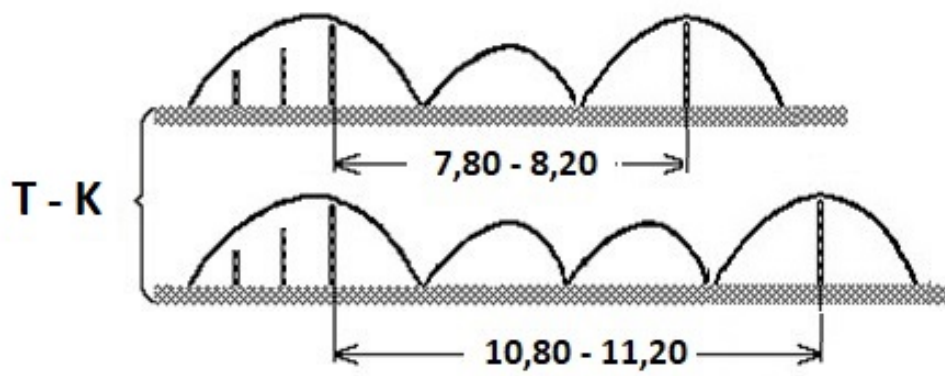

Príloha N3 Pony súťaže – národné úpravy pravidiel

Pokiaľ pravidlá pre pony jazdcov neurčujú inak, národné pony súťaže sa riadia článkami týchto SkP.

- 1** *V národných súťažiach môžu štartovať jazdci na pony od začiatku roku, v ktorom dosiahnu 8 rokov.*
- 2** *Jazdci s pony licenciou môžu štartovať len v súťažiach pony. Jazdci na pony, ktorí sú držiteľmi licencie "na veľké kone" môžu štartovať aj v súťažiach pre kone.*
- 3** *Jazdci na pony sa môžu v danom roku s pony zúčastniť Majstrovstiev SR v kategórii pony a aj s veľkým koňom Majstrovstiev SR vo svojej vekovej kategórii (deti, resp. juniori).*
- 4** **Národné pony súťaže**
 - 4.1** *V národných súťažiach je povolená rovnaká tolerancia maximálnej výšky ako pri FEI pretekoch + 2 cm, čiže maximálna výška nesmie prekročiť 150 cm bez podkov resp. 151 cm s podkovami (137/138 cm pre kategóriu A).*
 - 4.2** **Pony handicap** - súťaž, ktorá prebieha na parkúre pre viac kategórií pony (A, B).
 - 4.2.1** *V národných súťažiach označených ako Pony Handicap platí rozdelenie do nasledujúcich kategórií:
 - a) Kategória A – Pony do 135 cm včítane
 - b) Kategória B – Pony do 148 cm včítane*
 - 4.2.2** *Pre každú kategóriu musí byť upravená výška, šírka prekážok a vzdialenosti v kombináciách a medzi prekážkami podľa technických podmienok stavby parkúrov pre pony v zmysle tejto prílohy.*
 - 4.2.3** *Pokiaľ sa nedá určiť predpísaná rýchlosť vhodná pre všetky kategórie pony, je určená podľa kategórie A.*
 - 4.2.4** *Štartovná listina sa rozdelí do skupín podľa výškových kategórií pony.*
 - 4.2.5** *Rozoskakovanie prebehne buď celé po skončení všetkých štartujúcich, alebo po dokončení parkúru danej výškovej kategórie a po úprave prekážok. Usporiadateľ musí oznámiť vopred, ako bude rozoskakovanie realizované.*
 - 4.2.6** *V tejto súťaži je vyhlasovaný spoločný, jediný výsledok (poradie) bez rozlíšenia zúčastnených kategórií.*
- 5** *Na národných pretekoch, pokiaľ sa neuskutoční meranie pony, je dokladom o výške pony zápis o jeho výške v jeho identifikačnom doklade (pase pony), vykonaný konzulentom chovu koní alebo uznanou chovateľskou organizáciou.*

Technické podmienky stavby parkúru skokových súťaží pre pony v halách a na otvorených kolbiskách pre národné súťaže – Pony handicap

	Výška prekážok [cm] + Tolerancia [cm]	Šírka prekážok [cm]			Počet prekážok	Rýchlosť [m/min] Haly a otvorené kolbiská	Vzdialenosti v kombináciách [m]	
		Viacbradlie	Oxer	Vodná priekopa			1 cvalový skok	2 cvalové skoky
ZSPA	40 + 5	40 - 50	30 - 40	80	8 - 9	275 - 325	-	-
ZSPB	50 + 5	50 - 60	40 - 50	80	8 - 9	300 - 350	-	-
ZPA	50 + 5	50 - 60	40 - 50	80	8 - 9	275 - 325	-	8,5 - 9,2
ZPB	60 + 5	60 - 70	50 - 60	100	8 - 9	300 - 350	-	9,3 - 10,3
ZLPA	60 + 5	60 - 70	50 - 60	100	8 - 10	275 - 325	-	8,5 - 9,2
ZLPB	70 + 5	70 - 80	60 - 70	100	8 - 10	300 - 350	-	9,5 - 10,3
LPA	70 + 5	70 - 80	60 - 70	100	9 - 10	300 - 325	5,8 - 6,4	8,5 - 9,2
LPB	80 + 5	80 - 90	70 - 80	100 - 150	9 - 10	300 - 350	6,5 - 7,2	9,3 - 10,3
SPA	80 + 5	80 - 90	70 - 80	100	9 - 11	300 - 325	5,8 - 6,4	8,5 - 9,2
SPB	90 + 5	90 - 100	80 - 90	100 - 150	9 - 11	300 - 350	6,5 - 7,2	9,3 - 10,3
STPA	90 + 5	90 - 100	80 - 90	100	10 - 12	300 - 325	5,8 - 6,4	8,5 - 9,2
STPB	100 + 5	100 - 110	90 - 100	100 - 150	10 - 12	300 - 350	6,5 - 7,2	9,3 - 10,3
TPA	100 + 5	100 - 110	90 - 95	150	11 - 13	300 - 325	5,8 - 6,4	8,5 - 9,2
TPB	110 + 5	110 - 120	110 - 120	150 - 200	11 - 13	300 - 350	6,5 - 7,2	9,3 - 10,3
TTPA	110 + 5	110 - 120	95 - 100	150 - 200	11 - 13	300 - 325	5,8 - 6,4	8,5 - 9,2
TTPB	120 + 5	120 - 140	110 - 120	200 - 250	11 - 13	300 - 350	6,8 - 7,4	9,9 - 10,4

Kategória A – pony do 135 cm včítane

Kategória B – pony do 148 cm včítane

Príloha N4 Národné typy súťaží

400 Súťaž na optimálny čas

◆ Súťaž s optimálnym časom, hodnotená podľa Tabuľky A, v ktorej o poradí rozhodujú trestné body a čo najmenšia odchýlka od určeného optimálneho času (v kladnom, či zápornom smere). Optimálny čas sa určí zo stanoveného času (Príloha V) skrátením o sekundu za každých celých 100 m z dĺžky parkúru. V prípade rovnosti trestných bodov a odchýlky od optimálneho času sa jazdci umiestnia na rovnakom mieste.

401 Národné súťaže sily a zručnosti

401.1 Všeobecné ustanovenia

401.1.1 Cieľom týchto súťaží je preukázať schopnosť koňa preskočiť obmedzený počet veľkých prekážok.

401.1.2 Tieto súťaže sa hodnotia podľa Tabuľky A.

401.1.3 V prípade rovnakého výsledku na prvom mieste, musia nasledovať následné rozoskakovania. Prekážky v rozoskakovaní musia byť vždy rovnakého tvaru, rovnakého typu a rovnakých farieb ako v prvom kole. Ak na konci tretieho rozoskakovania nie je jeden víťaz, môže rozhodcovský zbor súťaž ukončiť. Po štvrtom rozoskakovaní musí rozhodcovský zbor súťaž ukončiť a jazdci, ktorí zostali v súťaži, sú umiestnení ex-aequo. Ak po treťom rozoskakovaní jazdci nechcú pokračovať, musí rozhodcovský zbor súťaž ukončiť. Štvrté rozoskakovanie sa nemôže uskutočniť, ak jazdci neabsolvovali tretie rozoskakovanie bez trestných bodov.

401.1.4 Čas nikdy nie je rozhodujúcim faktorom v prípade rovnakého počtu trestných bodov. V tejto súťaži nie je určený stanovený čas ani časový limit.

401.2 Rad prekážok

401.2.1 V tejto súťaži je 6 kolmých alebo šírkových prekážok umiestnených na priamej línii so vzdialenosťou približne 11 m medzi prekážkami. Počet prekážok môže byť v prípade potreby znížený na minimum 4 z odľadom na veľkosť kolbiska.

401.2.2 Prekážky musia byť postavené identicky a zložené iba z barier rovnakého typu. Háky musia mať maximálnu hĺbku 20 mm.

401.2.3 Výška prekážok musí byť nasledovná:

401.2.3.1 všetky prekážky majú rovnakú výšku (napr. 1.20 m); alebo

401.2.3.2 každá prekážka má postupne narastajúcu výšku (napríklad 1.10 m, 1.20 m, 1.30 m, 1.40 m, 1.50 m, 1.60 m); alebo

401.2.3.3 prvé dve prekážky majú výšku 1.20 m, ďalšie dve 1.30 m, a tak ďalej.

401.2.4 V prípade odmietnutia poslušnosti alebo vybočenia musí jazdec pokračovať znova na prekážke, na ktorej nastala chyba.

401.2.5 Prvé rozoskakovanie musí prebehnúť na 6 (alebo minimálne 4) prekážkach (podľa čl. 230.3.1 SkP), ktoré musia byť zvýšené, pokiaľ jazdci s rovnakým výsledkom na prvom mieste, neboli penalizovaní v prvom kole. Po prvom rozoskakovaní môže byť počet prekážok znížený na minimálne 4 (odstránené by mali byť nižšie prekážky), ale pôvodná vzdialenosť približne 11 metrov medzi nimi musí byť zachovaná.

401.3 Súťaž majstrov

- 401.3.1 Súťaž majstrov sa koná na základnom kole a maximálne 4 rozoskakovaníach. V základnom kole parkúr pozostáva zo 6 prekážok (včítane 1 dvojskoku) s maximálnou výškou 1.50 m a maximálnou šírkou 1.40 – 1.70 m. V každom rozoskakovaní keď jazdec (prípadne divák po navýšení finančnej ceny o určenú sumu) vojde na kolbisko určí 1 prekážku, resp. jeden element kombinácie, ktorá/ktorý má byť zvýšená/ý. Jazdca vylučuje zo súťaže prvá chyba. V takomto prípade prekážka, resp. element kombinácie musí byť vrátená/ý na pôvodné rozmery pred jej/jeho zvýšením daným jazdcom. V tom istom rozoskakovaní môže byť jedna prekážka zvýšená dvakrát jedine vtedy, pokiaľ už boli zvýšené všetky zostávajúce prekážky, včítane oboch elementov kombinácie v rozoskakovaní a zároveň neboli vrátené na pôvodnú výšku pred rozoskakovaním;
- 401.3.2 V prípade, že všetci jazdci boli vylúčení v niektorom z prvých 3 rozoskakovaní, všetci jazdci, ktorí boli vylúčení v poslednom rozoskakovaní sa zúčastnia ďalšieho rozoskakovania na čas na nezvýšených prekážkach kvôli stanoveniu poradia. Jazdci, vylúčení v danom rozoskakovaní sa umiestnia ex-aequo a pred jazdcami, vylúčenými v predchádzajúcich rozoskakovaníach a/alebo v základnom kole.
- Maximálne rozmery prekážok vo štvrtom rozoskakovaní sú: výška 1.70 m, šírka oxeru: 2 metre, trojbradlie: 2.20 m.
- 401.4 Mini – Maxi**
- Na národných pretekoch môže byť vypísaná súťaž podľa týchto špeciálnych pravidiel.
- 401.4.1 Základná výška úvodného parkúru nesmie byť v žiadnom prípade nižšia ako 1.10 m. Úvodný parkúr pozostáva z 3 dvojskokov. Vzdialenosť medzi skokmi v dvojskoku musí byť 10.50 m alebo 7.50 m a počas súťaže sa nemení. Prvý skok každého dvojskoku je oxer s prednou výškou 0.60 m, zadnou výškou 0.70 m a šírkou 0.70 m. Tieto prvé skoky sa počas súťaže nemenia. Druhý skok každého dvojskoku tvorí kolmý skok, oxer alebo múr, ktorého výška v druhom a treťom dvojskoku musí byť najmenej 1.10 m (minimálna základná výška), v prvom dvojskoku môže byť o 10 cm nižšia. Šírka druhého skoku v dvojskoku, ak je ním oxer, je rovná vždy základnej výške parkúru plus 10 cm a zostáva nezmenená počas celej súťaže;
- 401.4.2 Prvé rozoskakovanie sa musí konať na plnom počte 3 dvojskokov. Od druhého rozoskakovania počnúc, možno postupne znížiť počet dvojskokov o 1. V rozoskakovaníach musia byť druhé skoky dvojskokov rovnomerne zvyšované len vtedy, ak jazdci na prvom mieste v predchádzajúcom kole neboli zaťaženi trestnými bodmi. Druhý skok druhého a tretieho dvojskoku možno zvýšiť najviac o 20 cm. Druhý skok prvého dvojskoku sa vo všetkých rozoskakovaníach zvyšuje najviac o 10 cm. Šírka druhých prekážok dvojskokov a vzdialenosť medzi prekážkami v dvojskokoch sa počas rozoskakovaní neupravuje.

402 Súťaže na štýl

Súťaž na štýl je odporúčaná hlavne pre mladé začínajúce kone.

402.1 Súťaž na štýl koňa

- 402.1.1 Súťaž sa koná na parkúre určeného stupňa náročnosti (maximálne stupňa S), postaveného podľa technických podmienok stavby parkúrov bez rozoskakovania (pozri Prílohy N1 a N2);

402.1.2 Každý jazdec je samostatne hodnotený súčtom známok, ktoré môžu mať jedno desatinné miesto, podľa nasledovných kritérií:

- a) Cval koňa po parkúre 0 až 2,5 bodmi; hodnotí sa prejazdenosť (klud koňa, priestupnosť, reakcia na pomôcky príľnutie, postavenie koňa na rovných čiarach a v oblúkoch, zachovanie správneho rytmu, pravidelný cval na správnu nohu), zachovanie počtu cvalových skokov medzi prekážkami v závislosti na vzdialenosti medzi prekážkami;
- b) Odskok 0 až 2,5 bodmi; hodnotí sa pravidelnosť cvalových skokov pred skokom, výbušnosť odrazu, odskoková zóna v závislosti na charaktere skoku;
- c) Technika skoku 0 až 2,5 bodmi; hodnotí sa skokový štýl (vyklenutie chrbta pri skoku-skokanský luk), pružnosť doskoku, doskok na správnu nohu, cval po doskoku;
- d) Technika nôh 0 až 2,5 bodmi; hodnotí sa krčenie predných a zadných nôh nad skokom, pozornosť nad skokom.

402.1.3 Od dobrých bodov daných podľa odstavca 2 sa jazdcovi odčítajú zlé body za chyby na parkúre takto:

zhodenie prekážky	0.50
prvá neposlušnosť	1.00
druhá neposlušnosť	2.00
prekročenie stanoveného času za každú započatú sekundu	0.10
tretia neposlušnosť	vylúčenie
pád jazdca alebo koňa a jazdca	vylúčenie
prekročenie prípustného času	vylúčenie

402.1.4 Určenie celkového výsledku:

O poradí rozhoduje lepšia známka (1 - 10 na 1 desatinné miesto). V prípade rovnakej známky o poradí rozhodne menšia odchýlka od optimálneho času, stanoveného rovnako ako v čl. 400 Prílohy N4. V prípade rovnosti známky aj odchýlky od optimálneho času sa jazdci umiestnia na rovnakom mieste.

402.2 **Súťaž na štýl jazdca**

Súťaž na štýl jazdca je určená pre deti a juniorov.

402.2.1 Súťaž sa koná na parkúre určeného stupňa náročnosti (maximálne stupňa L), postaveného podľa technických podmienok stavby parkúrov bez rozoskakovania (pozri Prílohy N1 a N2);

402.2.2 Každý jazdec je samostatne hodnotený 3 alebo 5 komisármi súčtom známok, ktoré môžu mať jedno desatinné miesto, podľa nasledovných kritérií:

- a) Úprava jazdca a koňa 0 až 1 bodom; hodnotí sa celková úprava jazdca a koňa;
- b) Holene 0 až 1,5 bodmi; hodnotia sa priložené a pevné holene a prešliapnuté päty;
- c) Ruky 0 až 1,5 bodmi; hodnotia sa jemné a pokojné ruky;
- d) Hlava, chrbát a sledovanie pohybu 0 až 2 bodmi; hodnotí sa vzpriamená hlava jazdca, rovný chrbát, sledovanie pohybu koňa v cvale pred skokom, nad skokom a po doskoku;

- e) Cval koňa po parkúre 1 až 2 bodmi; hodnotí sa, postavenie koňa na rovných čiarach a v oblúkoch, zachovanie správneho rytmu, pravidelný cval na správnu nohu, zachovanie počtu cvalových skokov medzi prekážkami v závislosti na vzdialenosti medzi prekážkami;
- f) Miesto odskoku 0 až 2 bodmi; hodnotí sa pravidelnosť cvalových skokov pred skokom, schopnosť jazdca nájsť vhodné odskokové miesto;
- 402.2.3 Od dobrých bodov daných podľa odstavca 2 sa jazdcovi odčítajú zlé body za chyby na parkúre takto:
- | | |
|--|-----------|
| zhodenie prekážky | 0.50 |
| prvá neposlušnosť | 1.00 |
| druhá neposlušnosť | 2.00 |
| prekročenie stanoveného času za každú započatú sekundu | 0.10 |
| tretia neposlušnosť | vylúčenie |
| pád jazdca alebo koňa a jazdca | vylúčenie |
| prekročenie prípustného času | vylúčenie |
- 402.2.4 Určenie celkového výsledku:
- O poradí rozhoduje lepšia známka (1 - 10 na 1 desatinné miesto). V prípade rovnakej známky o poradí rozhodne menšia odchýlka od optimálneho času, stanoveného rovnako ako v čl. 400 Prílohy N4. V prípade rovnosti známky aj odchýlky od optimálneho času sa jazdci umiestnia na rovnakom mieste.

403 **Súťaž do prvej chyby**

- 403.1 Táto súťaž sa koná na čas, na parkúre so stredne veľkými prekážkami. Každá prekážka má svoje číslo. Kombinácie prekážok nie sú dovolené. Parkúr je ukončený akoukoľvek prvou chybou (zhodenie prekážky, neposlušnosť, pád a pod.).
- Ak kôň zhodí prekážku alebo uplynie stanovený čas, zbor rozhodcov dá zvukové znamenie. Jazdec potom musí skočiť ešte nasledujúcu prekážku a čas je zastavený v okamihu dotyku predných nôh koňa zeme. Za prekonanie prekážky po zvukovom znamení nedostane jazdec žiadne body.
- 403.2 Táto súťaž sa hodnotí dobrými bodmi: 2 body za bezchybne prekonanú prekážku a 1 bod za zhodenú prekážku.
- 403.3 Ak parkúr ukončí iná chyba ako zhodenie prekážky, ako napr. neposlušnosť alebo jazdec neprekonal prekážku, na ktorej má byť zastavená časomiera, dá sa zvukové znamenie. Jazdec sa umiestni ako posledný z jazdcov, ktorí dosiahli rovnaký počet bodov. Pád má za následok vylúčenie.
- 403.4 Víťazom sa stáva jazdec s najvyšším počtom získaných bodov. V prípade rovnosti bodov rozhoduje o umiestnení čas jazdcov a víťazom je jazdec s najkratším časom.
- 403.5 Súťaž do prvej chyby sa môže konať dvoma spôsobmi:
- 403.5.1 Na určenom počte prekážok:
- Ak sa súťaž koná s maximálnym počtom prekážok a jazdec skočil poslednú prekážku, je časomiera zastavená vo chvíli, keď jazdec preťal cieľovú čiaru.

V prípade rovnosti bodov a času na prvom mieste sa musí konať rozoskakovanie do prvej chyby cez obmedzený počet prekážok.

403.5.2 *Na určenom počte prekážok:*

So stanoveným limitom od 60 do 90 sekúnd (v halách 45 sekúnd).

Ak jazdec absolvuje všetky prekážky parkúru a stanovený limit ešte neuplynul, pokračuje znovu na parkúre od prvej prekážky.

Ak stanovený limit uplynie v okamihu odskoku, táto prekážka sa započíta bez ohľadu na to, či bola zhodená alebo nie. Čas sa zastaví na nasledujúcej prekážke v okamihu, keď sa predné nohy koňa dotkli zeme na strane doskoku. V prípade rovnosti trestných bodov a času sa jazdci umiestnia na rovnakom mieste.

404 Minútové skákanie

404.1 *V tejto súťaži miesto vylúčenia po prvej chybe, získava jazdec 2 body za bezchybne prekonanú prekážku a 1 bod za zhodenú prekážku. Kombinácie prekážok nie sú dovolené.*

404.2 *Táto súťaž sa koná so stanoveným limitom od 60 do 90 sekúnd (45 sekúnd v halách). Neposlušnosti sa trestajú časom, ale druhá ♦ (v súťažiach do 1.25 m tretia) neposlušnosť alebo pád znamená vylúčenie jazdca.*

404.3 *Víťazom súťaže sa stane jazdec, ktorý získal na konci pevne stanoveného času najvyšší počet bodov za najkratší čas.*

404.4 *Akonáhle uplynie stanovený limit, dá sa zvukové znamenie. Jazdec musí skočiť nasledujúcu prekážku a v okamihu, keď sa predné nohy koňa dotknú zeme, je zastavená časomiera. Za túto prekážku, skočenú po zvukovom znamení, jazdec nezíska žiadne body.*

404.5 *Ak stanovený limit uplynul v okamihu, keď už kôň odskočil na prekážku, táto prekážka sa mu počíta, bez ohľadu na to, či ju zhodil alebo nie. Jeho čas je zastavený na ďalšej prekážke, ako je uvedené v odstavci 4.*

Ak dôjde k neposlušnosti a prekážka je poborená, dá sa zvukové znamenie podľa obvyklých pravidiel a čas zostávajúci do stanoveného limitu jazdca sa musí skrátiť o 6 sekúnd.

404.6 *Ak jazdec na prvý pokus neprekoná prekážku, na ktorej mal byť zastavený čas, parkúr je skončený. Jazdec sa umiestni ako posledný medzi tými, ktorí získali rovnaký počet bodov.*

405 Štafetové skákania

405.1 *Všeobecné ustanovenia*

405.1.1 *Tieto súťaže sú určené pre dvoj alebo trojčlenné štafety. Členovia štafety vchádzajú na kolbisko spoločne;*

405.1.2 *Kurz parkúru, zverejnený na pláne parkúru musí byť absolvovaný zhodne s počtom členov štafety;*

405.1.3 *Jazdec, ktorý prechádza štartom musí prekonať prvú prekážku a jazdec, ktorý prekoná poslednú prekážku musí prejsť cieľom, aby mohla byť zastavená časomiera. Ak nejaký jazdec prejde cez cieľovú čiaru po tom, čo iný jazdec už prekonal predposlednú prekážku, je štafeta vylúčená;*

- 405.1.4 Čas parkúru sa meria od chvíle, keď prvý jazdec prejde štartom až do okamihu, keď posledný člen družstva prejde cieľom;
- 405.1.5 Stanovený čas sa vypočíta podľa stanovenej rýchlosti pre súťaž a dĺžky parkúru, vynásobenej počtom členov štafety;
- 405.1.6 V prípade neposlušnosti s poborením prekážky, časové korekcie musia byť pripočítané k dosiahnutému času (čl. 256 SkP);
- 405.1.7 Vylúčenie jedného člena štafety znamená vylúčenie celej štafety;
- 405.1.8 Druhá neposlušnosť jazdca (tretia v súťažiach ≤ 125 cm), alebo štvrtá neposlušnosť štafety znamená vylúčenie celej štafety;
- 405.1.9 Štafeta je vylúčená za chybné striedanie, alebo v prípade, keď striedajúci jazdec odskočí na prekážku skôr, ako sa predné nohy koňa predchádzajúceho člena štafety dotknú pri doskoku zeme.
- 405.1.10 Štafeta ukončí súťaž, keď posledný člen štafety dokončil posledný parkúr a prešiel cieľovou čiarou;
- 405.1.11 Hodnotenie štafiel môže prebiehať podľa Tabuľky A alebo podľa Tabuľky C.

405.2 Typy štafiel

405.2.1 Bežné štafetové skákanie

405.2.1.1 V tejto súťaži najprv prvý jazdec absolvuje svoj parkúr a po prekonaní poslednej prekážky nasledujúci jazdec odštartuje svoj parkúr atď;

405.2.1.2 Hneď ako sa predné nohy koňa predchádzajúceho člena štafety dotknú zeme pri doskoku po preskočení poslednej prekážky, nasledujúci jazdec môže preskočiť prvú prekážku parkúru;

405.2.2 Štafetové skákanie s povinným striedaním

Pri tejto súťaži sa jazdci striedajú pri každej chybe, až kým nebol parkúr absolvovaný toľko krát, koľko má štafeta členov.

Striedanie, ktoré sa oznamuje zvoncom, je povinné, ak niektorý člen štafety dokončí parkúr a pri každej chybe. Nasledujúci člen štafety potom musí striedať buď na prvej prekážke alebo na nasledujúcej prekážke, pred ktorou došlo k zhodeniu alebo na prekážke, kde došlo k neposlušnosti;

405.2.3 Štafetové skákanie s voliteľným striedaním

Pri tejto súťaži sa jazdci striedajú podľa uváženia, až kým nebol parkúr absolvovaný toľko krát, koľko má štafeta členov.

Jazdci sa môžu striedať ľubovoľne, avšak striedanie je povinné vždy, keď niektorý jazdec dokončí parkúr a pri každej chybe. Striedanie je signalizované znamením zvonca;

406 Voľba prekážok

406.1 Pri tejto súťaži je na kolbisku umiestnený určitý počet prekážok. Bodová hodnota každej prekážky stúpa podľa jej náročnosti od 10 do 120 bodov. Kombinácie prekážok nie sú dovolené.

406.2 Prekážky musia byť postavené tak, aby ich jazdci mohli skákať v oboch smeroch.

406.3 Na základe rozhodnutia autora parkúru sa môžu bodové hodnoty jednotlivých prekážok opakovať. Ak nie je možné na kolbisku umiestniť dvanásť prekážok, môže autor parkúru niektoré prekážky vynechať.

- 406.4** Jazdec získava na každej prekážke, ktorú bezchybne prekonal, jej bodovú hodnotu. Pri zhodení tejto prekážky jazdec žiadne body nezískava.
- 406.5** Každý jazdec má k dispozícii stanovený limit od 45 (minimum) do 90 (maximum) sekúnd. V tomto časovom limite si môže zvoliť ktorékoľvek prekážky a môže ich skákať v ľubovoľnom poradí a v ľubovoľnom smere. Štartom môže prejsť v ľubovoľnom smere. Štartovná čiara musí byť označená štyrmi zástavkami; červenou a bielou zástavkou na každej strane. Počas parkúru môže jazdec prejsť štartovnou a cieľovou čiarou ľubovoľne krát.
- 406.6** Zvukové znamenie oznámi ukončenie stanoveného času, počas ktorého je možné získať body. Jazdec musí prejsť cieľom v ľubovoľnom smere, aby mohol byť zaregistrovaný jeho čas. Ak neprejde cieľom, je vylúčený. Cieľová čiara musí byť označená štyrmi zástavkami; červenou a bielou zástavkou na každej strane.
- 406.7** Ak pevne stanovený limit uplynie v okamihu, keď kôň už odskočil na prekážku, táto prekážka sa jazdcovi započíta do výsledku, pokiaľ je prekonaná bezchybne.
- 406.8** Žiadna zhodená prekážka sa počas parkúru nestavia; ak ju jazdec skočí znovu, nedostáva za ňu žiadne body. To isté platí pri poborení prekážky po neposlušnosti, alebo ak jazdec preskočí prekážku so zhodenou spodnou časťou umiestnenou v jednej zvislej rovine. V prípade neposlušnosti bez zhodenia prekážky môže jazdec túto prekážku preskočiť alebo pokračovať k inej prekážke.
- 406.9** Jazdec môže každú prekážku skočiť dvakrát. Ak jazdec skočí prekážku tretíkrát, vedome alebo nie, alebo prejde medzi zástavkami už zhodenej prekážky, nie je vylúčený. Za túto prekážku však nezískava žiadne body.
- 406.10** Všetky neposlušnosti sa trestajú časom. Pád koňa alebo jazdca sa penalizuje vylúčením (čl. 248 SkP).
- 406.11** Víťazom sa stáva jazdec, ktorý získal najvyšší počet bodov. V prípade rovnosti bodov rozhoduje o prvenstve najrýchlejší čas, dosiahnutý medzi spustením stanoveného času a prejdením cieľovej čiary po zvukovom znamení ukončujúcom stanovený čas. V prípade rovnosti bodov a času rozhodne o prvenstve rozoskakovanie podľa rovnakých pravidiel so stanoveným limitom 40 sekúnd, pokiaľ to uvádza rozpis súťaže. Pokiaľ rozoskakovanie nie je v rozpise spomenuté, jazdci s rovnakým počtom bodov a dosiahnutým časom sa o cenu rozdelia.
- 406.12** Joker/Žolík
Súčasťou základného parkúru môže byť prekážka, riadne označená zástavkami a nazvaná Joker/Žolík. Jazdec môže žolíka skákať dvakrát. V prípade bezchybného prekonania získava vždy 200 bodov, za zhodenie sa mu odpočíta 200 z dosiaľ získaných bodov.

407 Voľba dráhy

- 407.1** V tejto súťaži môže jazdec prekonať každú prekážku len raz v poradí, ktoré si zvolil sám. Pokiaľ neprekoná všetky prekážky, je vylúčený. Kombinácie nie sú dovolené.
- 407.2** Jazdec môže prejsť štartom a cieľom v ľubovoľnom smere. Štartovná a cieľová čiara musí byť označená štyrmi zástavkami; červenou a bielou zástavkou na každej strane.
Prekážky je možné absolvovať v jednom alebo druhom smere ak plán parkúru nestanoví ináč.

- 407.3** Táto súťaž sa koná bez určenia rýchlosti podľa Tabuľky C.
- 407.4** Ak jazdec neskočí počas 120 sekúnd od štartu jeho parkúru všetky prekážky, je vylúčený.
- 407.5** Všetky neposlušnosti sa penalizujú stratou času jazdca. Kvôli penalizácii za pády pozri čl. 248 SkP.
- 407.6** V prípade zastavenia pred prekážkou a/alebo vybočenia s poborením alebo posunutím prekážky, jazdec môže pokračovať po uvedení prekážky do korektného stavu a po zvukovom znamení povoľujúcim pokračovanie v parkúre. Jazdec potom môže prekonať prekážku podľa svojho výberu a časová korekcia 6 sekúnd (čl. 256 SkP) bude pripočítaná k jeho dosiahnutému času.

408 Zrkadlové skákanie (Súťaž s postupným vylučovaním)

- 408.1** V tejto súťaži súťažiaci dvojice jazdcov medzi sebou. Jazdci sa musia do tejto súťaže kvalifikovať v inej samostatnej súťaži pretekov alebo v predbežnom kvalifikačnom kole, hodnotenom v súlade s rozpisom podľa Tabuľky A na čas alebo podľa Tabuľky C.
- 408.2** Obaja jazdci súťažiaci proti sebe súčasne na dvoch identických parkúroch. Kombinácie nie sú povolené.
- 408.3** Víťazi každého vylučovacieho kola sa kvalifikujú do nasledujúceho vylučovacieho kola, kde sa opäť utvorí dvojica jazdcov vylučovacím spôsobom postupne až do finále, v ktorom sa rozhodne o víťazovi súťaže.
- 408.4** V tejto súťaži môže každý jazdec štartovať v jednotlivých vylučovacích kolách len jedného koňa, ktorého si zvolil z tých svojich koní, ktoré sa kvalifikovali z predbežného kvalifikačného kola alebo z kvalifikačnej súťaže. Pokiaľ jeden jazdec z dvojice vzdal súťaž, jeho protivník získava výhodu ľahkého postupu a štartuje v nasledujúcom kole.
- 408.5** Vylučovacie kolá, v ktorých súťažiaci vždy dvaja jazdci, sa konajú bez merania času, pokiaľ sa rozhoduje podľa Tabuľky A. Každá chyba ľubovoľného charakteru (zhodenie, zastavenie pred prekážkou, vybočenie) sa penalizuje 1 bodom. V prípade zastavenia pred prekážkou s poborením prekážky alebo bez poborenia, jazdec ihneď pokračuje v parkúre na ďalšej prekážke (prekážku, na ktorej zastavil už neopakuje). Pokiaľ sa súťaž rozhoduje podľa Tabuľky A, je jazdec penalizovaný 1 bodom. Pokiaľ sa súťaž rozhoduje podľa Tabuľky C, je jazdec penalizovaný 3 sekundami.
- 408.6** Jazdec, ktorý vynechá prekážku bez pokusu o skočenie je vylúčený. Každé porušenie ustanovení čl. 263 SkP má za následok vylúčenie zo súťaže.
- 408.7** Ak sa súťaž koná podľa Tabuľky C, každé zhodenie je penalizované 3 sekundami.
- 408.8** Do ďalšieho kola sa kvalifikuje jazdec, ktorý získal najnižší počet bodov, a ktorý v prípade rovnosti bodov prešiel cieľom ako prvý. Týmto spôsobom súťaž pokračuje až do finále, kde sa rozhodne o víťazovi. Jazdci, ktorí vypadnú v tom istom kole sa umiestnia na rovnakom mieste.
- 408.9** Jeden člen rozhodcovského zboru musí stáť pri štarte a dávať povel ku štartu a druhý člen pri cieľi rozhoduje, ktorý z jazdcov prešiel cieľom ako prvý.
- 408.10** V prípade úplnej rovnosti výkonu v niektorom vyluč. kole, musí sa kolo opakovať.

408.11 Ak sa súťaž koná podľa Tabuľky C, musí byť k dispozícii samostatná časomiera pre každého jazdca.

408.12 Štartovné poradie vo vylučovacích kolách sa určuje podľa nasledujúcej tabuľky (16 alebo 8 účastníkov, v súlade s rozpisom).

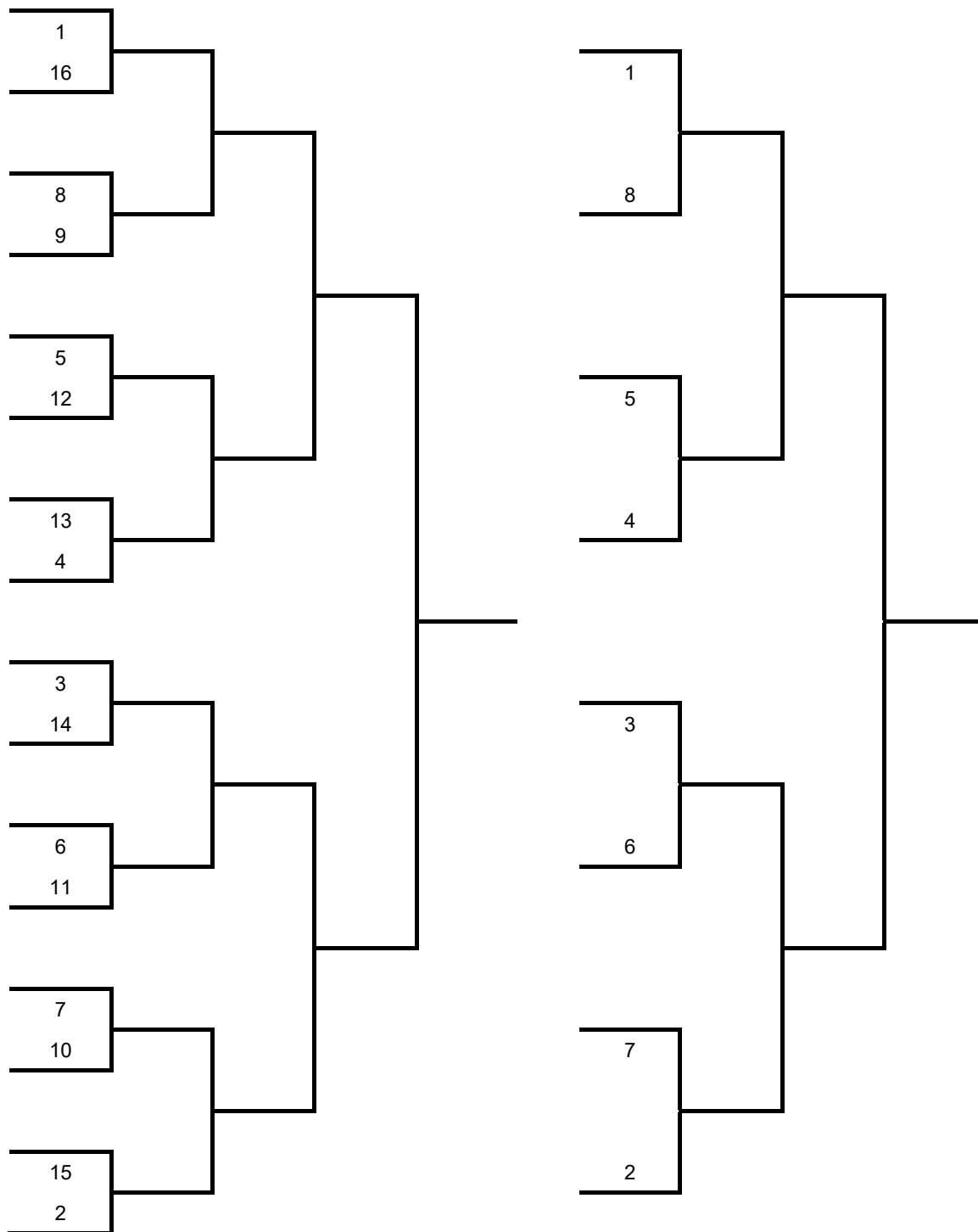

Príloha N5 Povolené prekážky na opravovisku

Prekážky na opravovisku nesmú byť vyššie a širšie ako prekážky prebiehajúcej súťaže plus 10 cm, ak výška prekážok súťaže nepresahuje 140 cm.

Ak výška prekážok prebiehajúcej súťaže je nad 140 cm prekážky na opravovisku smú byť maximálne 165 cm vysoké a 180 cm široké.

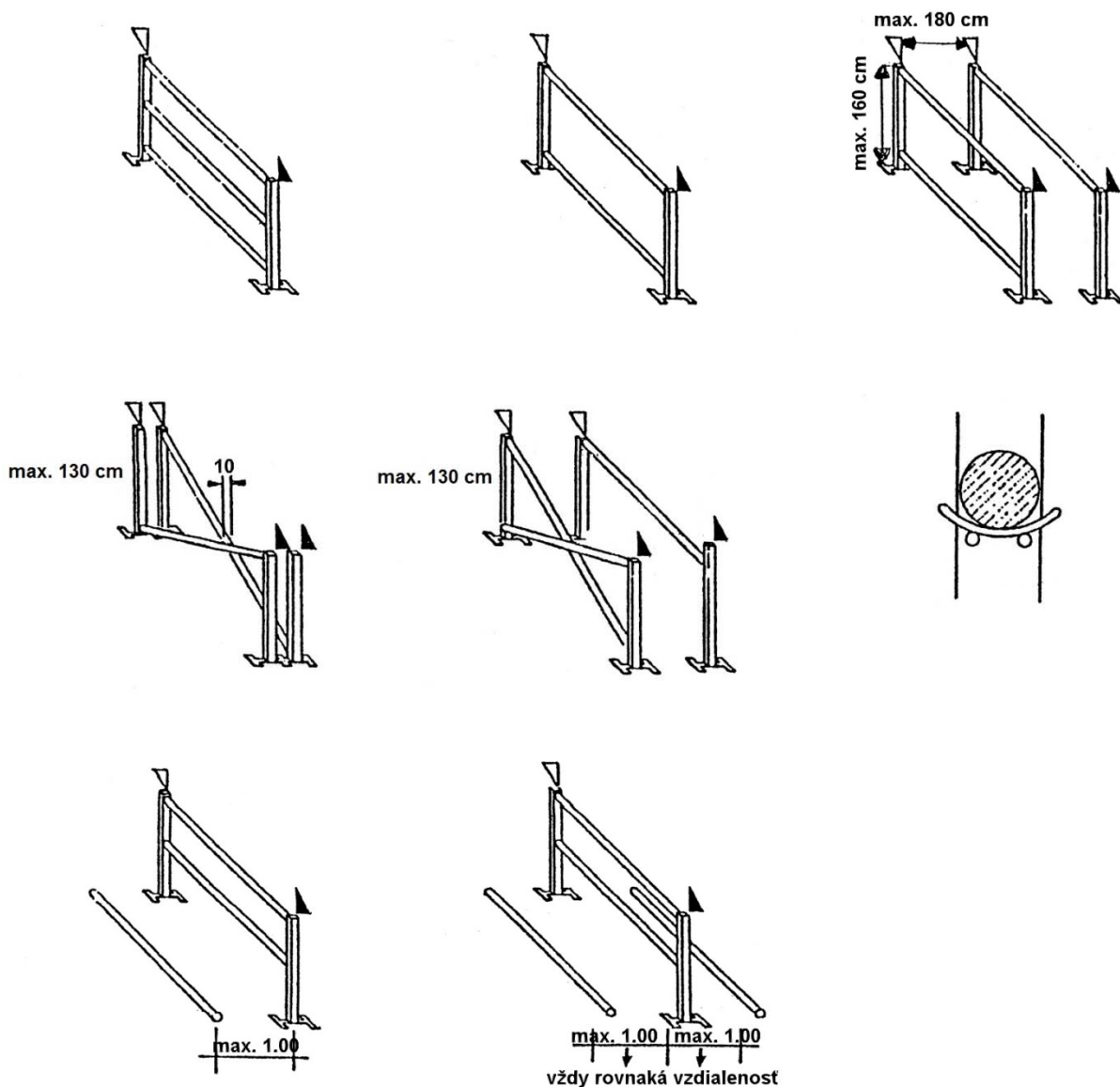

Príloha N6 Nepovolené prekážky na opracovisku

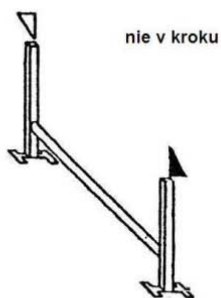
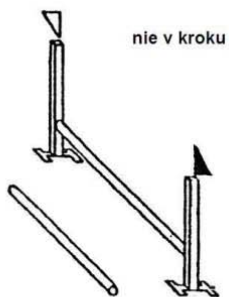
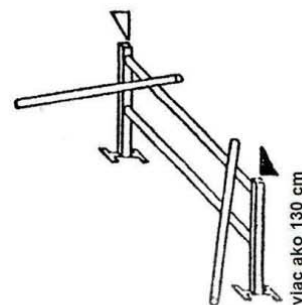
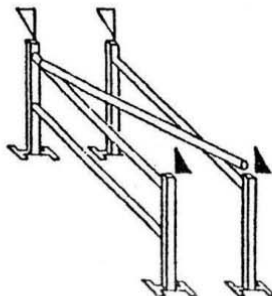
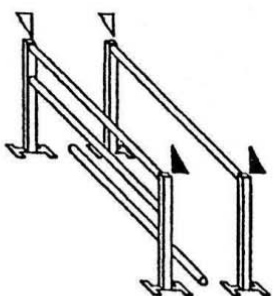
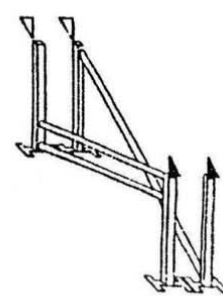
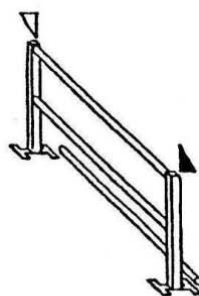
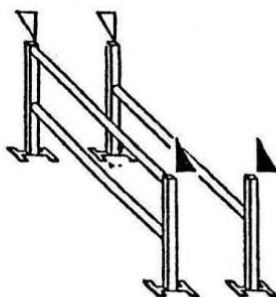
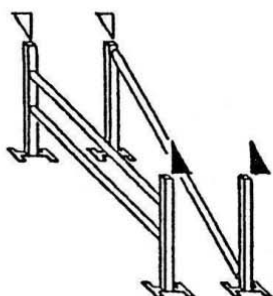
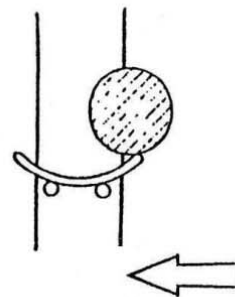
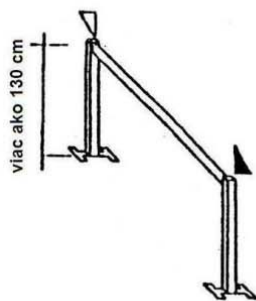
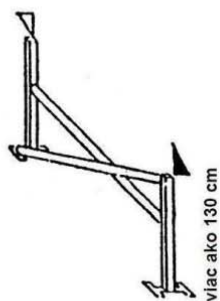

Príloha N7 Príklady situácií, považovaných za neposlušnosť (čl. 246)

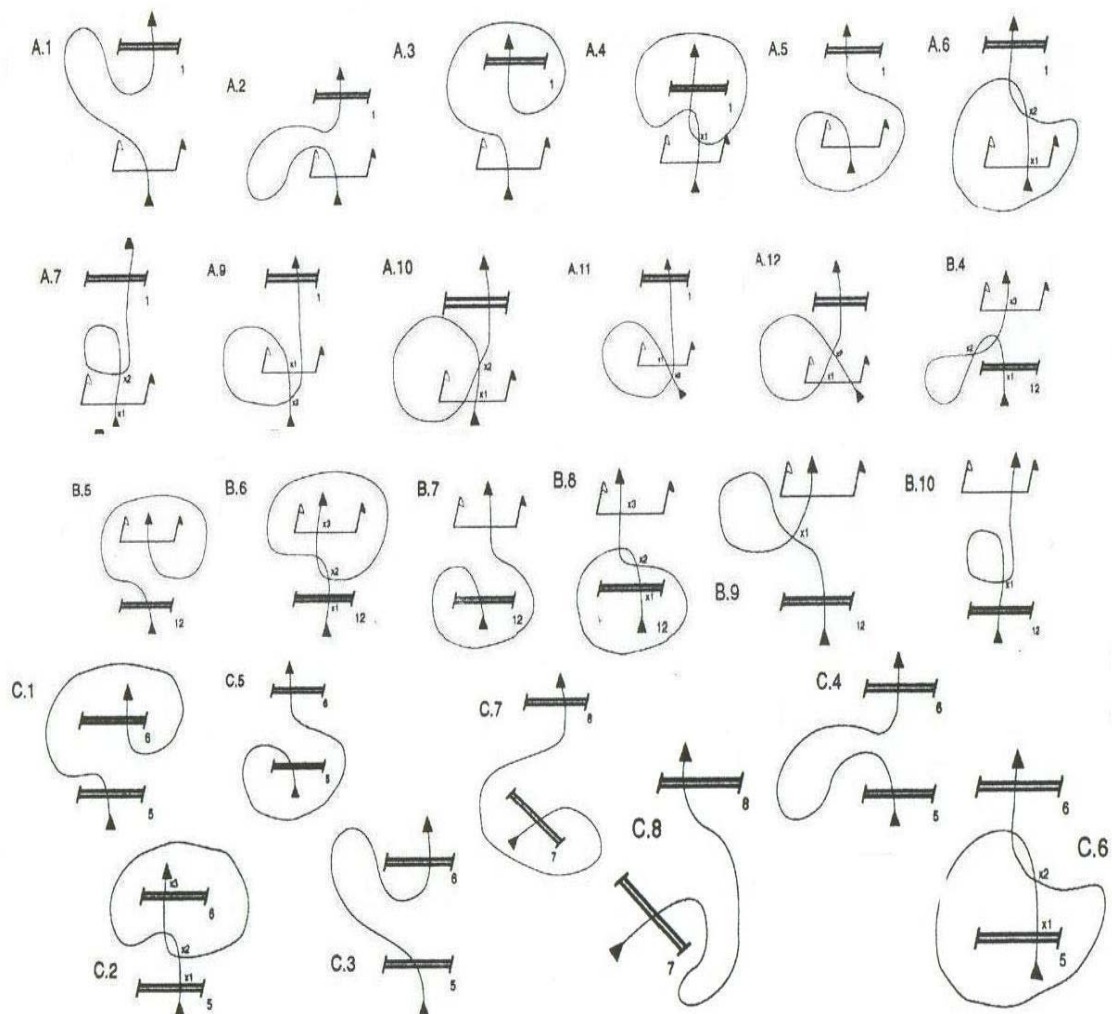

Príloha N8 Obmedzenie štartu dvojice pretekár a kôň v nižších súťažiach

1. Súťažiaca dvojica, t.j. pretekár a kôň, ktorá štartovala v bežnom a v predchádzajúcom roku v súťažiach stupňa T, nesmie štartovať v tej istej jazdeckej disciplíne v súťažiach stupňa L a nižšie.

Súťažiaca dvojica, t.j. pretekár a kôň, ktorá štartovala v bežnom a v predchádzajúcom roku v súťažiach stupňa ST, nesmie štartovať v tej istej jazdeckej disciplíne v súťažiach stupňa ZL a nižšie.

Súťažiaca dvojica, t.j. pretekár a kôň, ktorá štartovala v bežnom a v predchádzajúcom roku v súťažiach stupňa S, nesmie štartovať v tej istej jazdeckej disciplíne v súťažiach stupňa Z a nižšie.
2. Kvalifikácia ku štartu v súťažiach Z a ZL sa zborom rozhodcov pred súťažou nekontroluje. V prípade dodatočného zistenia z výsledkových listín nedodržania tohoto pravidla, je konanie pretekára klasifikované ako podvod, ktorý bude riešený v zmysle Disciplinárneho poriadku SJF.
3. Za stupeň súťaže sa považuje stupeň jej základného kola alebo fázy.

Príloha N9 Mapovanie článkov v pravidlách na rok 2026

Číslo článku do 31.1.2025	Číslo článku do 1.3.2026
238.1.1a	220.1.1.1
238.1.1b	220.1.1.2
238.1.2	220.1.1.3
238.1.2-GP	220.1.1.3-GP
238.1.4	400 (N4)
238.2.1.1	220.2.1.1
238.2.1.2	220.2.1.4
238.2.1.2-W LF	220.2.1.4-W-LF
238.2.2a	220.2.1.2
238.2.2a-GP	220.2.1.2-GP
238.2.2a-W	220.2.1.2-W
238.2.2a-W LF	220.2.1.2-W LF
238.2.2b	220.2.1.3
239	225
239-W LF	225-W LF
262.2	230.2
262.3	230.3
262.4	401.3 (N4)
262.5	401.2 (N4)
262.6	401.4 (N4)
262.7	402.1 (N4)
262.8	402.2 (N4)
263	225
264	226
264.10.3	226.10.2
264.10.4	226.10.1
265-238.1.1a	227.2-220.1.1
265-238.2.1.1	227.2-220.2.1

265-238.2.2a	227.2-220.2.1.2
265-273.4.1	227.2-221.4.1
265-273.4.2	227.2-221.4.2
265-273.4.3a	227.2-221.4.3(ii)
265-273.4.3b	227.2-221.4.3(i)
265-273.4.4a	227.2-221.4.4(i)
266	403 (N4)
267	404 (N4)
268	405 (N4)
269a	229 (i)
269b	229 (ii)
269c	229(iii)
270	406 (N4)
271	407 (N4)
272	408 (N4)
273.4.1	221.4.1
273.4.1-GP	221.4.1-GP
273.4.1-W	221.4.1-W
273.4.2	221.4.2
273.4.2-GP	221.4.2-GP
273.4.3a	221.4.3(ii)
273.4.3a-GP	221.4.3(ii)-GP
273.4.3a-W	221.4.3(ii)-W
273.4.3a-W LF	221.4.3(ii)-W LF
273.4.3b	221.4.3(i)
273.4.3b-GP	221.4.3(i)-GP
273.4.3b-W	221.4.3(i)-W
273.4.3b-W LF	221.4.3(i)-W LF
273.4.4a	221.4.4(i)
273.4.4a-GP	221.4.4(i)-GP
273.4.4b	221.4.4(ii)
273.4.4b-GP	221.4.4(ii)-GP

274.1.5.1	222.1.4.1
274.1.5.2	222.1.4.2
274.1.5.3	222.1.4.3
274.1.5.4	222.1.4.4
274.1.5.5	222.1.4.5
274.2.5	222.2.3
275	224
276.1	223.1
276.2	223.2
277a	228(i)a
277b	228(i)b
277c	228(ii)
278a	231.2(i)
278b	231.3
278c	231.2(ii)
309	286
310	287
310 T	287.3
311	288
312	288.5.3
313	288.5
325	286
326	287
327	288
327.6	288.5
AIX 16.3.2	298
AIX 16.4	299
AIX 16.4 T	299.3.1
AIX 16.6	300
AIX 19 I1	300.5.1
AIX 19.2	300.5.2
AX 14	298

<i>AX 15</i>	<i>299</i>
<i>AX 15 T</i>	<i>299.3.1</i>
<i>AX 16</i>	<i>300</i>
<i>AX 16.6</i>	<i>300.5.1</i>
<i>AX 16.6.2</i>	<i>300.5.2</i>
<i>AXI 22.13</i>	<i>299.3.1</i>
<i>AXI 22.14</i>	<i>300.5.1</i>
<i>AXI 22.14.2</i>	<i>300.5.2</i>
<i>AXI 22.6.2</i>	<i>298</i>
<i>AXI 22.6.3</i>	<i>299</i>
<i>AXI 22.6.5</i>	<i>300</i>
<i>AXVI 22.2</i>	<i>298</i>
<i>AXVI 22.3</i>	<i>299</i>
<i>AXVI 22.3 T</i>	<i>299.3.1</i>
<i>AXVI 22.4.2</i>	<i>300</i>
<i>AXVI 25</i>	<i>300.5.1</i>
<i>AXVI 25.2</i>	<i>300.5.2</i>